

國立臺灣師範大學教育心理與輔導學系

在職碩士論文

指導教授：田秀蘭 博士

國中生選擇高職之升學決策因素、職業
興趣與高職學校生活適應相關研究

研究生：黃瓊諄 撰

中華民國一百年十二月

國立台灣師範大學
教育心理與輔導學系
在職進修碩士學位班論文

召集人：謝茉莉

委員：陳鏡

指導教授：田秀蘭

中華民國 101 年 1 月 6 日

本論文是為向國立台灣師範大學申請授予在職進修碩士班
教育碩士學位之用，承蒙下列論文口試委員審查與指導。

口試委員：

田秀蘭

謝茉莉

傅美玲

中華民國 101 年 1 月 6 日

致謝詞

總以為寫致謝詞，是整個論文最容易完成的部份，但沒想到真要下筆時，卻來來回回改了好多次，一直在思索，這一趟旅程對我的意義是什麼，想來這是一趟「牧羊少年的奇幻之旅」！

重返校園念書，可以到心輔所念書，並且畢業，是一個自己的「美國夢」！大學畢業後的第一個十年，經歷教師甄試、職場轉換、結婚、不孕到生子，有一段很有挑戰的路，但總覺得好想要有機會，可以沉澱學習再轉換這第一個十年的人生經歷。沒想到在努力之下，有機會踏進這個從小就想要學習的領域。而在所上的學習與論文撰寫，果然不僅僅是知識的饗宴，文憑的取得，更讓我有機會充份的面對自己，陪伴自己，去好好重新看自己，解構自己，更讓自己可以有機會對自己建立一些新的經驗，為人生的下半場，做一些準備。

在這樣的歷程中，最要感謝的是恩師，田秀蘭老師。和老師的互動，除了論文的逐步完成，也在練習與重量級學者的互動。在和老師的互動經驗中，有「夢到老師提醒很久沒有討論論文進度」，有從討論中覺得自己真是對論文太不用心，有老師的分享「孩子還是比較重要！」。嗯，有充份感受到雖然沒有與老師時時相處，但老師總是”hold住”(目前的流行用語)我全部的狀況，而且關心我。讓我可以學習找到最適合自己生活步調的節奏，逐步慢慢的把論文完成。覺得這真是一種功力，也會是我將來觀察自己教師生涯的一項指標吧！這是我以前沒想過的！同時還要感謝陳金定老師、謝茉莉老師，兩位老師對學生的態度都讓我覺得好溫暖，而在口試中，除了論文修改的建議，更從論文中衍生出許多實務工作上可以努力或再嘗試的方向，讓我在修改論文與實務工作上，都收穫滿滿，感謝您們！還要謝謝在碩班兩年半的課程中，所有上過課的老師們，謝謝您們願意在晚上還留下來陪我們這一群在職的老師學習，給我們很多的指導、討論與分享，讓我們的心靈得到很多滋養，讓我們的實務工作有很多交流、討論，以及可以再多元嘗試的可能。

這一趟學習的旅程，還要感謝在碩班一路相陪的同學好友們，嘉欣、東隆、依璇、範孺、美玉，謝謝你們一路在作業上的合作，在論文完成過程中諸多經驗的分享，在口試過程中的幫忙。

還要謝謝心輔系的李和青助教，謝謝妳幫我發公文到研究對象的學校，也謝謝妳總是親切、迅速、笑容滿滿的給進修的在職教師行政上的支援。謝謝師大圖書館員吳宜修和我分享軟體 Endnote 的使用心得。士商的佳珊老師、育達的一竹老師、靜修女中的又蓉老師、開南商工的輔導老師們，妳們親切又熱情的協助，幫助我完成論文的問卷及資料的整合等工作，使得研究可以順利完成，謝謝妳們。

還要謝謝任教的南港高工陳天寶校長、陳錦逢教務主任、李志祥前教務主任對我進修的支持與幫忙；前教學組長張淑芬老師、現任教學組長鄭福興老師在排課上的幫忙，才能讓我兼顧工作、學業及兩個寶貝；還要謝謝辦公室夥伴秀娟、郁斯、雅玲、淑芳、瑞聲、志展你們在工作上的諸多體諒、支持、打氣與經驗分享；謝謝徐慧萍老師、盧麗娟老師分享自己過去的求學甘苦給我打氣；謝謝輔導室夥伴雅惠、月淑、玉芬、逸翔、惠苓、瑛吟，謝謝你們在問卷、所上的課業學習、工作與生活中都給予很多的陪伴、分享與祝福，妳們總是在我很需要打氣的時候，適時的給予我很多幫助，感動也感恩。還要謝謝在統計上、研究學習上指點過我的黃進和老師、陳信正老師、蔡宗欽，謝謝你們提供的指正與經驗分享。更要謝謝武靜蕙老師，妳對我除了生活、學習與論文的關心，更在統計方法、論文寫作上給我很多的指正，妳寶貴的意見與關心，永誌難忘。

最要感謝的是老公貴能在統計與照料兩個兒子上的幫忙，讓我有時間可以將求學與論文完成。也要謝謝公公婆婆對兩個孫子的照料，讓我在論文最後的撰寫期間，可以無後顧之憂。還要謝謝五歲的嘟嘟，二歲的小安，和你們在一起的時光，總是可以緩和媽媽對寫論文的諸多壓力與焦慮。還有娘家的爸爸媽媽，謝謝你們始終是我最安心的支柱。最後，還要謝謝老天爺，及許多曾經幫助、支持與鼓勵我的人，無法一一臚列，在此一併感恩，感謝大家。

中文摘要

本研究旨在探討高職生在國中升學之際選擇到高職就讀的升學決策因素、職業興趣與學校生活適應在不同背景變項的差異情形，並探討這三個變項間的關係。採立意抽樣，共抽取台北市四所高職：北市南港高工、北市士林高商、北市育達商職、北市開南商工，符合 Holland 六大興趣類型的十一種類科，高二與高三的學生，有效樣本合計 738 人。本研究以調查法進行資料搜集，使用之工具包括「影響國中畢業生升學高級職業學校之主要因素問卷」、「大學入學考試中心興趣量表」、「高職學生學校生活問卷」。所得資料以 *t* 考驗、單因子變異數分析、典型相關、多元逐步迴歸分析等統計方法進行分析處理，研究結果如下：

- 一、高職生選擇到高職就讀的升學決策因素，因性別不同、科別不同而有達統計上之顯著差異，但不因年級、居住地區、主要照顧者教育程度等變項不同而有顯著差異。
- 二、高職生的職業興趣，因性別不同而有達統計上顯著差異。男生在實際型、研究型、企業型上的得分較高。女生在藝術型、社會型上的得分較高。
- 三、高職生的學校生活適應，因年級不同、科別不同有達統計上顯著差異，但不因性別、居住地區、主要照顧者教育程度等背景變項不同而有顯著不同。
- 四、高職生的升學決策因素與學校生活適應有兩組典型相關存在。
- 五、高職生的職業興趣與學校生活適應有一組典型相關存在。
- 六、不同背景變項、升學決策因素對學校生活適應有預測力，其中背景變項中的「科別」、「年級」與升學決策因素中的「家庭」因素，對學校生活適應有預測力。

最後據本研究，提出討論以供未來研究與輔導工作實務之參考。

關鍵字：國中生、生涯抉擇、升學決策因素、職業興趣、學校生活適應、高職生

**The relationship among the main factors for entering
vocational high school , vocational interests, and school life
adaptations of vocational high students**

HUANG, CHIUNG-CHUN

Abstract

The purpose of the study was to investigate the difference and relationship of the main factors for entering vocational high school, vocational interests and school life adaptations among various backgrounds of vocational high school students. The study also investigated the relationship among the main factors for entering vocational high school , vocational interests and school life adaptations.

Sampling method is selected purposeful sampling. The samples of the research consists four vocational high schools in Taipei city, including Nangang Vocational High School, Shilin High School of Commerce, Yu Da High School of Commerce and Home Economics and KaiNan High School of Commerce and Industry. The sampled 11 subjects in the schools are corresponding to Holland's career typology. There are totally 738 students, including 11-grade students and 12-grade students in the study. The study gathers information by questionnaire surveys. The instruments applied include the factors affecting for influencing junior high school graduates to enter vocational high schools in Taipei City 、 the Vocational Interest Inventory 、 the School-Life Experience Questionnaire for vocational high school students 。 The obtained data were analyzed by t-test, ANOVA, canonical correlation analysis, the stepwise regression analysis. The main results are below:

1. Decision factors for entering vocational high school varied significantly in different sex and in different subjects. But it is not significant among grades,

living area and caregivers' education level.

2. Vocational interests were varied significantly in different sex. Males' preferences were Realistic ,Investigative, and Enterprising types. Females' preferences were Artistic and Social types.
3. The school life adaptation varied significantly in grade and subject. But it is not significant in sex, living area and caregivers' education level.
4. There were two significant canonical correlations between decision factor and school life adaptation.
5. There was one significant canonical correlation between vocational interest and school life adaptation.
6. The background variable and decision factor can predict school life adaptation. The "subject", "grade" in background variables and "family" in decision factor are useful for predicting school life adaptation.

Based on these results, some implications were discussed and suggestions on future research were also proposed.

Keywords: junior high school students, career decision-making,
the vocational interests, vocational high school students
the main factors for entering vocational high school,
school life adjustment,

目次

致謝辭	i
中文摘要	iii
英文摘要	iv
目次	v i
表次	viii
圖次	x
第一章 緒論	1
第一節 研究動機與目的	1
第二節 研究問題與研究假設	4
第三節 名詞釋義	6
第二章 文獻探討	9
第一節 決策因素之理論與升學決策因素研究	9
第二節 職業興趣的相關理論與研究	17
第三節 學校生活適應的相關理論與研究	26
第四節 升學決策因素、職業興趣與學校生活適應之相關研究	31
第三章 研究方法	35
第一節 研究架構	35
第二節 研究對象	36
第三節 研究工具	39
第四節 研究程序	42
第四章 研究結果與討論	45
第一節 不同背景變項之高職生在升學決策因素、職業興趣、學校生活適應之差異情形分析	45
第二節 升學決策因素、職業興趣與學校生活適應之典型相關分析	61

第三節 不同背景變項高職生、升學決策因素對學校生活適應之迴歸分析...	67
第五章 結論與建議.....	71
第一節 結論.....	71
第二節 建議.....	73
參考文獻.....	77
中文部分.....	77
西文部分.....	90
附錄.....	94
附錄一 正式研究問卷.....	94
附錄二 施測與提供大考中心興趣量表結果公文.....	98
附錄三 「影響國中畢業生升學高級職業學校之主要因素問卷」使用同意.....	99
附錄四 「高職學生學校生活問卷」的學校適應量表使用同意書.....	100

表次

表 2-1 影響生涯抉擇的個人與環境因素.....	11
表 2-2 楊景良 (2006) 升學高職問卷與 Herr and Cramer(1984)多元因素對照表.12	
表 2-3 升學決策因素及內涵摘要說明表.....	14
表 2-4 人格類型、特質、相關類科對應表.....	19
表 2-5 國高中學生活適應內涵相關研究內涵摘要表.....	27
表 3-1 有效問卷之受試者基本資料次數分配表.....	38
表 3-2 楊景良 (2007) 升學高職之因素問卷表各分量表之題數、題號與信度表.40	
表 3-3 賴明伸(1989)學校適應量表各分量表之題數、題號與信度表.....	42
表 4-1 有效樣本各重要變項間之相關矩陣、平均數及標準差.....	46
表 4-2 不同性別在升學決策因素的 <i>t</i> 考驗分析摘要表.....	47
表 4-3 不同年級在升學決策因素的 <i>t</i> 考驗分析摘要表.....	47
表 4-4 不同居住地區在升學決策因素的變異數分析摘要表.....	48
表 4-5 主要照顧者教育程度在升學決策因素的變異數分析摘要表.....	49
表 4-6 不同科別在升學決策因素的變異數分析摘要表.....	50
表 4-7 不同性別在學校生活適應總積分的 <i>t</i> 考驗分析摘要表.....	53
表 4-8 不同年級在學校生活適應總積分的 <i>t</i> 考驗分析摘要表.....	53
表 4-9 不同居住地區在學校生活適應的單因子變異性分析摘要表.....	54
表 4-10 主要照顧者教育程度在學校生活適應的單因子變異性分析摘要表.....	55
表 4-11 科別在學校生活適應的單因子變異性分析摘要表.....	55
表 4-12 不同性別在職業興趣的 <i>t</i> 考驗分析摘要表.....	59
表 4-13 升學決策因素與學校生活適應相關摘要表.....	61
表 4-14 升學決策因素與學校生活適應典型相關分析摘要表.....	62
表 4-15 職業興趣與學校生活適應相關摘要表.....	64
表 4-16 職業興趣因素與學校生活適應典型相關分析摘要表.....	65

表 4-17 背景變項、升學決策因素、學校生活適應迴歸分析之顯著性考驗摘要表.68

表 4-18 背景變項、職業興趣與學校生活適應之多逐步回歸分析摘要表..... 69

圖次

圖 3-1 研究架構圖.....	35
圖 4-1 升學決策因素與學校生活適應典型相關結構圖.....	63
圖 4-2 職業興趣因素與學校生活適應典型相關結構圖.....	66
圖 4-3 高職生學校生活適應路徑分析圖.....	69

第一章 緒論

本章之主要目的在闡釋本研究之研究動機與目的，藉此提出研究問題與研究假設，再對本研究之相關名詞作明確的界定。共分為三節：第一節為研究動機與目的；第二節為研究問題與假設；第三節為名詞釋義。

第一節 研究動機與目的

一、12年新國教將上路，升學選擇挑戰依舊

十年樹木，百年樹人。基於教育對國家未來的關鍵影響，我國即將於民國103年實施高中職學生全面免學費、大部分免試入學。而其中為提升技職人力素質，結合產業發展需求，振興臺灣經濟建設，將分階段逐步先從高職免學費做起。以期能吸引具有技術資賦或實務性向的國中畢業生選讀高職，達成優化技職教育，落實務實致用功能。同時也希冀十二年國民基本教育計畫實施後，可以達到紓緩國中學生升學壓力，促進國中教學正常化，建構優質的國民基本教育的目的。

台灣即將邁入十二年國教，這意味著我們的下一代在接受九年的國小與國中教育之後將繼續升學高中或高職。乍看之下和過去似乎沒有太大的變化。但真實的狀況是，青少年們仍是處於生涯選擇與決策的十字路口，是否可以做出合適選擇與決策的壓力並沒有因此而消失。要升學高職或高中？要參加哪一種升學管道？進入公立或是私立的學校？哪一所學校？如果是選擇高職的情況中，國中生與家長還需要討論，我要念哪一個科別？我是不是對這個科別有興趣？我是不是有能力念這個科別？這個科別是不是容易就業？（王淑玲、連廷嘉，2000；方鴻鳴，1998）

然而青少年在做完升學決策之後，進到學生生涯的高中職生活階段，隨之而來的就是面臨高中職生活的適應與挑戰。然而對青少年而言，如何做升學的決策，考量哪些因素？這些因素是不是影響我在高中職生活適應的狀況？這個國中升學高中職的升學決策，是多數在台灣長大的青年們生涯的第一個重要決策經驗，這一個經驗及決策之後的適應狀況，影響之後的生涯選擇與決策。Lightsey

(2006)就認為前一個階段能走過人生挑戰，是個人對自己產生面對未來的信心與效能感，也是個人面對下一階挑戰的資源或是優勢。王玉珍、吳麗琴(2009)針對臺灣青少年的研究，也認為這是個值得關心的議題。

然而在做了決策之後，我是不是真的過得好？這是更讓人覺得有意思的事了！通常我們很容易在做決定前去推想可能有的後果，但我們較少從已經被決定的現在，我適應的好不好，是不是和當出我的決策因素可能有任何的相關？生涯決策與適應之間是否具有關聯性？Germeijs 和 Verschuere (2007)在他們的研究中指出，生涯抉擇任務與之後對抉擇的適應、實踐具有正向的關聯。

二、高中生在學習做決定中走成長的路

選擇與決策本就不就容易，對從國三到高三這一個階段由青少年轉變到青年的學生而言，難度就更高了！影響心理學界甚深的心理學家 Erik H. Erikson，在他著名的心理社會期發展論中提到青年期的發展是自我統合對角色混亂 (identity vs. role confusion)。Erikson 認為這個時期，也就是是青年人接受中等教育或選擇就業的這一段年齡，是人生全程八段發展中最重要時期，然而在主觀的身心變化和客觀的環境影響下，使青年人在自我成長上也面臨了多種問題。在 Erikson 1968 的著作《<<統合：青年與危機>>》中就指出，由於學校與社會的要求，使得這一個階段的青年人對日益繁重的課業與考試成敗壓力感到苦惱。在求學時期只模糊的知道求學成敗關係著未來，然而對自己的未來，卻多半茫然無知。在之前發展時期，如兒童時期的生活多由父母安排與打理，很多事情的決定，例如選學校、買東西等是被動的。但是到了青年期，很多事情開始要靠自己做主，因為父母師長也開始期待青年可以有能力為自己選擇。然而青年們自己常常因為不熟悉也不清楚自己的價值判斷的標準何在，而在從事抉擇判斷時，感到徬徨失措。

三、在教學現場陪伴高職生回顧展望自己的升學抉擇

在教學現場因為擔任「生涯規劃」課程的教學工作，常有學生會來和研究者討論升學或生涯的發展。常陪著學生一起回顧他人生第一個重要決策「國中升學高職」的經驗，再思考人生的下一步想是否要轉換跑道選擇不同類群考試，或是

如何選擇科大，會更深刻的覺知選擇、抉擇，真是一件有玄妙的事！

每個當下我們都在做選擇或決策，打從一天的開始，我們就開始歷經做決定的過程，例如起床吃何種早餐、穿什麼服裝，擴至生涯發展中不斷在做決定，唸什麼科系、升學或者就業…做決定，本來就是件不容易的事，因為我們總希望自己「魚與熊掌」可以兼得；做決策的難，亦對未來有一定程度的冒險，我當下的決定是否可以帶領我走到我想去的未來。做決策前後，隨之而來的是一股壓力，「我不確定這個選擇是好是壞?」、「這個選擇真的是我要的嗎?」。因為面對未來充滿不確定性與不安全感，而這未嘗不代表著處處有驚奇待我們去發掘。因此對於生涯的發展，怎麼做決策或選擇，一直是個大家都關心的主題。

在經濟學的領域中。經濟學家也提出了很多關於做決定的相關概念與想法，其中很有意思的一個概念是「機會成本」。機會成本是指，由於資源有限，許多選擇無法兼得，若做了某個選擇之後，被迫要放棄其他的選擇，由此所導致的最大損失就是這個選擇的機會成本。在面對生涯抉擇的關鍵點，我是不是覺得付出的機會成本划算？或這個機會成本的投入，可以有最大的投資報酬？

學者金樹人(1995)以為生涯決策複雜的原因是，對於每一個可能選擇方向，都必須顧及個人的性向、能力、興趣及價值，重要他人及許多外在的社會與機會變數。換言之，生涯決策的意義在於當個人在面對不同的生涯決定點（career decision-making point）時，能搜集、過濾、運用各種相關資料，作出最恰當的決定。

再回想教學現場的經驗，來到高職就讀的學生，當初在國三升學時，對未來學校的選擇因素是我的分數不夠填公立高中、對讀書沒有興趣、父母希望我學一技之長等。較少考量到自己的職業興趣，與所學的科別和自己的人格適配程度，因此升上高職後，才發覺所學的和自已想像的差很多，失望之餘，上課開始打混摸魚，學習成效不彰。但也有學生誤打誤撞進來，卻意外開啟自己學習生涯的春天。自由時報教育版在2011年09月的教育版中就陸續出現這樣的新聞：記者蘇福男報導：「只要有心，放牛班學生也能唸到博士！」：同年09月14日記者羅

欣貞也報導：「拚鬥人生路，洗頭妹變博士生！」。也有學生因為不喜歡自己在高職就讀的類科，在生涯規劃課程的學習後，經由自己搜尋資料，和輔導老師與研究者的討論，在升技專院校時轉而跨考覺得與自己更適配的類群，重新找到自己可以投入的發展方向，也重拾自己學習與奮鬥的樂趣與熱情。

因此若能讓幫助教育工作者、父母、學生、及政府相關單位更了解國中生升學高職的升學決策因素、職業興趣與學校生活適應的情形，或許將有助於日後可能實施的 12 年國教，讓學生、家長、老師都可以在有經驗參考的前提下，有更滿意與適配的學習與教學。此為本研究的主要動機。

基於上述的研究動機，本研究之研究目的如下：

- (一) 了解不同個人背景變項的高職學生其知覺選擇就讀高職的升學決策因素的差異情形。
- (二) 了解不同個人背景變項的高職學生在學校生活適應上的差異情形。
- (三) 探討性別因素在職業興趣上的差異情形。
- (四) 了解高職學生升學決策因素與其學校生活適應上的關係。
- (五) 了解高職學生的職業興趣與其學校生活適應上的關係。
- (六) 探討不同背景變項的高職學生、升學決策因素對整體學校生活適應的影響。
- (七) 根據研究結果提出結論與建議，提供教育相關單位、國中及高職教師、輔導老師、家長及未來進一步研究的參考。

第二節 研究問題與假設

基於前述研究動機與研究目的，以及對於問題性質的了解，本研究探討的問題如下：

- (一) 高職學生回想其國中升學高職時所在乎決策因素之差異情形為何？
- (二) 高職學生的學校生活適應之差異情形為何？
- (三) 高職學生的性別在職業興趣上的差異情形為何？

- (四) 高職學生其升學決策因素與高職學校生活適應之相關情形為何？
- (五) 高職學生其職業興趣與學校生活適應之間的相關情形為何？
- (六) 高職學生的背景變項、升學決策因素對整體學校生活適應的預測情形為何？

根據本研究之目的與研究問題，本研究提出以下研究假設：

- 假設一 不同背景變項的高職學生在升學決策因素的差異上為顯著。
 - 1-1 不同性別高職生其升學決策因素有顯著差異。
 - 1-2 不同年級高職生其升學決策因素有顯著差異。
 - 1-3 不同居住地區高職生其升學決策因素有顯著差異。
 - 1-4 主要照顧者教育程度不同的高職生其升學決策因素有顯著差異。
 - 1-5 科別不同的高職生其升學決策因素有顯著差異。
- 假設二 不同背景變項的高職學生在學校生活適應的差異上為顯著。
 - 2-1 不同性別高職生其學校生活適應有顯著差異。
 - 2-2 不同年級高職生其升學決策因素有顯著差異。
 - 2-3 不同居住地區高職生其學校生活適應有顯著差異。
 - 2-4 主要照顧者教育程度不同的高職生其學校生活適應有顯著差異。
 - 2-5 科別不同的高職生其學校生活適應有顯著差異。
- 假設三 背景變項之不同性別的高職學生在職業興趣呈現的差異有達到統計上的顯著意義。
- 假設四 高職學生的升學決策因素與其學校生活適應的相關有達到統計上的顯著意義。
- 假設五 高職學生的職業興趣與其學校生活適應的相關有達到統計上的顯著意義。
- 假設六 高職學生的背景變項、升學決策因素對其整體學校生活適應的預測力達到統計上的顯著意義。

第三節 名詞釋義

茲將本研究的重要名詞界定如下：

(一) 升學決策因素

升學決策因素，係指學生在面對升學管道上時，所考量的各項決策因素。本研究所指的升學決策因素，是楊景良（2007）以國中畢業生升學高職之主要因素為問卷設計主軸，並參考何玉瓊（2003）所編製的「桃園縣學生升讀高中職態度及影響因素之研究調查問卷」，加以修訂編製發展而成為「影響國中畢業生升學高級職業學校之主要因素問卷」。其升學決策因素主要分為五大部份：資訊、學校、經濟、家庭、個人。其分量表得分愈高，表示該因素對國中生升學高職的重要性愈高。

(二) 職業興趣

職業興趣是指選擇是一種職業，是一種人格的表現。職業興趣既是人格的呈現，則職業興趣測驗，就是一種人格測驗（Holland,1985）。Holland 把個人的人格特質和興趣分為六個類型：實際型（R）、研究型（I）、藝術型（A）、社會型（S）、企業型（E）、事務型（C）。Holland 所分類的人格類別不但影響職業的選擇，同時也影響了學習興趣、工作職務、嗜好、休閒活動上的偏好，因此個人的生涯發展，會被建議可適度考量與人格興趣的適配程度。本問卷採用「大學入學考試中心興趣量表」，來知悉學生的職業興趣類型。

「大學入學考試中心興趣量表」的修訂乃陳清平、區亞倫從臺灣目前的文化環境中取材撰題，經以標準化的程序歷時兩年的研發而編製完成。量表內容係參考高中職學生的日常生活經驗及對職業活動的認知資料，依照類型的「定義、兩極性、標籤、風格、具體活動、工作場所、研習課程與相關職業」等準則撰題，再經預試與項目分析，最後每種類型「我喜歡的事」各有 21 題、「我喜歡的職業」也有 12 題，量表總計 198 題，另有「抓週」3 題為校核效標試題。

本研究在發給學生的問卷中，加入學生同意授權一欄，如附錄一所附之正式

問卷中第四部份，同意研究者使用輔導室對學生施測的「大學入學考試中心興趣量表」的結果。並經由研究者所就讀的國立臺灣師範大學教育心理與輔導學系所辦公室發函正式公文（詳附錄二），證實向輔導室所索取之學生興趣量表結果僅供學術研究之用。並在研究完成之後，會將研究成果惠予受施測學校，以為日後招生之參考。

（三）學校生活適應

學校生活適應是指個人與學校生活環境間的一種互動關係，個體為因應周遭的環境變化，經由同化與調適作用，調和內在認知與外在環境，形成合宜的因應行為，以滿足個體自我成長的需求。本研究所謂的學校適應係使用賴明伸（1989）「高職學生學校生活問卷」的學校生活適應量表上的得分而言。

賴明伸的「高職學生學校生活問卷」在學校生活適應方面，包含四個層面：勤學適應（studiousness）、常規適應（compliance）、師生關係（teacher contact）以及同儕關係（peer contact）。

而這四個層面的定義，分述如後：「勤學適應」指得是個人對學校生活的課業學習之主動、積極、努力的表現，作為衡量適應的標準。其指標是以受試者在「高職學生學校生活問卷」的「勤學適應」項的得分為標準。得分愈高，表示勤學適應愈佳。「常規適應」指得是個人對學校生活中所訂的常規之服從與否，作為衡量學校生活適應的標準。其指標是以受試者在「高職學生學校生活問卷」的「常規適應」項的得分為標準。得分愈高，表示常規適應愈佳。「師生關係」指的是個人與教師間關係好壞，來作為衡量學校生活適應的標準。其指標是以受試者在「高職學生學校生活問卷」的「師生關係」項的得分為標準。得分愈高，表示師生關係愈佳。「同儕關係」指得是個人與同學之間關係的好壞，來作為衡量學校生活適應的標準。其指標是以受試者在「高職學生學校生活問卷」的「同儕關係」項的得分為標準。得分愈高，表示同儕關係愈佳。而四個面向加總得分愈高，表示受試學生的學校生活適應情形愈良好。

(四) 高職學生

本研究所指的高職學生，是指 99 學年度就讀於台北市公私立高級職業學校高二、高三的學生。

第二章 文獻探討

本章的目的在探討相關文獻資料，共分五節。第一節為升學決策因素相關研究；第二節為職業興趣的相關理論與研究；第三節為學校生活適應的相關理論與研究；第四節為升學決策因素、職業興趣與學校生活適應之相關研究。

第一節 升學決策因素相關研究

一、生涯抉擇與升學決策因素之相關與概念

生涯抉擇（career decision-making）這一個概念反應在臺灣的青少年生涯中所具體成形的一個大議題，可以說就是在「升學的決策因素」上做決定，而後繼續其生活的進行與生涯發展。而生涯抉擇這個概念，乃個人評量自我所設定的目標，蒐集必要的資料，並將資料加以組織，然後在許多可能的選項中，加以評估、選擇與決定。而「升學決策因素」這個決策行為，亦可以視為「生涯抉擇」這個內在歷程的外在體現。

二、生涯抉擇因素的研究

若要探討升學決策的因素有哪些？本研究將先從更根本的生涯抉擇因素來探討。生涯抉擇的理論及因素自 1950 年代以來，有不少學者提出各式各樣的理論來說明，當我們面對生涯中的重大決策時，我們是如何考慮以及影響我們做抉擇的因素有哪些。然而生涯抉擇的問題之所以造成困擾，在於其影響因素之多如牛毛，往往使人剪不斷，理還亂。茲將學者對生涯抉擇因素的研究整理如下：

（一）社會學習取向之生涯學習理論（Social Learning Theory of Career Decision Making，簡稱 SLTCDM）

此一觀點的代表人物為 J. D. Krumboltz, A. M. Michell, 和 H.G. Gelatt 等人。他們的觀點係以 Bandura (1977) 所提出的社會學習理論為基礎，以日常生活事件來解釋生涯決定及其過程。

Krumboltz 與其同僚認為有四種基本要素，是個體在面對生涯抉擇之決定最有影響力的四個面向。這四要素分別為：

1. 稟賦與特殊才能 (genetic endowment and special abilities)：包括種族、性別、智力等。這些因素對生涯抉擇除有正面影響外，也可能限制個人的生涯機會。
2. 環境的條件與事件 (environmental conditions and events)：通常指個人無法掌握的影響因素，有社會、文化、政治、經濟等人為行動，與天然力量造成的影響。這些因素可能影響個人的生涯偏好、計劃與個體的行動。
3. 學習經驗 (learning experience)：分為工具性學習經驗 (instrumental learning experiences) 與連結性學習經驗 (associative learning experiences)。其中工具性學習經驗指的是透過學習經驗，個人可以學到生涯計劃能力、決定技巧等。連結性學習指的是透過學習，個人的職業偏好、態度及情緒反應則依此形成。
4. 工作取向的能力 (task approach skills)：是上述各種因素交互作用而發展出來的結果。

綜上所述，Krumboltz 認為此四項因素會促成一個人對自我觀察的類化與對外在世界的推論，工作取向及行動力，這將影響一個人的生涯發展與抉擇。

(二) 情境、社會與結構脈絡的生涯理論 (社會論)

Bronfenbrenner (1979) 提出四項生態的結構來規範環境，運用此理論來解釋影響生涯抉擇的影響因素比較有系統。(張添洲，1993；Herr & Cramer, 1979/1999)

此四項系統分別如下：

1. 微系統 (micro-system)：個人在家庭、學校或工作場所中發展較為親近的層面。例如在家庭中父母的期待、教養態度與方式、兄弟姐妹的影響、親戚的影響、家庭價值觀等；在學校中學業的成就、學校的價值體系、與師長同儕的關係等；在工作上的就業機會、工作中團體的目標與價值觀等。
2. 中間系統 (meso-system)：連結兩個或兩個以上的小系統，交互作用的結果。個體經由上述的交互作用影響時，會有幾項結果，自我觀察之概化、世界觀之概化、工作取向技能及行動。

3. 外系統 (exo-system)：包括配偶及父母的微系統對個人的間接影響。
4. 巨觀系統 (macro-system)：包括主要的文化、國家、社會的信念系統、意識型態與性別角色、社會政策、社會變遷、社會價值觀、社會環境的背景、工作機會的多寡等。

(三) 多元因素

Herr and Cramer(1984)就影響生涯抉擇的個人與環境因素整理出了：個人特質因素、價值結構因素、機會因素、文化因素。茲整理如下表 2-1。

表 2-1 影響生涯抉擇的個人與環境因素

個人特質因素	價值結構因素	機會因素	文化因素
1.智能	1.一般價值	1.鄉村、都市	1.社會階級之期待
2.各種性向	2.工作價值	2.職業機會的接觸	2.家庭抱負與經驗
3.技能	3.生活目標	3.教育機會的接觸	3.友伴之影響
4.成就	4.生計目標	4.職業機會的範圍	4.社區對教育或工作的態度與傾向
5.過去的經驗	5.職業與課程的名聲	5.教育機會的範圍	5.教師的影響
6.成就的動機	6.職業與課程的刻板化態度	6.職業的要求條件	6.諮商者的影響
7.責任感	7.職業與課程價值觀的心理位置	7.課程的要求條件	7.角色楷模的影響
8.毅力	8.人、資料、事之導向	8.補習計劃之提供	8.文化中教育或職業機會的形象
9.守時	9.工作態度	9.各種輔導之提供	9.高級中學的學校氣氛與獎懲方式
10.熱情	10.工作道德	10.經濟狀況	10.專科學校的學校氣氛與獎懲方式
11.冒險的個性	11.休閒		11.主要參照團的影響
12.開明	12.變異的需求		
13.剛直	13.秩序的需求		
14.自我優點	14.教養的需求		
15.自尊	15.救助的需求		
16.決策能力	16.權力的需求		
17.職業成熟	17.穩定感		
18.性別	18.安全感		
19.種族	19.利他		
20.年齡			
21.生理優點			
22.健康			

註：採自生計發展與輔導（頁 139），金樹人，1995。台北：天馬文化。

(四) 心理取向

Luzzo 與 Jenkins-Smith (1998) 建構了生涯抉擇因素評鑑工具 (Assessment of Attributions for Career Decision-Making, 簡稱 AACDM), 此評鑑工具以 Weiner (1986) 所提供的理論基礎, 導出了三項抉擇因素, 分別為可控制性 (controllability)、穩定性 (stability)、因果性 (causality)。其中可控制性指的是受試者相信其生涯抉擇來自於自我掌控的程度; 穩定性指的是受試者相信其生涯抉擇的不因時間而改變的自信程度; 因果性指的是受試者相信其生涯抉擇導因於個人的技術與能力的程度。

在上述的生涯抉擇因素上, 本研究所用的楊景良 (2006) 「影響國中畢業生升學高級職業學校之主要因素調查問卷」, 其將國中生選擇升學高職的因素分為資訊、學校、經濟、家庭、個人等五個部份, 與生涯抉擇中 Herr and Cramer(1984) 的多元因素觀點: 個人、價值、機會、文化較為接近。茲將兩人的因素對照整理如下表 2-2:

表 2-2 楊景良 (2006) 升學高職問卷與 Herr and Cramer(1984) 多元因素對照表

Herr and Cramer(1984)	個人	機會	文化	價值
楊景良 (2006)	個人	經濟、資訊	家庭、學校	

三、升學決策因素的相關研究

整理國內外研究者對升學因素的實徵研究, 初步發現對於選擇學校, 國外較側重家長的觀點, 較常對家長做調查。而國內則是家長、學生皆有, 相較於國外, 較側重學生的觀點。國外相關研究摘要如下:

在很多研究中, 研究者們有共同的發現: 家庭是個人社會化最早的接觸單位。家庭是個人重要的參照團體 (reference group), 父母是最重要的「重要他人」 (significant others), 個人一生的信念和生活均受其影響。(Brookover, 1969; Goyette, 1999; Irene, 1999)。而社經地位高的家庭, 父母對子女教育持積極態度者, 較社經地位低的父母, 重視子女的教育成就。(Fredrickson & Fonda, 1971;

Bishop,1977；Lizzard & Gerner,1999)

Lam (1982) 研究升學行為時，指出影響學生選擇升學技職學校的因素分別為：個人內在因素，包括態度、期望、印象、動機及價值等；直接外在因素，即受老師、父母、親朋好友、鄰居等之影響；間接外在因素，包括社經地位、父母收入、父母教育程度等。

Haibin Hu (1996) 的研究中發現，家長在選擇學校時會考慮人員（包括教師、行政人員、學生等的互動）、物質（包括學校距家庭的遠近、位置、硬體設備）、學術、氣氛（包括學校名聲、整體學習環境）等四項因素。

Dutton (1996) 對美國加州地區的家長做調查，發現家長選擇學校的因素，主要集中在這五個層面：學校的參與（包括與教師對談、參訪教室等）；家庭的參與（包括檢查家庭作業、協助家庭作業等）；社經關注（包括雙語教學、職業課程、家長收入與教育程度等）；教育價值（包括大學預修課程、校園紀律與安全等）；家長滿意（包括社區滿意度、學生的表現、學生的喜歡成度等）。

Rose & Gallup (1999)，蓋洛普的民意調查，發現民眾對選擇公立學校的態度，在乎的重要性排名，依序是全體教職員工的品質、學生紀律的維持、課程、班級的規模、課外活動。

Knott (2001) 在其對美國印第安那州中學家長所做的研究中，發現影響家長選擇學校最重要的3項因素為：交通、適當的課程、容易參與小孩的校園活動。

Mainda (2002) 對美國基督教安息日教友的中小學(k-12)家長所做的選擇公立學校或教學學校因素的調查，研究結果顯示家長選擇學校與宗教價值、教育費用、學術課程、家長選擇影響（包括自我決定、他人影響等）、安全因素（包括對校園感覺安全、公平的紀律制度、個人安全等）、認同因素（包括認同基督教及其辦學品質等）。

小結，國外家長在選擇學校時，所考慮的因素仍可以用 Herr and Cramer(1984) 的多元因素做整理，主要仍考慮機會、文化、價值與個人等四大面向的諸多內容因素。(可參照表 2-1)

而根據 Herr and Cramer(1984)的多元因素，將國內研究者在國中升學高中職、綜合高中的決策因素中可能考慮的因素包括：資訊、學校、經濟、家庭、個人因素等五方面，整理摘要表如 2-3。

表 2-3 升學決策因素及內涵摘要說明表

升學決策因素	因素內涵摘要說明
1.資訊因素	<p>(1) 學校教師說明，主要指得是輔導老師或導師對升學管道的介紹與說明(張智勝, 2005; 黃雅瑋, 2004; 劉祐如, 2003; 許財益, 2002; 吳文全, 2002; 曹春隆, 2001; 林怡青, 2001)。</p> <p>(2) 其次是從父母同學朋友所獲知高中職學校科別的資訊(張智勝, 2005; 趙志泰, 2004; 黃振文, 2003; 洪素蕙, 2003; 陳淑丹, 2002; 劉俊豪, 1985)。</p> <p>(3) 還有學校所提供的文宣資料，與媒體對學校的報導等(趙志泰, 2004; 林素珠, 2002; 曹春隆, 2001)。</p> <p>(4) 由相關單位舉辦的升學博覽會，也是國中學生收集資訊的重要來源(許財益, 2002; 林素珠, 2002)。</p> <p>(5) 而國中學生課後參加的補習班，也是國中學生蒐集升學資訊的一個不可或缺的管道(林素珠, 2002)。</p>
2.學校因素	<p>(1) 高中職學校的排名與未來升科大或大專院校優勢(黃再鴻, 2007; 林靜珊, 2002; 陳淑丹, 2002; 曹春隆, 2001)。</p> <p>(2) 高中職學校在高中職三年所提供給學生的升學輔導措施(王凱萱, 2008; 吳文全, 2002)。</p> <p>(3) 學校近年來在升學率上的表現(黃再鴻, 2007; 許財益, 2002)。</p> <p>(4) 公立與私立的分別(劉祐如, 2003)。</p> <p>(5) 學校提供的設備狀況是否吸引人(黃振文, 2003; 許財益, 2002)。</p> <p>(6) 學校環境品質與學校師資、課程、教學的規劃(林嘉政, 2010; 龍維明, 2007; 許財益, 2002; 曹春隆, 2001)。</p> <p>(7) 是否有吸引人的課外活動社團的規劃(林素珠, 2002; 許財益, 2002)。</p> <p>(8) 對弱勢家庭的孩子而言，學校是否提供獎助學金，也是他們考量的重要依據(王凱萱, 2008)。</p>
3.經濟因素	<p>(1) 家庭收入高低與否，主要是考量父母經濟狀況而選擇就讀學校(韓美齡, 2007; 蔡伶霞, 2004; 李秋菊, 2002; 曹春隆, 2001; 王覺興, 2001)。</p> <p>(2) 因為社會重視文憑的影響，所以需要繼續升學就讀(劉啟順, 2006; 林素珠, 2002; 吳文全, 2002; 洪先進, 2001; 劉俊豪, 1984)。</p> <p>(3) 學校的特色是否能滿足家長與學生的需求(林靜</p>

升學決策因素	因素內涵摘要說明
	<p>冊，2002；劉俊豪，1984)。</p> <p>(4) 求學之後的就業狀況可以配合未來人力市場需求 (林靜珊，2002；曹春隆，2001；王覺興，2001)。</p> <p>(5) 學校學費的高低與否(許財益，2002；李秋菊，2002)。</p>
4.家庭因素	<p>(1) 父母的職業 (戴峻文，2009；張智勝，2005；蔡伶霞，2004；李文弘，2002；陳淑丹，2002；洪先進，2001；林怡青，2001；劉俊豪，1984)。</p> <p>(2) 家長的教育程度與期望會影響孩子的升學狀況是否向上流動 (戴峻文，2009；劉啟順，2006；張智勝，2005；劉祐如，2003；戴正雄，2003；李文弘，2002；蔣家娟，2002；洪先進，2001；王覺興，2001；劉俊豪，1984)。</p> <p>(3) 交通是否便捷，通勤時間長短 (林嘉政，2010；黃再鴻，2007；許財益，2002；陳淑丹，2002)。</p> <p>(4) 父母師長親友等重要他人的感受、觀點與想法，會影響孩子做最後的決定 (王凱萱，2008；黃再鴻，2007；張智勝，2005；李文弘，2002；陳淑丹，2002；林怡青，2001；王覺興，2001；劉俊豪，1984)。</p>
5.個人因素	<p>(1) 個人是否有特殊性向與能力 (林嘉政，2010；劉啟順，2006；張智勝，2005；黃雅瑋，2004；洪素蕙，2003)。</p> <p>(2) 自己在學業成績上的表現 (王凱萱，2008；韓美齡，2007；黃再鴻，2007；劉啟順，2006；張智勝，2005；蔡伶霞，2004；戴正雄，2003；林怡青，2001)。</p> <p>(3) 國中生自我的期望與價值觀 (劉啟順，2006；蔡伶霞，2004；黃振文，2003；林靜珊，2002；林素珠，2002；蔣家娟，2002；陳淑丹，2002；曹春隆，2001；洪先進，2001)。</p> <p>(4) 自己有特殊的學習興趣，反應在學習態度上的表現 (龍維明，2007；張智勝，2005；劉如吟，2004；黃振文，2003；洪素蕙，2003；戴正雄，2003；林素珠，2002；蔣家娟，2002；陳淑丹，2002；王覺興，2001；劉俊豪，1984)。</p> <p>(5) 自己對想就讀學校的偏好 (龍維明，2007；許財益，2002；曹春隆，2001；劉俊豪，1984)。</p> <p>(6) 態度，尤其指得是「個人相關利益」(何鯉，2009)。</p> <p>(7) 在學業上是否獲得的良好自我評價與概念 (王凱萱，2008)。</p> <p>(8) 會考慮自己的專長與興趣 (王凱萱，2008；韓美齡，2007；黃再鴻，2007)。</p> <p>(9) 會考慮自己的性別 (張智勝，2005；林怡青，2001；王覺興，2001)。</p> <p>(10) 會考慮自己的價值觀 (王覺興，2001)。</p>

小結，由上述的整理中可以看出，近幾年國內學生在選擇學校時，主要決策的因素仍較偏重於個人因素，其中包括自己是否有特殊的學習興趣，反應在學習態度上的表現為何，尤其是在學習興趣上已分化，有特殊性向者，會優先考慮選擇職校的課程繼續升學。其次是學業成績，尤其是以國中基測的成績，再對照學校排名與未來升學科大或大專院校的優勢，成為自己下定決心的依據。

在家庭因素中，父母的職業、家長的教育程度與期望、父母師長親友等重要他人的感受觀點與想法，都會影響到孩子的升學決定。在家庭因素中，最重要的是父母的期望與感受，會影響孩子做最後的決定。

在經濟因素上，多數學生首先會考量父母的經濟狀況而選擇就讀學校，其次是求學之後的就業狀況是否能滿足家長與學生的需求。若以經濟因素反應出學生與家長的需求來看，公立職校在招生上對學生而言，的確有經濟考量上的優勢，若私立職校的設科或辦學有特色，在就業狀況上配合未來的市場需求，讓學生的就業可以滿足家長與學生的需求，則私立職校仍可以因為辦學特色而吸引學生就讀。

在學校因素方面，多數學生優先考量的仍是高中職學校的排名，與未來升學科大與大專院校的優勢，還有學校提供給學生的升學輔導措施，學校近來在升學率上的表現，顯見目前我們的社會文化仍較以升學導向為主，因此國三學生在考量未來的升學方向是，仍會直接思考經過高中職三年後，升學的機會大不大？將來有多大的機會可以念到國立的科大與大學？而不是先看學校是公立還是私立。此外，以文獻的研究來看，進年來也有愈來愈多學生在乎學校環境的品質、學校師資、課程、教學的規劃，可以看出除了升學之外，學生們也開始關心學校整體辦學所呈現的學習品質。

而在資訊因素上，主要仍依靠國中輔導老師或導師對升學的管道或說明。其次才是從父母同學朋友所獲知的高中職學校科別的資訊，最後才是高中職學校所提供的文宣品、媒體的報導、升學博覽會等。因此國中輔導老師、導師們對高中職升學管道的了解與否，如何向學生說明，形成學生對高中職了解的重要基模。

綜合文獻的研究，在實務上或許可以提供高中職學校思考，如何提升整體的辦學品質，創造學校的特色教學；或者讓學生在職校的學習，可以跟就業市場做結合，這是目前學生與家長在綜合思考學生的未來生涯發展時所考慮的重要方向。而這樣的思考方向，會影響學生選擇就讀職業學校的意願。

高職學校至國中宣導招生時，可以與國中輔導室合作，請輔導室與導師提供在興趣測驗中或學生實際的學習表現上，興趣分化較清楚的國中學生，做招生說明會；並且拓展多元資訊的管道，藉著研習的方式，讓國中教師有機會更了解高職的各項不同職業課程的特色，或者藉著學長姐回國中母校與學弟妹面對面座談，等多元宣導等方式，讓國中師生對高職教育有多面向機會的接觸。這樣就可以讓更多的國中學生，因為有充份的資訊了解，可以讓學生在選填志願上與職業學校類科有最適合的媒合。

第二節 職業興趣的相關理論與研究

一、職業興趣與量表的理論發展

職業興趣 (vocational interests) 是上個世紀以來職業心理學與生涯諮商的重要基礎與發展方向。主要在探索人的興趣與職業的適配性。包括 Strong、Kuder 的量表都是起源於職業輔導的實務並逐步發展，再回到職業選擇的應用上。

Betsworth 與 Fouad (1997) 歸納職業興趣的研究從 1920 年代肇始至今包含十個重要的主題：職業興趣發展、相關性研究、職業興趣測量、職業興趣同質性與差異研究、生涯決策、性別差異、穩定性、興趣結構、生涯諮商、和文化影響。職業興趣的測量從早期史創職業興趣量表 (Strong Vocational Interest Blanks, 1927)、庫德偏好問卷 (Kuder Personal Preference Record, 1939) 至較近之何倫職業興趣量表 (Holland, Powell, & Fritzsche, Self-Directed Search, 1994) 都有長期穩定的發展。

而國內早期的職業興趣發展，偏重於職業興趣量表的修訂，如庫德職業興趣量表 (Kuder Occupational Interest Survey)，史創職業興趣問卷 (Strong Vocational

Interest Blank)。近年自編本土化的職業興趣量表才漸漸出現，如：生涯興趣量表（林幸台、金樹人、陳清平、張小鳳，1996），普通興趣量表（路君約、陳淑美，1996）等。職業興趣量表是以 Holland 的職業人格類型理論為架構所編制，適用對象是社會人士及大專學生；普通興趣量表則參考 Roe 的人際環境影響職業興趣的理論架構所編制，適用對象是一般高中生。

職業興趣本和人格理論不同。因多數的人格特質研究是以理論為依據，據此發展出的量表，則建立在因素分析的方法上。然而 John Holland 的生涯類型論，整合了人格與職業興趣，成為近半個世紀以來包括美國在內最為廣泛應用與討論的學理。Holland 以為人格的特質會影響職業的選擇。換句話說，職業的選擇是人格的影響表現之一，人格也同時影響學習興趣、工作職務、休閒偏好等。而職業興趣量表所測定的個人人格類型，可以反應出個人的自我概念、興趣與生活目標等。因此每個人的生涯選擇，包括科系、工作、工作場域的職務角色等，都會被建議適度考量人格與職業興趣的適配程度。但在職業、生涯的選擇上，除了職業興趣被考量之外，最常見的影響因素尚有家庭背景、性別等因素。

目前國內高中職皆廣泛使用的「大學入學考試中心興趣量表」，其理論根據為 John Holland 的生涯類型論。Holland 以為人的人格特質和職業興趣習習相關，並將人格特質和興趣分成六個類型：實際型（R）、研究型（I）、藝術型（A）、社會型（S）、企業型（E）、事務型（C）。從下表 2-4 可看出人格特質、職業興趣、與高職、五專、大專院校相對應科系的參照。

表 2-4 人格類型、特質、相關類科對應表

類 型	人格特質	從事該類型職業的 興 趣 與 能 力	職業名稱	相 關 類 科
實際型 (R) — 勤奮的技術 家	耐勞、實 際、穩 定、順 從、不善 社交、自 然等。	耐勞、有操作機械的 能力。喜歡做和物 體、機械、工具、動 物、植物有關的工 作。大部分工作需在 戶外進行，比較不需 與人有深入之接觸， 所以其社交能力並不 十分重要，智力及藝 術能力也不那麼需 要。	農牧者、機 械、測量、 電器、土木 監造、電 機、品管檢 測、汽修、 電工、製 圖、無線 電、化工之 技師等。	1.高職、五 專工業類 科中電機 電子類、 機械類、 化工類、 土木工程 類及農業 類科。 2.大學的工 學院、農 學院、體 育學院。
研究型(I) — 重客觀的科 學家	分析、批 判、謹 慎、內 向、理 性、好奇 等。	有數理能力和科學研 究精神。喜歡觀察、 學習、思考、分析和 解決問題。喜歡從事 與符號、概念、文字 有關之工作，不必與 人有太多接觸，具有 數量及科學能力，但 缺乏領導能力。	人類學家、 化學家、物 理學家、地 質學家、生 物學家、動 植物學家、 病理學家、 藥理學家、 數學家、地 球科學家、 航太學家、 海洋學家 等。	大學理學 院、醫學院

類 型	人格特質	從事該類型職業的 興 趣 與 能 力	職 業 名 稱	相 關 類 科
藝術型 (A) — 表現美的藝術家	獨創、幻想、直覺、情緒化、崇尚理想、不趨附流俗等。	有藝術、直覺、創作的能力。喜歡運用想像力和創造力，從事美感的創作。需要敏銳的感受能力，具有文學、藝術、音樂的能力，但通常缺乏文書事務的能力。	編輯、編劇家、畫家、陶藝家、作家、作曲家、漫畫家、演奏家、舞蹈家、時裝設計師、戲劇演員、美術設計家、室內設計師	1.高職、五專藝術類科 2.高職工業類科工藝科、家事類科、美容科、服裝科、室內布置設計科 3.大學藝術學院及文學院。
社會型 (S) — 教育社會的工作者	助人、合作、溫和、寬宏、善體人意、令人信服等。	有教導、寬容及與人溫和相處的能力。喜歡以教學或協助的方式與人接觸，增加他人的知識、自尊心、幸福感。有積極的自我概念，能自我肯定，喜歡從事與幫助人有關的工作，具有社會技能，但通常缺乏機械和科學能力。	教師、心理治療師、宗教家、輔導或社會工作人員、幼教人員、護理人員、育樂活動輔導員、職業輔導員、勞工福利代表、青少年問題專家等。	1.高職、五專醫護類科。 2.高職家事類幼兒保育科、商業類觀光、餐飲科。 3.大學教育學院、神學院、醫學院護理系、理學院心理系

類 型	人格特質	從事該類型職業的 興 趣 與 能 力	職 業 名 稱	相 關 類 科
企業型 (E) — 自信的領導者	好冒險的、精力充沛、自信、外向、支配性強等。	有領導和說服他人的能力。喜歡以影響力、說服力和人群互動、追求政治或經濟上的成就。喜歡銷售、督導、策畫、領導方面的活動，具有領導能力及口才，但缺乏科學能力。	律師、法官 民意代表、 行政主管、 經理、房地 仲介主管、 公關經理、 談判代表、 業務代表、 法學家、政 治家、進出 口商、銷售 經理等。	大學法學院
事務型 (C) — 謹慎的事務家	順從的、守本分的、謹慎、保守、有條理、有效率、缺乏想像力等。	有敏捷的文書計算能力，喜歡處理文書或數字資料。注意細節、照指示完成細瑣的事。通常不是決策人員，而是執行人員。他們喜歡資料處理、文書及計算方面的工作。	會計師、銀行出納員、 預算審核師 、稅務人員 、資料處理 人員、稽查 員、法庭書 記官、業務 秘書、金融 業櫃台人員 、證券辦事 員、文書人 員等。	1.高職、五專商業類科。 2.大學商學院。

本表改編自黃天中 (1995)。生涯與生活。台北：桂冠圖書公司。

綜上整理，本研究擬採用目前國內高中職生最常施測的「大學入學考試中心興趣量表」，來了解受試學生的職業興趣。本量表由金樹人、林幸台、陳清平、區亞倫所編製。目前多使用的是 2005 年由陳清平與區亞倫所修訂的版本。

二、職業興趣的相關研究

據學者們的研究，大致可將職業興趣應用在下述兩大面向：（一）教育現場的相關研究包括：結合學生職涯或生涯發展的課程設計，學生的職業興趣發展與生涯相關議題（二）就業市場上：職業興趣與工作匹配等。

（一）、教育現場的相關研究

Holland 在 1968 針對美國大學生所做的研究也發現，科系的適配性對學生職業選擇的穩定性有影響，對學校的滿意度也有所影響，但後者只有女性樣本達顯著水準。

田秀蘭（1987）、林一真等（1988）對我國大學生與大專高年級學生所做的研究發現，各職業興趣類型間的相關亦符合 Holland 的六角模式。林幸台、金樹人、陳清平、張小鳳（1992）對高中以上程度學生的研究也驗證了 Holland 的六角型理論。而國內近年對職業興趣的探索，也向下到國中小階段，研究也顯示了職業興趣對國小學生的學習，比如說才藝學習具有相關。（邱欣雁，2005）

根據王寶墉（2002）的研究，發覺以外語主修的學生在人格特質上，其第一碼何倫碼（Holland Code）為 A（藝術型），然第二碼與第三碼的組何就有不同。且搭配外語系畢業在就業市場上所從事的工作，包括：外語文教、餐飲管理、航空管理、企業管理、秘書助理、觀光導遊等，而這些職業在職業興趣上也屬於不同的類型，或其職業同時滿足兩個類型。因此在外語系的課程設計上，若能結合校內資源，或在開設選修課程時，可以兼顧學生的人格特質與就業需求，則能讓外語系的學生在理論與實務上更能結合。

而呂佳陵（2008）的研究也指出，以修習西樂的學生為例，由於學生的閱歷有限，不夠了解相關領域行業的多樣選擇性，也不夠了解自己的職業興趣，因此常對於要不要選擇西樂的工作領域而感到困惑。其實從人格特質觀之，容易緊張

的學生，雖然較不適合臺上演奏的工作，不代表就沒有音樂之路可走，他們可以從事幕後製作。個性外向活潑者可以從事為藝人規劃音樂產品、設計音樂風格；喜歡獨處、不喜歡表現或與人交際的性格內向者，可以在工作室從事詞曲創作、數位聲音編輯、混音等。對教育與輔導工作有熱忱的學生，雖然音樂教師市場飽和，可以鼓勵其將來學習音樂治療，取得專業證照。音樂治療的應用很廣，從特殊教育、協助醫療與復健、心理治療、乃至於一般人的情緒與壓力紓解等等都逐漸被開發應用。從事音樂治療，可以使這些多年學習音樂的學生，能有機會貢獻所學知識於幫助別人。再舉例而言，兼具實用型（R）代碼者，可鼓勵其從事樂器維修工作與當調音師；兼具研究型（I）代碼的學生可鼓勵其從事音樂方面的學術研究；兼具企業型（E）代碼之學生則可鼓勵其從事音樂行銷或策劃。

因此若能在學生修習課業的期間，舉辦相關產業、企業之參訪活動，例如唱片公司、樂器工廠、錄音工作室等，並舉辦相關的研修課程，擴大音樂班師生的視野，使教師們瞭解業界所需的人才、提升對音樂相關工作性質的認知、重視多元化培養音樂專業人才，提供家長與學生多樣化相關職業的資訊，從而擴大學生對從事領域相關工作機會之認識，並可藉此提升學生們在求學期間的學習動機。

鄧美蓮（2008）研究結果顯示，在會計學習成果上，似乎女生成績優於男生，而不同的學程別則對會計成績的影響無顯著效果。在學生學習行為中數學成績的優劣似乎會影響會計成績，最後在學生興趣類型差異上，事務型的學生在會計成績上有明顯優異之表現。

除了一般的學生之外，在特殊教育的領域也有愈來愈多學者投入研究，包括一般智能優異（謝孟芳，2002）、視障學生（王雅麗，2006；林育毅，2009）、高中職特教班職業興趣評量電腦軟體研究（魏琦窈，2007）、高職特教班的智能障礙學生的職業興趣與特教班課程的開設等（黃瑜惠，2007）。

（二）、就業現場的相關研究

廖慧媛、鄭燕琴、尤彰瑞（1998）對六種類型職業員所做的調查研究也發現職業探索量表的性格類型區別率頗佳，正確率是89.3%；以職業探索量表來分類

個體的職業性格是恰當的。研究也顯示在不同行業的員工，其人格特質會影響到對組織的承諾、工作績效（王梅珍，2001；葉國華，2002；劉正昱，2005；黎昌俊2006）。陳宜黛（2007）的研究中就指出中部地區技專院校職員不同的背景變項對人格特質與職業類型匹配情形、工作滿足、組織承諾有顯著差異與相關。林榮訓（2007）不同人格特質會有不同的組織承諾表現，其中社會型人格特質員工有較強於實際型人格特質員工的留職承諾，此成果符合Holland(1973)之理論假設，不同類型人員需要不同的生活或工作環境。而在國外的相關研究中也可以看到工作適性對工作行為的表現會有所影響，工作適性高的人會有較高的工作滿足，亦及工作適性與工作滿足間呈正向關係（Gottfredson,1981；Herr & Heir,1981；Meri & Erez,1981）。而且個人與組織的適配度，對於工作選擇意圖與工作態度、工作績效具有相與顯著的預測力。（Cable & Judge,1996；Lauver & Kristof-Brown,2002）同時，在工作上的職務適配度與對工作滿意、組織承諾、組織認同也有顯著的正向影響（Saks & Ashforth,1997）。

小結，如此多的研究顯示出Holland的理論是有確實根據，與跨文化的普同性。而且Holland的理論不是單行道，職業與個人間交相影響（interactive），同時Holland的理論又是結構的（structural）、或類型的（typological），將人與職業分類成六個大類。

三、職業興趣與性別因素

人之區別，最簡單的就是性別，且不論少數之例外，就是男性與女性。而兩性的興趣類型，隨著時代變遷，人道主義興起，女性參與勞動市場的比例提高，傳統性別角色之職業亦在變動中。Magnello（1981）在其研究中便發現，男女生在職業興趣與態度上，具有相當程度的差異。Reskin & Hartman（1986）的研究中也指出，兒童的職業期望會受其父母職業的影響，尤其是同性父母的影響較大。Simom（1990）以高中生為對象的研究更發現，男女生所感興趣的職業，存在著性別角色的刻板印象。Craft（1993）的研究更指出，對職業選擇的性別刻板印象，在國小學童階段就已明顯存在。

國內學者的研究也多呈現男女有別的情況，國內男性偏好實際型、研究型，女性偏好藝術型、社會型，性別之間的確有差異存在，且女性較男性更明顯（林桂鳳，1990；金樹人，1996；陳淑琦，1999；陳惠玉，2005）。王春展（2004）對國內專科生的職業興趣則呈現，男性偏好理、工，女性偏好文、人、事。簡茂發等（2007）的研究發現男生最感興趣的是研究型，最不感興趣的是事務型；女生最感興趣的為藝術型，最不感興趣的是實用型。

除了一般生之外，國內在特殊教育的研究上，也發現男女有別的情況。性別也會影響資優生的職業興趣，資優班男生偏好實際型、研究型的職業興趣，而女生則偏好藝術型、傳統型和社會型的職業興趣（謝孟芳，2002）。而在視障學生中，性別則只在研究型中有差異，且男生高於女生，其他類型則無差異（王雅麗，2006）。

在國中小階段的學生身上，研究都發現國小高年級學童，國中生的職業興趣類型會因性別而有顯著差異（蔡雅惠，2002；張儷靜，2003；謝宗哲，2008）國小高年級學生的性別與才藝學習可作為預測職業興趣的參考（邱欣雁，2005）。而在徐孟弘（1995）的研究中更指出性別在國小學童的職業興趣上具有顯著的影響力與預測的效果，而且母親較父親在學生的職業興趣上有顯著影響並有預測的效果。

小結，綜上實徵性的研究顯示，職業興趣因性別不同而有差異。然而，近年來因應時代潮流，教育部在校園中大力推行性別平等的教育與概念，並透過課程、教材教法，加上傳媒的諸多報導，像是從小玩芭比娃娃長大的男孩吳季剛，走入多數女孩嚮往的流行服飾業，設計出現任美國總統夫人蜜雪兒青睞的衣服。專家學者的呼籲與教育當局的強力推動，是希望在不久以後的未來，我們可以透過個人特質來選擇適合的職業，而不是受限於性別角色與職業刻板印象。讓人們可以經由對自己特質的了解，做最適合自己的選擇，對生活生命有更多的滿意與幸福感。

第三節 學校生活適應的相關理論與研究

一、學校生活適應的定義、內涵與相關研究

適應 (adaptation)，最早由 C.R.Darwin 在 1859 年提出生物進化論 (theory of evolution) 的觀點，意指生物為了生存，必須適度的改變自己的個體結構 (structure) 或功能 (function)，以便於在環境中可以生存的更好的生物法則。之後，則應用到心理學的領域，在心理學上引申為「adjustment」，Arkoff (1968/1984)，認為適應是指個人與環境的交互作用，且為一種雙向的歷程 (two-way process)，意指一方面，個人會因環境壓力的影響，會企圖改變所處環境來滿足自身需求；另一方面，個人也會調整自身以順應所處的環境。簡茂發 (1986/1988) 也指出適應是指個體在其所處的社會環境中奮鬥的過程。

在心理學的領域中，對「適應」也有許多重要觀點，包括：精神分析論 (psychoanalytic theory) 重視個體幼年的經驗，認為會影響成年之後的生活適應；人本論 (humanistic theory) 重視個體自我成長，認為可以經由個體自我成長，進而自我實現，而能在生活中有最好的適應；特質論 (trait theory) 強調的是個人的特質，會影響其外在的行為與環境的適應；社會學習論 (social learning theory) 強調個體的學習歷程，可以改變其生活的適應；認知論 (cognitive theory) 則指出個體因環境限制，造成新舊知識衝突時，個體的基模會透過同化 (assimilation)、調適 (accommodation) 的兩種互補歷程，以使內在認知與外在環境保持平衡。(張春興，2006；溫世頌，2006；黃希廷，2005)

綜上言之，「適應」是指個人在環境中對所面對的各項互動，是受到遺傳與環境兩大因素的綜合影響。

而「適應」這一個概念在教育的這一個研究領域，一直是學者及諸多實務研究者所關心的議題。因為在個體的成長過程中，除了家庭之外，大多數的個體大多數的時間都是在學校裡度過的。在學校生活的適應情況，是個體身心發展與環境交互作用的許多因果呈現。而學校生活適應的定義，主要是從適應的內涵轉化

而來。

早期研究者稱之為「學校適應行為」(莊明貞, 1984; 郭丁熒, 1988), 主要強調學生在適應學校環境時, 所表現出來的行為, 藉以評量其適應程度。之後, 不同的研究者, 對這一個概念, 有很多不同的說法, 有一說為「學校適應」(李曉晶, 2002; 郭佳哲, 2001; 林淑理, 2000; 曾肇文, 1996; 吳新華, 1996; 黃玉真, 1994; 林進材, 1992; 黃玉枝, 1991; 賴明伸, 1989; Youngman, 1979); 一說為「學校生活適應」(張瓊文, 2010; 陳美怡, 2010; 廖小毓, 2010; 劉斐芬, 2009; 吳秋萍, 2009; 何宜娟, 2009; 康力文, 2008; 葉政憲, 2008; 陳又華, 2008; 林佩玲, 2007; 劉妍綾, 2006; 陳治豪, 2005; 江金山、吳佩玲、楊錫林, 2005; 丁明潔, 2003; 吳佳蓉、張得勝, 2003; 涂信忠, 2003; 許瑞蘭, 2002; 盧雪梅, 1989); 一說為「學習適應」(王光輝, 2008; 沈惠君, 2004)。然而不管是哪一種說法, 主要都是在強調學生在與學校環境的互動過程中, 個人與學校環境中人、事、物的互動關係, 為了因應學校的要求與個人自身需求的滿足, 利用各種行為來達成和諧平衡的狀態、程度或結果。

而學校生活適應的內涵, 其所涵蓋的範圍隨著每個研究者的研究目的與對象不同, 包括: 國小學生、國中學生、高中職學生、身心障礙學生、大學生而有所差異。因本研究的對象為青少年, 故將針對國高中學生生活適應內涵相關研究內涵摘要成表, 整理如下:

表 2-5 國高中學生生活適應內涵相關研究內涵摘要表

人名	對象	學業成績	學習適應	常規適應	師生關係	同儕關係	情緒適應	社會適應
Youngman (1979)	國中生	ü	ü	ü	ü			
莊明貞 (1987)	國中生		ü	ü	ü	ü		
郭丁熒 (1988)	國中生		ü	ü				ü
鄭夙芬 (1988)	國中復學生		ü	ü	ü	ü	ü	

人名	對象	學業成績	學習適應	常規適應	師生關係	同儕關係	情緒適應	社會適應
賴明伸 (1989)	高職學生	ü	ü	ü	ü	ü		
Goldberg (1990)	美國東埔塞裔學生				ü	ü		
黃玉枝 (1993)	國中資優生與普通生		ü	ü	ü	ü		
吳武典 (1997)	國中偏差行為學生	ü		ü	ü	ü	ü	
邱珮宜 (2000)	國中轉學生		ü	ü	ü	ü		
林淑理 (2000)	高職普通生與延修生		ü	ü	ü	ü		
許瑞蘭 (2002)	國中生			ü	ü	ü		
林文聰 (2004)	國中生		ü	ü	ü		ü	
鍾學明 (2004)	高職中輟復學生		ü		ü	ü		
Yamaguchi (2004)	高中生				ü	ü		
詹文宏 (2005)	高中職學習障礙學生		ü		ü	ü		
Lampert (2005)	芝加哥高一學生	ü	ü			ü		ü
劉妍綾 (2006)	高中職轉學生		ü	ü	ü	ü		
陳熾茹 (2007)	國中生		ü	ü	ü	ü		
陳又華 (2008)	高中生		ü	ü	ü	ü		
康力文 (2008)	高中生		ü	ü	ü	ü		
王光輝 (2008)	高中體育班學生		ü		ü	ü		
何宜娟 (2009)	高中生			ü	ü	ü		
吳秋萍 (2009)	國中生		ü	ü	ü	ü		
廖小毓 (2010)	國一學生		ü	ü	ü	ü		

綜合表 2-5，可以看出多數的研究者對中學生的學校生活適應，集中在學習適應、常規適應、師生關係、同儕關係等四大層面。茲將這四個層面的內涵簡要說明如下：

- (一) 學習適應：主要是指學生對學校生活的課業學習之主動、積極、努力的表現。(賴明伸，1989) 因為學習可說是學生在學校生活中的主體，若學生在學習時能以主動、積極、努力的態度面對，並能善用有效的學習策略及技巧，就可以獲得不錯的學習成就。而多數的研究者都以為學業成究、學習方法、學習習慣及學習環境都屬於此範疇。也因為學習是學校生活的主體，所以探討學習適應的情況，對學生的學校生活適應具有指標意義。
- (二) 常規適應：主要是指學生在學校生活中，所表現出來符合常規的行為。意即學生對學校規定的服從表現、適應情形，表現出被接受且合宜的行為，包括校規、班規、上課老師的規定等。學生在學校的常規適應良好，通常在學校生活中比較不會有不愉快的負面經驗，因此探討常規適應，對學生的學校生活適應具有重要意義。
- (三) 師生關係：主要是指學生與老師之間關係的好壞、互動情況，建立起何種關係，包括學生對老師、老師對學生的態度。古人說：「天、地、君、親、師」，由此可見教師地位的重要，而在學校生活中的兩大族群，就是老師與學生，因此師生互動的良好，當會對學校生活適應有好的影響。
- (四) 同儕關係：主要是指個人與同學之間關係的好壞、互動情況，建立起何種關係。因為同儕是個體在社會化的過程中，除了父母師長外，對個體行為發展影響最重要、最有力的就屬同儕團體，因此同儕關係的適應，對學校生活適應也會具指標意義。

二、學校生活適應的評量

由於研究者們對「學校生活適應」的定義與內涵的界定標準不同，加之學校生活適應的評量具有鑑定、診斷與輔導等功能，因此評量的指標、方法和工具各異，評量方式大致可分為六種(薛靜如，2005；黃玉枝，1991)，以下簡要說明：

(1) 學生自我評量：指研究者在自陳量表上設計刺激與編擬問題，讓受試者根據自己的感受、想法、意見與真實情況來填答，由此可測出受試者的生活適應情形，包括外顯行為與內隱的心理狀態。此方式在設計上和實施上很方便，又能收集較多樣本數的資料，故被研究者們廣泛的使用，有針對不同研究對象與目的所編製而成的各式量表。但受試者也容易偽裝自己的心情，而影響其反應的真實性。

(2) 教師評量：請授課教師或導師依學生在校狀況填寫記錄表或評定量表，使其具有代表性與真實性。但教師容易因時間體力精力有限，在觀察上較不易關照到每一個學生。國內有羅品欣(2006)請導師觀察班上學生平日相處情形之「同儕互動關係檢核表」；盧雪梅(1989)的「學校生活評定量表」；莊明貞(1984)的「學生在校行為問卷」中，曾以班級導師所評定的學校適應分數，作為效標，並與學生自陳分數取得同時效度。

(3) 同儕評量：最常使用的方法是社會計量法(sociometry)，通常是指由同學互評的結果，從個人所獲選擇數，以了解學生在團體中受歡迎或排斥的人際狀況，以及學生在團體中的地位和交互作用的關係。國內有王柏壽(1989)的「同儕接納評定量表」；沈珊珊(1985)請學生在班級內選出他最喜歡的三位同學，當做人際吸引力高低的標準。

(4) 家長評量：由家長觀察或評定孩子在學校的生活情況，但家長除非參與學校或班級的義工或志工家長，不然較少可以直接觀察到孩子在校的生活。而進行此一部份的評量，需要考慮家長配合的問題，若家長忙於工作或不願誠實作答，評量也無法順利進行。(許瑞蘭，2002)

(5) 心理輔導人員評量：主要是負責學校適應問題的診斷與輔導，有特殊的目的，以幫助學生進行有效的治療而採取的方式，通常較重視學生情緒、退縮、焦慮等行為。

(6) 生態或行為觀察：主要是考量學生其平日所處的情境脈絡與文化，著重個體與環境互動的關係來探討個體適應環境的狀態。國內有徐享良(1986)「簡

式適應行為量表」，用來評量特殊兒童。

綜上所述，可以知道學校生活適應，可以由很多不同的向度切入，去進行判斷、評量，以鑑別出學生在學校生活適應的狀況。本研究考量取樣與施測的便利性，研究焦點在於學生的主觀感覺，故以學生自我評量的自陳量表形式，來進行資料搜集。

在量表方面，研究者考量本研究的目的、對象以高職學生為主，因此採用賴明伸（1989）「高職學生學校生活問卷」的學校適應量表，學生自評的結果做為學校適應的指標。

第四節 升學決策因素、職業興趣與學校生活適應之相關研究

本節根據所收集研讀的文獻資料，針對與本研究主題變項相關的研究結果，進一步來探討升學決策因素、職業興趣與學校生活適應之間的關係，以作為研究者進行研究的基礎，但由於三者相關的研究，在國內外研究中仍屬少數，故將這三個變項的相關研究整併為一節。

一、 升學決策因素與學校生活適應

歷年來各自針對生涯抉擇、或學校生活適應的研究相當多，但若將升學決策因素與學校生活適應一併探討的，較為少見。目前就研究者的搜尋與整理較為相關的研究如下：王玉珍、吳麗琴（2009）針對大一學生回顧升學生涯抉擇與生涯適應之脈絡相互影響模式探究。林育毅（2010）大專視障學生自我決策、學校生活適應及職業興趣廣度之研究。許瓊元（2010）建教合作學生就讀因素、職場實習滿意度與未來就業選擇之相關研究。曾依嵐（2005）科系選擇因素與大學生心理適應之研究。賴明伸（1990）高職學生前程抉擇、學校適應與自我統合之關係研究。

王玉珍、吳麗琴（2009）以 11 位大學生進行質性的訪談，回顧其升學生涯抉擇與生涯適應，歸納出升學生涯抉擇的相關考量因素有外在環境制度因素，與內在心理因素。外在因素，包括：有制度保障、學業要求、環境距離、家庭背景

與人際影響。內在因素，包括：個性自我認識、高中決定經驗，以及決定風格。而抉擇後的生涯適應經驗分為阻力與助力兩層面。而根據分析結果，發現並確認升學升涯抉擇與生涯適應經驗之脈絡彼此相互影響。Germeijs 和 Verschueren (2007) 對美高三學生做研究，發現在高三時，能對自我與環境做探索的學生，之後能有較順利的學習適應經驗。(引自王玉珍、吳麗琴，2009)

林育毅 (2010) 大專視障學生的自我決策與一般學生相似，但在生活適應上較一般學生差。

許瓊元 (2010) 建教合作學生的就讀因素中的家庭經濟、自我效能、自我興趣與自我期望，和實習滿意度呈現正相關。而其就讀因素、實習滿意度對未來就業選擇的解釋力達顯著水準。

曾依嵐 (2005) 在其對大學生的研究中發現，科系適應良好者，在升學選擇時會考慮自己的興趣、能力與特質，並搜集科系資訊及參考父母師長的建議，發揮自身能力。而科系適應不良者，考慮較多的現實因素選擇科系，忽略本身的心理需求，或缺乏主見而聽從他人建議者，無法對自己的選擇產生承諾。

賴明伸 (1990) 在對高職生的研究中，將高職生分為升學組和就業組，發覺升學組的學校生活適應高於就業組。

其他比較多相關的研究主要是集中在升學意願的因素與學習適應上，例如：沈惠君 (2004) 針對花蓮原住民國中升的升學意願與學習適應所做的研究，花蓮地區的原住民國中升其升學意願與學習適應達顯著相關。王光輝 (2008) 對台中縣高中體育班學生所做的學習適應與升學意願相關研究，也顯示出這兩個變項達顯著相關，但體育班的學習適應情形對於升學意願的預測力極低。張君如 (2011) 對高中足球選手在升學意願與學習適應的研究上，也顯示出兩個變項有顯著相關。小結上述研究，可以顯見升學意願與在學校的生活適應是有相關的，但是否具有預測力，則需要再進一步探究。

二、 職業興趣與學校生活適應

歷年來針對職業興趣、學校生活適應的個別研究非常多，乃因為職業興趣的

研究中，即可進一步探討人境是否適配，或人與職業是否匹配及對組織是否能有承諾的問題，但較少有文獻直接將這兩個變項結合在一起研究。但學生是否因為本身性向與就讀類科的媒合度高低與否，而影響其求學與在學校生活的適應情形，是較少研究者再另外探討的主題。因此本研究，嘗試將此兩個變項做結合，進行研究。茲將這兩個變項結合在一起研究的相關文獻，整理如下：

林育毅(2010)大專視障學生的職業興趣廣度較一般學生窄，偏向「社會型」、「傳統型」、「藝術型」。大專視障學生的自我決策、學校生活適應、職業興趣廣度預測模式之適配性堪稱理想，有尚佳的適配度。

鄧美蓮(2008)對高職學生的研究，事務型的學生在會計成績上有明顯優異的表現，可以印證 Holland 的理論。

顏嘉慧(2007)對大學碩士在職專班生做研究，發現人格特質不同，其生活適應也會有所不同。且人格特質可以有效預測生活適應。

小結，職業興趣及所代表的人格特質，的確與生活適應之間存在著相關，也可以由人格特質預測生活適應的情況。

綜上研究，較多針對大學生、相對較特殊學生包括：原住民、視障生、體育生所做的升學決策因素、職業興趣與學校生活適應的研究，較少針對高職生去進行了解，本研究在學者們的研究基礎下，將進一步去探討高職生的升學決策因素、職業興趣與學校生活適應之間的狀況。

第三章 研究方法

本章根據研究動機、研究目的與相關文獻，建立研究架構，採立意抽樣（purposive sampling）及問卷調查的方式收集資料，進行統計分析。本章共分四節，其主要目的在說明本研究的研究架構、研究對象、研究工具、研究程序與資料處理。茲分節說明如下：

第一節 研究架構



圖 3-1 研究架構圖

茲將本研究各變項之間的關係說明如下：

- 一、以背景變項（性別、年級、居住地區、主要照顧者教育程度）為自變項，以升學決策因素中的資訊、學校、經濟、家庭、個人等五個考慮因素為依變項，

探討不同背景變項的學生在這些升學決策因素上的差異情況。

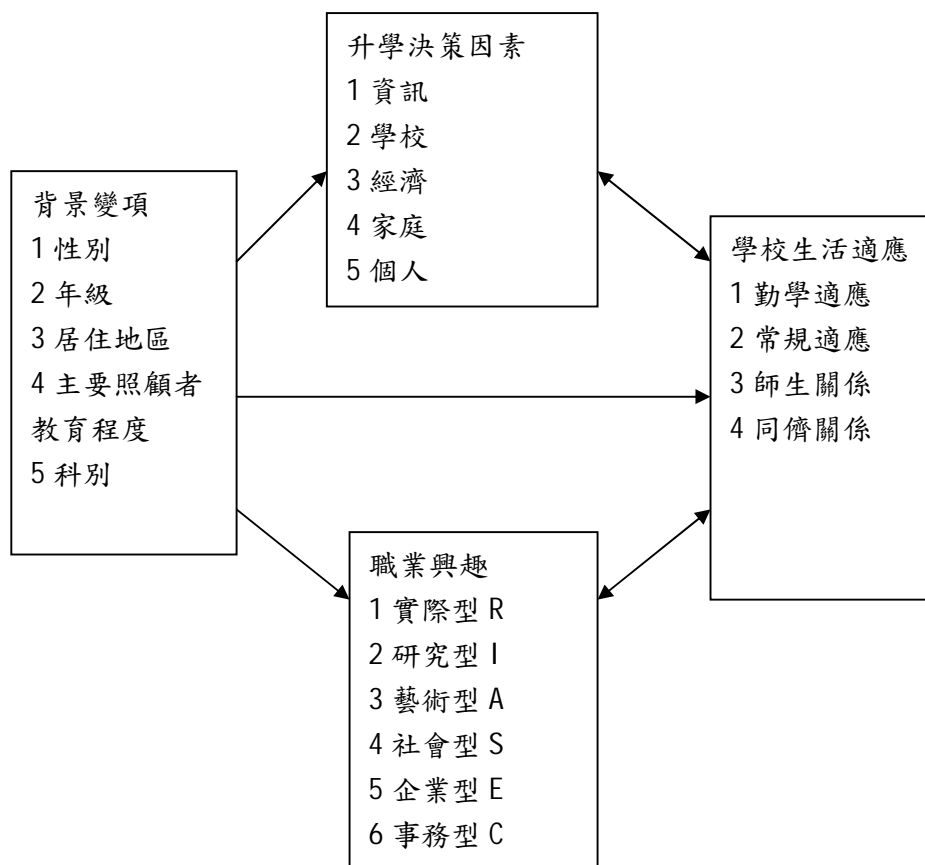
- 二、以背景變項（性別、年級、居住地區、主要照顧者教育程度）為自變項，以學校生活適應為依變項，探討不同的背景變項在學校生活適應上的差異情況。
- 三、以背景變項中的性別為自變項，以職業興趣的實際型、研究型、藝術型、社會型、企業型、事務型等六種類型為依變項，探討不同性別在各職業興趣類型上的差異情況。
- 四、探討升學決策因素中的資訊、學校、經濟、家庭、個人等五個考慮因素與學校生活適應之間的關係。
- 五、探討職業興趣的人格類型與學校生活適應之間的關係。
- 六、以升學決策因素與生涯人格類型為自變項，學校生活適應為依變項，探討自變項對學校生活適應的預測力。

第二節 研究對象

本研究在時間及學校與科別的選擇上，採立意抽樣。研究對象以民國 99 學年度第一學期就讀於台北市立南港高工、台北市立士林高商、台北市育達商職、台北市開南商工等四所學校，符合 Holland 六大興趣類型的十一種類科，包括實際型（R）的工業類科：電子科、鑄造科、土木科、建築科；研究型（I）的實用科學實驗班；藝術型（A）的廣告設計科；社會型（S）的幼兒保育科與觀光事業科；企業型（E）的商業經營科；事務型（C）的會計事務科與資料處理科，的高三、高二學生為取樣範圍。每一人格類型，挑選 4 班學生施測。但其中 I 研究型，因台北市僅有開南商工設有實驗科學班，且受限於目前只有高二、高三各收一班，因此研究型的回收樣本僅有 65 人，而據校方表示，因招生政策調整的緣故，從民國 99 學年度第一學期的高一，即已停止招生。

在問卷的發放上，總共發出 900 份問卷，回收 874 份問卷，回收率 97.1%。但因本研究是讓學生先填寫「影響國中畢業生升學高級職業學校之主要因素問

卷」及「高職學生學校生活問卷」，並在經研究對象同意下，再向輔導室索取學生的職業興趣量表分數，之後再將問卷與職業興趣量表分數併整。因為要整併兩次的分數，所以有效問卷的人數下降，因學生只有參與問卷填寫而無職業興趣量表分數的會予以剔除，或學生沒有參與問卷填寫而只有職業興趣量表分數也會予以剔除，或學生在問卷作答不完全者、明顯反應心向之廢卷也會予以剔除，故最後得到的有效問卷為 738 份，可用率為 82%。

茲將有效問卷之受試者背景變項的分佈情形，整理如表 3-1。經統計，受試者中男生有 339 人，百分比為 45.93%；女生為 399 人，百分比為 54.07%。高二學生有 413 人，百分比為 55.96%；高三學生有 325 人，百分比為 44.04%。居住在台北市的有 294 人，百分比為 39.84%；居住在新北市的有 423 人，百分比為 57.32%；居住在基隆市的有 11 人，百分比為 1.49%；居住在桃園縣的有 10 人，百分比為 1.36%。主要照顧者的教育程度，國小有 19 人，百分比為 2.57%；國中有 76 人，百分比為 10.30%；高中職有 445 人，百分比為 60.30%；大專院校有 181 人，百分比為 24.53%；研究所有 17 人，百分比為 2.30%。就科別來看，工業類科有 109 人，百分比為 14.77%；研究類科有 41 人，百分比為 5.56%；藝術（設計）類科有 134 人，百分比為 18.16%；家政（幼保、餐飲、觀光）類科有 126 人，百分比為 17.07%；商業類科（不含資處、會計科）有 166 人，百分比為 22.49%；會計科、資處科有 162 人，百分比為 21.95%。

而以高二、高三學生為研究對象的原因是因為施測時間為上學期。高一學生剛踏入校園，對高職生活尚不熟悉，談不上適應與否。而高三學生正準備升學考試，再次面臨對未來的選擇，回首過去升高中的重要升學抉擇，也會幫助他們對未來學校的選擇。高二學生，在經過一年的熟悉之後，對校園生活有自己的想法，同時也是高中學校生活與校園活動的主力，故以高三、高二學生為主要施測對象。

表3-1有效問卷之受試者基本資料次數分配表

背景變項	類別	人數	百分比
性別	男	339	45.93%
	女	399	54.07%
年級	高二	413	55.96%
	高三	325	44.04%
居住地區	台北市	294	39.84%
	新北市（台北縣）	423	57.32%
	基隆市	11	1.49%
	桃園縣	10	1.36%
主要照顧者教育程度	國小	19	2.57%
	國中	76	10.30%
	高中職	445	60.30%
	大專院校	181	24.53%
	研究所	17	2.30%
科別	工業類科	109	14.77%
	研究類科	41	5.56%
	藝術（設計）類科	134	18.16%
	家政（幼保、餐飲、觀光）類科	126	17.07%
	商業類科（不含資處、會計科）	166	22.49%
	會計科、資處科	162	21.95%
總計		738	

第三節 研究工具

本研究所使用之問卷（詳見附錄一）包含四大部份，分別說明如下：

（一）基本資料調查表（詳附錄一正式問卷第一部份）

本量表的基本資料部份，包括性別、年級、居住地區、主要照顧者教育程度、科別。其中「性別」分為男生及女生；「年級」分為高二及高三；「居住地區」分為台北市、台北縣、基隆市、桃園縣、其他等五種；「主要照顧者教育程度」分為國小、國中、高中職、大專院校（包括二專、三專、五專、二技）、研究所以上等五種；「科別」則分為工業、研究、藝術（設計）類科、家政（幼保、觀光）類科、商業類科（不含資處、會計科）、會計與資處科等六種。

（二）國中生決定甄選入學報考學校決策歷程之研究問卷（詳附錄一正式問卷第二部份）

影響國中生決定選擇高職就讀的因素的測量，主要是使用楊景良（2007）所編製「影響國中畢業生升學高級職業學校之主要因素問卷」。本量表是以國中畢業生升學高職之主要因素為問卷設計主軸，並參考何玉瓊（2003）所編製的「桃園縣學生升讀高中職態度及影響因素之研究調查問卷」，加以修訂編製發展而成。本量表採用李克特氏五點量表（Likert type 5-point scale）編製，量尺上分別標明「非常不重要」、「不重要」、「無意見」、「重要」、「非常重要」。受試者依題圈選最能夠代表個人意見的答案。計分方式為均採正向計分，答「非常不重要」者給一分、答「不重要」者給兩分、答「無意見」者給三分、答「重要」者給四分、答「非常重要」者給五分，所有得分加總後，得分愈高者，表示其影響愈大。

本問卷經過 Bartlett 球形考驗（Bartlett Test of Sphericity）已達 0.5 的顯著水準，表示問卷上有共同因素。而 KMO 的抽樣適度量數（Kaiser-Meyer-Olkin Measure of Sampling Adequacy）為 0.826，表示資料適合因素分析的進行。分析結果共抽取資訊、學校、經濟、家庭、個人等五種因素構面，其內部一致性信度 Cronbach's α 分別為 .893、.892、.893、.894、.893。全部問卷共 32 題，其 Cronbach's

α 為.896。茲整理如表 3-2。

表 3-2 楊景良（2007）升學高職之因素問卷表各分量表之題數、題號與信度表。

分量表	題數	在本問卷上的題號	Cronbach α
資訊因素	8	6,7,8,9,10,11,12,13	.893
學校因素	8	14,15,16,17,18,19,20,21	.892
經濟因素	4	22,23,24,25	.893
家庭因素	4	26,27,28,29	.894
個人因素	8	30,31,32,33,34,35,36,37	.893
全體	32		.896

（三）大學入學考試中心興趣量表

大學入學考試中心興趣量表的目的是為了瞭解受試者的人格與興趣，以作為高一、高二、高三的高中高職學生生涯規劃、選課及選擇校系之參考。此量表亦可為一般及科技大學生轉系與選擇研究所的輔助工具。量表乃以 John Holland 的生涯類型論為理論基礎所編製而成。Holland 認為個人的職業選擇並非隨意發生的事件，而是個人基於過去經驗的累積，加上人格特質的影響而做的抉擇，故該職業亦將吸引有相同經驗與人格特質者，形成同一職業的工作者有相似的人格特質，對許多情境與問題亦有相近的反應；至於職業上的適應、滿足及成就，乃決定於其人格與該工作環境的諧和程度。基於上述觀點，Holland 認為大多數的人可區分為六種類型：實用型（R）、研究型（I）、藝術型（A）、社會型（S）、企業型（E）及事務型（C）；依此，其環境亦可區分為此六型。

此量表的編製是從臺灣現有的文化環境中取材撰題，經標準化的程序歷時兩年的研發而編製完成。量表內容乃參考高中職學生的日常生活經驗及對職業活動的認知資料，依照類型的「定義、兩極性、標籤、風格、具體活動、工作場所、研習課程與相關職業」等準則撰題，再經過預試與項目分析，最後每種類型「我

喜歡的事」各有 21 題、「我喜歡的職業」也有 12 題，量表總計 198 題，另有「抓週」3 題為校核效標試題。

本研究採用的是陳清平、區亞倫所編製「大學入學考試中心興趣量表」2005 年修訂版。修訂版的重測信度介於.83 與.89 之間。六種興趣類型 Cronbach α 係數介於.94 與.95 之間。

修訂版的建構效度是以多元特質多重方法分析，顯示此量表具有合理的聚斂效度與區辨效度；以類型間的相關分析，顯示類型間大多符合六角型模式；以因素結構分析，顯示題目在六個類型上具有清楚的歸類。修訂版分析結果與初版類似。而在效標關聯效度上以大學學類圖研究中的大四樣本中回答所讀系符合其志趣者 4,236 人（男 2,234 人，女 1,912 人）為樣本，與其所在學系的學類代碼一致為命中率，命中率男生為 55%，女生為 58%，合為 56%，隨機命中率為 17%（1/6）。

本問卷「大學入學考試中心興趣量表」，並未直接施測，而是在發放問卷的同時，請研究對象簽名同意研究者使用其施測結果（詳附錄一正式問卷第四部份）。並經由研究者所就讀的師大心輔所辦公室發函正式公文（詳附錄二），證實向輔導室所索取之學生興趣量表結果僅供學術研究之用。並在研究完成之後，會將研究成果惠予受施測學校，以為日後招生之參考。最後由研究者在回收問卷的同時，向輔導室輔導老師索取受施測學生的興趣量表分數。

（四）高職學生生活問卷（詳附錄一正式問卷第三部份）

本量表的目的是為了瞭解受試者在職業學程的學校生活適應情況。本研究採用賴明伸（1989）修訂莊明貞（1984）以國中生為研究對象的「學生在校行為問卷」為「高職學生學校生活問卷」。

問卷共計 42 題。本量表採「是」、「否」兩個選項擇一的方式，由受試者自行填答。計分方式，正向題目答「是」給兩分，答「否」給一分。反向題目答「否」給兩分，答「是」給一分。

本問卷所測量的「學校適應行為」包含：勤學適應、常規適應、師生關係、

同儕關係等四個層面。每一個層面為一分量表，可核算出四個分量表分數及全量表的總分。本研究並將全量表的總分視為「總適應行為」。得分愈高，表示學校適應情形愈佳。茲整理如表 3-3。

表 3-3 賴明伸（1989）學校適應量表各分量表之題數、題號與信度表。

分量表	題數	在本問卷上的題號	Cronbach α	再測信度
勤學適應	11	<u>38</u> , <u>42</u> , <u>46</u> , 50, <u>54</u> , 58, 62, <u>66</u> , <u>70</u> , 72, 75	.77	.82
常規適應	10	39, <u>43</u> , <u>47</u> , <u>51</u> , <u>55</u> , <u>59</u> , <u>63</u> , <u>67</u> , 71, <u>78</u>	.53	.82
師生關係	10	40, 44, 48, 52, <u>56</u> , <u>60</u> , <u>64</u> , <u>68</u> , <u>73</u> , 76	.64	.75
同儕關係	11	41, <u>45</u> , 49, <u>53</u> , <u>57</u> , <u>61</u> <u>65</u> , <u>69</u> , 74, 77, 79	.69	.79
總適應行為	42		.83	.87

註：畫底線的題目為反向計分。

第四節 研究程序

研究實施過程分為：閱讀相關文獻以確認研究主題方向、擬定研究架構、研究工具的使用、正式施測、資料彙整與分析處理以及完成論文撰寫等階段。茲將其內容分述如下：

（一）閱讀相關文獻以確認研究方向

研究者在研究初期，會密切注意並廣泛閱讀國內外目前針對升學決策因素、職業興趣、學校生活適應的相關文獻，並與指導教授討論確認最後更具體的研究主題。待研究主題確定後，則加以綜合整理分析相關文獻以做為研究的基礎。

（二）擬定研究架構

確定研究主題後，即開始歸納整理各個研究變項的內涵與層面，並根據文獻

資料整理結果與指導教授進行討論，擬定本研究的目的、問題與研究架構。

（三）研究工具的使用

本研究採用楊景良（2007）所編製「影響國中畢業生升學高級職業學校之主要因素問卷」。以了解高職學生在國中升高中之際，是因為哪些因素選擇高職就讀。另採用賴明伸（1989）「高職學生生活問卷」的學校適應量表，以了解高職學生在學校生活的適應情況。並使用多數學校的「大考中心興趣量表」，了解學生的職業興趣為何。

（四）正式施測程序

依據所選用的研究工具，配合 Holland 人格類型。選定台北市 4 所高職：南港高工、士林高商、育達商職、開南商工。南港高工建築科、土木科、鑄造科、電子科為人格類型 R 的代表；開南商工應用科學實驗班為人格類型 I 的代表；士林高商會計科、育達商職資料處理科為人格類型 C 的代表；育達商職幼保科、開南商工觀光事業科為人格類型 S 的代表；士林高商與開南商工廣設科為人格類型 A 的代表；士林高商與育達商職商經科為人格類型 E 的代表。每個人格類型預計挑選 4 班學生，總計共 22 班高二、高三學生，總人數為 874 人。由研究者事先接洽各校輔導主任或輔導教師，並商請借課以為施測事宜。於 99 年 12 月以郵寄方式寄出公文、正式問卷，及相關施測說明。全部問卷與大考中心興趣量表分數於 100 年 01 月回收完畢。

（五）資料彙整與分析處理

正式問卷回收後，先剔除填答不完整的無效問卷，與明顯反應心向之廢卷，隨即進行資料檢視工作及整理編碼，再輸入電腦統計套裝軟體（SPSS）進行統計分析工作。

（六）完成論文撰寫

根據資料分析的結果進行討論，綜合歸納研究成果，並與先前相關研究進行分析比較，提出具體結論與相關建議，完成論文的撰寫。

第五節 資料處理

本研究使用 SPSS/Windows17.0 版統計套裝軟體處理資料，並採用 *t* 考驗、變異數分析、典型相關分析、多元逐步迴歸分析等統計方法進行分析，以瞭解本研究所欲探討各變項間的關係。本研究採用統計方法如下：

1.以 *t* 考驗、單因子變異數分析的統計方法，考驗不同背景變項的學生在升學決策因素的資訊、學校、經濟、家庭、個人等變項上是否有差異。

2.以 *t* 考驗、單因子變異數分析的統計方法，瞭解不同背景變項的學生，在學校生活適應上的差異。

3.以 *t* 考驗、單因子變異數因素分析的統計方法，瞭解不同性別的學生，在職業興趣呈現上的差異。

4.以積差相關、典型相關統計法分析「升學決策因素」與「學校生活適應」的相關。

5.以積差相關、典型相關統計法分析「職業興趣」與「學校生活適應」的相關。

6.以多元逐步迴歸分析，探討「不同背景變項之高職生」、「升學決策因素」對「學校生活適應」的預測力。

第四章 研究結果與討論

本章旨在探討不同背景變項的高職生其知覺之國中升高職之升學決策因素及學校生活適應上的差異情況。了解性別在職業興趣上的差異情形。以及升學決策因素、職業興趣與學校生活適應之間的關係。並探討不同背景變項的高職生、升學決策因素對學校生活適應的預測力。本章共分為三節，第一節說明不同背景變項之高職生在升學學策因素、職業興趣與學校生活適應上的差異情形，第二節說明升學決策因素、職業興趣與學校生活適應之間的相關情形，第三節說明不同背景變項高職學生、升學決策因素對學校生活適應的預測力。

在本研究中，高職生知覺其「國中升高職之升學決策因素」、「職業興趣」、「學校生活適應」是本研究探討的重要變項，為瞭解三個變項所包含的各因素之間的關係，本研究將各因素之間的平均數、標準差列出，以了解各因素之集中與分散情形、相關情形，並以相關矩陣表呈現。結果如表 4-1。

第一節 不同背景變項之高職生在升學決策因素、職業興趣、學校生活適應之差異情形分析

一、不同背景變項之高職生在升學決策因素的差異分析

(一)不同性別在升學決策因素的差異分析

表 4-2 為不同性別在升學決策因素及其分量表上的平均數及標準差結果。進一步以性別為自變項，升學決策因素為依變項，進行 t 考驗顯示其差異情形，結果分析如下。由表 4-2 可知，在升學決策因素中「資訊」之 t 值為 $t = -2.77, p=0.06$ 、「學校」之 t 值為 $t = -5.67, p=0.00$ 、「經濟」之 t 值為 $t = -2.95, p=0.03$ 、「個人」之 t 值為 $t = -3.16, p=0.03$ 均呈現顯著差異(以上自由度均為 736)。在女生在資訊 ($M=28.91$)、學校 ($M=32.94$)、經濟 ($M=15.18$)、個人 ($M=29.25$) 四個因素上的呈現，高於男生在資訊 ($M=27.98$)、學校 ($M=30.80$)、經濟 ($M=14.64$)、個人 ($M=28.29$) 的呈現。因此，性別的確在升學決策因素上有差異存在，研究結果部份支持假設 1-1 不同性別的高職學生在升學決策因素上有差異。

表 4-1 有效樣本各重要變項間之相關矩陣、平均數及標準差

資訊 (B1)	1																
學校 (B2)	.497**	1															
經濟 (B3)	.371**	.507**	1														
家庭 (B4)	.401**	.197**	.338**	1													
個人 (B5)	.469**	.427**	.340**	.457**	1												
實際型 (D1)	-.003	-.044	-.005	.029	.02	1											
研究型 (D2)	.017	.005	.05	.027	.029	.695**	1										
藝術型 (D3)	.072*	.148**	.088*	.001	.130**	.073*	.142**	1									
社會型 (D4)	.148**	.154**	.099**	.018	.143**	.111**	.198**	.364**	1								
企業型 (D5)	.034	.063	.062	-.021	.029	.198**	.300**	.124**	.464**	1							
事務型 (D6)	.106**	.071	.022	.003	.027	.309**	.320**	-.045	.271**	.531**	1						
勤學適應 (C1)	-.039	-.05	.008	.031	.024	-.024	-.043	.017	0.00	.037	-.002	1					
常規適應 (C2)	-.04	-.141**	-.018	.066	-.03	.034	.049	-.073*	-.112**	-.032	-.120**	.151**	1				
師生關係 (C3)	.067	.052	.105**	.111**	.048	.01	.062	.115**	0.05	.021	.008	.246**	.155**	1			
同儕關係 (C4)	.194**	.188**	.148**	.094*	.226**	.028	.026	.153**	.224**	.054	.085*	.188**	.072	.270**	1		
學校適應 (CT)	.077*	.03	.105**	.123**	.114**	.018	.037	.097**	.074*	.033	-.007	.640**	.513**	.691**	.635**	1	
	B1	B2	B3	B4	B5	D1	D2	D3	D4	D5	D6	C1	C2	C3	C4	CT	
<i>M</i>	28.48	31.96	14.93	13.79	28.80	39.83	38.07	54.46	51.30	47.68	42.69	17.28	12.92	13.40	16.05	59.65	
<i>SD</i>	4.67	5.01	2.51	2.70	4.10	16.74	16.35	19.41	14.67	17.15	16.83	1.67	1.47	1.76	1.75	4.15	
<i>N</i>	738	738	738	738	738	738	738	738	738	738	738	738	738	738	738	738	

* $p < 0.05$ ** $p < 0.01$ 註：CT=C1+C2+C3+C4

表 4-2 不同性別在升學決策因素的 t 考驗分析摘要表

	1. 男		2. 女		t 值
	M	SD	M	SD	
資訊	27.98	5.11	28.91	4.26	-2.77**
學校	30.80	5.61	32.94	4.23	-5.67**
經濟	14.64	2.62	15.18	2.39	-2.95**
家庭	13.83	2.76	13.80	2.65	0.10
個人	28.29	4.37	29.25	3.83	-3.16**

1 男生=339 2 女生=399 * $p<0.05$ ** $p<0.01$

(二)不同年級在升學決策因素的差異分析

表 4-3 為不同年級在升學決策因素及其分量表上的平均數及標準差結果，並進一步以年級為自變項，升學決策因素為依變項，進行 t 考驗顯示其差異情形，結果分析如下，在升學決策因素中「資訊」之 t 值為 $t = -0.85$ ， $p = 0.40$ 、「學校」之 t 值為 $t = 0.25$ ， $p = 0.81$ 、「經濟」之 t 值為 $t = -1.95$ ， $p = 0.052$ 、「家庭」之 t 值為 $t = -1.26$ ， $p = 0.21$ 、「個人」之 t 值為 $t = 0.71$ ， $p = 0.48$ (以上 t 值之自由度均為 736)，均未達統計上的顯著水準，表示高二及高三在升學決策因素上沒有顯著差異存在。研究結果並未支持研究假設 1-2 不同年級高職生其升學決策因素有差異。

表 4-3 不同年級在升學決策因素的 t 考驗分析摘要表

	1. 高二		2. 高三		t 值
	M	SD	M	SD	
資訊	28.34	4.81	28.65	4.54	-0.85
學校	31.98	5.10	31.93	4.94	0.25
經濟	14.78	2.53	15.13	2.48	-1.95
家庭	13.69	2.75	13.97	2.63	-1.26
個人	28.90	4.14	28.70	4.08	0.71

高二= 413 2 高三= 325 * $p<0.05$ ** $p<0.01$

(三)不同居住地區在升學決策因素的差異分析

為了解不同居住地區在升學決策因素上是否有差異情形，以地區為自變項，升學決策因素為依變項，進行單因子多變量變異數分析以顯示其差異情形，結果分析如表 4-4。由表 4-4 可知，在升學決策因素中「資訊」的 F 值為 $F(3,734) = 0.31$ ， $p=0.82>0.05$ 、「學校」的 F 值為 $F(3,734) = 1.55$ ， $p=0.20>0.05$ 、「經濟」的 F 值為 $F(3,734) = 0.30$ ， $p=0.82>0.05$ 、「家庭」的 F 值為 $F(3,734) = 0.53$ ， $p=0.66>0.05$ ，「個人」的 F 值為 $F(3,734) = 0.15$ ， $p=0.93>0.05$ ， $Wilk(\Lambda)$ 值為 0.986 ($df=3$ ， $p=0.815$)，均未達統計上的差異顯著水準，意即不同地區在升學決策因素上沒有顯著差異。研究結果並未支持研究假設 1-3 不同居住地區之高職生其升學決策因素有差異。

表 4-4 不同居住地區在升學決策因素的變異數分析摘要表

	台北市		新北市		基隆市		桃園縣		$F(3,734)$ 值
	M	SD	M	SD	M	SD	M	SD	
資訊	28.28	4.44	28.62	4.91	29.18	3.19	27.80	3.65	0.31
學校	31.49	4.58	32.21	5.33	33.09	4.76	33.50	3.75	1.55
經濟	14.89	2.42	14.94	2.57	15.45	3.08	15.40	2.46	0.30
家庭	13.92	2.65	13.77	2.73	13.55	3.08	13.00	2.91	0.53
個人	28.74	3.90	28.85	4.24	28.55	4.95	29.60	4.14	0.15
北市=294 新北市=423 基隆市=11 桃園縣=10 * $p<0.05$ ** $p<0.01$									

(四)主要照顧者教育程度在升學決策因素的差異分析

為了解不同主要照顧者教育程度在升學決策因素上是否有差異情形，以主要照顧者教育程度為自變項，升學決策因素為依變項，進行單因子多變量變異數分析以顯示其差異情形，結果分析如表 4-5。由表 4-5 可知在升學決策因素中，「資訊」的 F 值為 $F(4,733) = 0.75$ ， $p=0.56>0.05$ 、「學校」的 F 值為 $F(4,733) = 0.99$ ， $p=0.41>0.05$ 、「經濟」的 F 值為 $F(4,733) = 0.76$ ， $p=0.55>0.05$ 、「家庭」的 F 值為 $F(4,733) = 2.33$ ， $p=0.054>0.05$ ，「個人」的 F 值為 $F(4,733) = 0.44$ ， $p=0.78>0.05$ ， $Wilk(\Lambda)$ 值為 0.968 ($df=4$ ， $p=0.268$)，未達統計上的差異顯著水準，意即不同主要照顧者教育程度在升學決策因素上沒有顯著差異。研究結果並未支持研究假設

1-4 主要照顧者教育程度不同之高職生其升學決策因素有差異。

表 4-5 主要照顧者教育程度在升學決策因素的變異數分析摘要表

	國小		國中		高中職		大專院校		研究所		F(4,733) 值
	M	SD	M	SD	M	SD	M	SD	M	SD	
資訊	26.95	5.40	28.36	4.96	28.55	4.59	28.52	4.70	28.59	5.48	0.75
學校	32.55	4.44	31.99	5.38	32.14	4.77	31.6	5.39	30.18	6.31	0.99
經濟	15.25	2.94	14.55	2.81	15.02	2.51	14.84	2.36	15.06	2.41	0.76
家庭	12.65	3.13	13.47	2.66	13.77	2.63	14.15	2.87	14.12	2.06	2.33
個人	28.30	3.99	28.50	3.90	28.82	4.19	29.02	4.02	28.24	4.37	0.44

國小=19 國中=76 高中職=445 大專院校=181 研究所=17 * $p < 0.05$ ** $p < 0.01$

(五)不同科別在升學決策因素的差異分析

為了解不同科別在升學決策因素上是否有差異情形，以科別為自變項，升學決策因素為依變項，進行單因子多變量變異數分析以顯示其差異情形，結果分析如表 4-6。由表 4-6 可知在升學決策因素中資訊 ($F = 1.25, p = 0.29 > 0.05$)、學校 ($F = 7.64, p = 0.00 < 0.01$)、經濟 ($F = 0.89, p = 0.49 > 0.05$)、家庭 ($F = 1.35, p = 0.24 > 0.05$)、個人 ($F = 2.70, p = 0.02 < 0.05$) 且 Wilk(Λ) 值為 0.895 ($df = 5, p = 0.000$)，即不同科別在升學決策因素中的學校與個人因素上有顯著差異。研究結果支持研究假設 1-5 科別不同之高職生其升學決策因素有差異。進一步進行不同科別之變異數分析，在升學決策因素中「學校」因素之 F 值為 $F(5,732) = 7.64, p = 0.00$ 及「個人」因素之 F 值為 $F(5,732) = 2.70, p = 0.02$ 達差異顯著水準。再以 Scheffe 法進行事後考驗，發現商業類科學生以學校因素做為選擇高職就讀因素的分數高於工業類科及家政類科學生，藝術類科學生以學校因素做為選擇高職就讀因素的分數又高於家政類科學生。研究結果部份支持研究假設 1-5 科別不同之高職生其升學決策因素有差異。

表 4-6 不同科別在升學決策因素的變異數分析摘要表

	1 工業類		2 研究類		3 藝術類		4 家政類		5 商業類		6 會計 資處類		F(5,732) 值	事後 比較
	M	SD	M	SD	M	SD	M	SD	M	SD	M	SD		
資 訊	28.74	4.69	28.64	5.68	28.16	5.25	27.80	4.58	28.96	4.30	28.58	4.38	1.25	
學 校	31.08	4.62	31.02	5.88	32.91	4.94	30.21	5.23	33.25	4.37	32.05	5.10	7.64**	5>1, 5>4, 3>4
經 濟	14.80	2.55	14.60	2.88	15.19	2.57	14.75	2.42	15.16	2.37	14.80	2.55	0.89	
家 庭	13.84	2.26	14.05	2.96	13.93	2.79	14.12	2.78	13.86	2.57	13.35	2.88	1.35	
個 人	27.58	3.96	28.38	5.11	29.21	4.15	29.14	4.61	29.13	3.85	28.83	3.61	2.70*	
n1=109 n2=41 n3=134 n4=126 n5=166 n5=162 *p<0.05 **p<0.01														

(六) 討論

本研究中假設 1-1 不同性別高職生其升學決策因素有差異，與 1-5 不同科別高職生其升學決策因素有差異，獲得支持。1-2 不同年級其升學決策因素有差異，1-3 不同居住地區其升學決策因素有差異、1-4 主要照顧者教育程度不同其升學決策因素有差異，未獲得支持。

不同性別會在升學決策因素上有差異與林嘉政（2010）、溫雅慧（2007）、張智勝（2005）、李文弘（2002）、林怡青（2001）的研究結果一致。本研究中，女生在做升學決策因素的考量時，在資訊、學校、經濟、個人四個因素上的分數高於男生，顯見在青春期的女生做決策時會較男生更有全方位的考量，女生也開始重視自己的生涯發展，而這和過去我們的社會傳統文化中顯然較重視男生的生涯發展而有不同。而有意思的是，男生在家庭因素上的分數略略高於女生的分數，顯見青春期的男生也許身處於成長叛逆的風暴中，但仍是在乎家庭的想法。

而就整體而言，不分性別，在形成決策的時候，最重要的決策因素依序為學校、個人與資訊。

而不同科別的高職生其升學決策因素在學校與個人因素上有顯著差異的情形，且經 Scheffe 法進行事後考驗，發現商業類科學生以學校因素做為選擇升學高職因素的分數，高於工業類科及家政類科的學生。藝術類科學生以學校因素做為升學高職決策因素的分數高於家政類科學生。此一研究結果，過去並無相關實徵研究，研究者推測這樣的結果，可能是因為商業類科的學習與就業的相關情況，相較於工業類科、家政類科更為大眾所熟悉，因此學生在選擇因素上傾向更為在乎學校本身的諸多因素，包括學校排名與優勢、學校環境品質與學校師資、課程教學等。而藝術類科學生因性向與天賦能力上的呈現，較家政類科與其他四個職業興趣類型明顯，因此學生在選擇升學高職時，會較家政類科學生，更在乎學校師資、課程、教學是否能滿足其性向與能力的發展。

不同年級高職生其升學決策因素有差異，並未獲得支持。本研究結果與林嘉政（2010）的研究不同年級的學生在升學選擇因素的影響程度有差異並不一致。這樣的結果可能是因為研究對象的不同，本研究是以高職生為研究對象，而林嘉政是以國中生為研究對象。本研究中之高職生是已經做了選擇，並回想其當初升學時所做選擇的因素為何，而林嘉政是以國中生做研究對象，其研究對象尚未面臨真正需要選擇的情境，也沒有考試成績等相關資料供其參考做決定，因此在研究結果上會有所不同。

不同居住地區高職生其升學決策因素有差異，並未獲得支持。本研究結果與龍維明（2007）研究結果一致。與林嘉政（2010）、黃再鴻（2007）居住地區會影響升學決策因素的結果不一致。進一步探究可能的原因，乃本研究的研究對象所居住的地區主要是北市、新北市、基隆，而北北基因為交通網絡密切，捷運、公車、火車等班次密集頻繁，通勤時間大幅縮短，早已形成一個共同的生活圈，相較於林嘉政（2010）、黃再鴻（2007）是以屏東地區的國中生做為研究對象，其居住地區的城鄉差異遠較北北基為大，是以在研究結果上會有所不同。

主要照顧者教育程度不同在升學決策因素上有差異，並未獲得支持。本研究結果與戴駿文（2009）及李文弘（2002）的研究結果並不一致。戴駿文（2009）的研究中選讀技藝教育學程的家長教育程度較多數為低學歷及低職業程級的家長，及李文弘（2002）的研究中國中應屆畢業生的父親教育程度、母親教育程度在選擇升學管道上有差異不同。研究者進一步推測研究不一致結果的可能性在於，戴駿文（2009）其研究對象為彰化縣國三學生在國三選讀技藝學程，與本研究之高職學生已做出選擇有所不同，研究者推測可能原因是，已做出選擇的高職生，其主要照顧者應多是能接受高職做為其繼續升學管道者。因此與戴駿文（2009）之研究對象是僅在國三階段，選擇校內之技藝學程就讀之家長屬性有所不同。而李文弘其研究對象為桃、竹、苗三縣與新竹市之國三學生，其尚未真的做升學決策因素，只是就其升學意願做升學決策因素之研究，與本研究之高職學生已做出真正的選擇，在決策形成前後的時機點上不同，而使研究呈現結果會有所不同。研究者推測另一個可能性是因為，北北基地區的教務與輔導工作給學生與家長們的幫助很大，家長與學生們可以從學校的教務處、導師、輔導老師取得所需要的資訊，幫助形成其升學的選擇，因此不會因為主要照顧者的教育程度不同，而使學生們的升學決策因素有所不同。

二、不同背景變項之高職生在學校生活適應的差異分析

(一)不同性別在學校生活適應的差異分析

表 4-7 為不同性別在學校生活適應及其分量表上的平均數及標準差結果，並進一步以性別為自變項，學校生活適應總積分為依變項，進行 t 考驗顯示其差異情形，結果分析如下。由表 4-7 可知，性別在學校生活適應總積分上 ($t = 0.35$ ，自由度為 736, $p = 0.73$)，未達顯著差異。因此，性別在學校生活適應上無顯著差異存在，研究結果不支持假設 2-1 不同性別的高職生在學校生活適應上有差異。

表 4-7 不同性別在學校生活適應總積分的 t 考驗分析摘要表

	1.男		2.女		t 值
	M	SD	M	SD	
學校生活適應	59.71	4.68	59.60	3.60	0.35

男生=339, 女生= 399 * $p < .05$; ** $p < .01$

(二)不同年級在學校生活適應的差異分析

表 4-8 為不同年級學生在學校生活適應及其分量表上的平均數及標準差結果，並進一步以年級為自變項，學校生活適應總積分為依變項，進行 t 考驗顯示其差異情形，結果分析如下。由表 4-8 可知，年級在學校生活適應總積分上 ($t = 3.76$ ，自由度為 736， $p = 0.00$) 有顯著差異。高二學生在學校生活適應總積分上 ($M = 60.15$)，與高三學生在學校生活適應總積分 ($M = 59.01$) 有差別。因此，年級在學校生活適應上有差異存在，研究結果支持假設 2-2 不同年級的高職生在學校生活適應上有差異。

表 4-8 不同年級在學校生活適應總積分的 t 考驗分析摘要表

	1.高二		2.高三		t 值
	M	SD	M	SD	
學校生活適應	60.15	4.00	59.01	4.26	3.76**

高二=413, 高三= 325 * $p < .05$; ** $p < .01$

(三)不同地區在學校生活適應的差異分析

表 4-9 為不同地區在學校生活適應及其分量表上的平均數及標準差結果，並進一步以不同地區為自變項，學校生活適應總積分為依變項，進行單因子變異性分析。結果分析如表 4-9。由表 4-9 可知，不同地區在學校生活適應總積分上 ($F = 1.36$ ， $p = 0.253 > 0.05$) 未達統計上的差異顯著水準。意即不同地區在學校生活適應上沒有顯著差異。研究結果並未支持研究假設 2-3 不同居住地區之高職生其學校生活適應上有差異。

表 4-9 不同居住地區在學校生活適應的單因子變異性分析摘要表

	台北市		新北市		基隆市		桃園縣		F(3,734) 值
	M	SD	M	SD	M	SD	M	SD	
學校 生活 適應	59.53	3.99	59.65	4.24	62.00	4.15	60.40	4.67	1.36

台北市=294，新北市=423，基隆市=11，桃園縣=10 * $p < .05$ ；** $p < .01$

(四) 主要照顧者教育程度在學校生活適應的差異分析

表 4-10 為主要照顧者教育程度在學校生活適應及其分量表上的平均數及標準差結果，並進一步以主要照顧者教育程度為自變項，學校生活適應總積分為依變項，進行單因子變異性分析。結果分析如表 4-10。由表 4-10 可知，主要照顧者教育程度不同在學校生活適應總積分上 ($F(4,733)=1.10, p=0.36$) 未達統計上的差異顯著水準，意即主要照顧者教育程度不同在學校生活適應上沒有顯著差異。研究結果並未支持研究假設 2-4 主要照顧者教育程度不同之高職生其學校生活適應上有差異。

(五) 不同科別在學校生活適應的差異分析

表 4-11 不同科別在學校生活適應及其分量表上的平均數及標準差結果，並進一步以不同科別為自變項，學校生活適應總積分為依變項，進行單因子變異性分析。結果分析如表 4-11。由表 4-11 可知，科別在學校生活適應總積分上 ($F(5,732)=3.48, p=0.004$) 達統計上的差異顯著水準，意即科別在學校生活適應上有顯著差異。研究結果並支持研究假設 2-5 科別不同之高職生其學校生活適應上有差異。進一步以 Scheffe 法進行事後分析，藝術類科大於工業類科，其顯著性在臨界值 $p=0.056$ ，藝術類科大於會計資處類科，其顯著性在臨界值 $p=0.058$ 。

(六) 討論

本研究在研究結果中，僅假設 2-2 不同年級在學生生活適應上有差異，獲得支持。假設 2-5 不同科別在學校生活適應上有差異，在進行單因子變異數分析時，

表 4-10 主要照顧者教育程度在學校生活適應的單因子變異性分析摘要表

	國小		國中		高中職		大專院校		研究所		F(4,733) 值
	M	SD	M	SD	M	SD	M	SD	M	SD	
學校生活適應	60.21	2.78	59.84	3.41	59.40	4.16	60.08	4.50	60.18	4.23	1.10

國小=19 國中=76 高中職=445 大專院校=181 研究所=17 * $p < 0.05$ ** $p < 0.01$

表 4-11 科別在學校生活適應的單因子變異性分析摘要表

	1 工業類		2 研究類		3 藝術類		4 家政類		5 商業類		6 會計資處類		F (5,732)值	事後比較
	M	SD	M	SD	M	SD	M	SD	M	SD	M	SD		
學校生活適應	59.16	4.65	58.76	4.74	60.90	3.86	59.71	4.06	59.44	3.92	59.33	4.01	3.48**	3 > 1, 3 > 6

工業類=109, 研究類=41, 藝術類=134, 家政類=126, 商業類=166, 會計、資處=162 * $p < 0.05$ ** $p < 0.01$

3 > 1 $p = 0.056$ 3 > 6 $p = 0.058$

F 值達到顯著差異，但經事後考驗，藝術類科大於工業類科，其顯著性在臨界值 $p=0.056$ ，藝術類科大於會計資處類科，其顯著性在臨界值 $p=0.058$ ，其顯著性卻處於臨界值。

其餘假設，包括 2-1 不同性別高職學生其學校生活適應有差異，2-3 不同居住地區高職學生其學校生活適應有差異，2-4 主要照顧者教育程度不同其學校生活適應有差異，均未獲得支持。

不同性別在學校生活適應上沒有差異，與林育毅（2010）不同性別的大專視障學生在學校生活適應上無顯著差異一致。但與張瓊文（2010）研究對象為國小高年級學童、陳美怡（2010）研究對象為國小學童、廖小毓（2010）研究對象為國一學生、吳秋萍（2009）研究對象為國中學生、何宜娟（2009）研究對象為高中生、陳又華（2008）研究對象為高中生、陳治豪（2005）研究對象為國小轉學生、沈惠君（2004）研究對象為花蓮地區原住民國中生、吳秋蓉（2002）研究對象為隔代教養與非隔代教養兒童、李曉晶（2002）研究對象為慈輝班學生、許瑞蘭（2002）研究對象為國中生的研究結果並不一致。且在本研究中女生在學校生活適應的平均得分上和男生相差不多。也與吳秋萍（2009）、何宜娟（2009）、康力文（2008）、陳又華（2008）、陳治豪（2005）、吳佳蓉、張得勝（2003）、李曉晶（2002）女學生在學校生活適應整體得分都顯著高於男生，在研究結果上並不一致。

這樣的結果，研究者推測可能是本研究之對象為高職學生，其在選擇高職的升學決策因素時，不同性別的高職生在升學決策因素上有顯著差異（見假設 1-1）。此與學校教育現場上的觀察，例如：家政類科就讀對象多為女生，工業類科就讀對象多為男生，不謀而合。而學生們在同性別人數較多的環境下展開新的學習，學習國中之前未曾接觸過的專業科目，專業實習，受性別而影響學校生活適應的比例就降低。這與其他研究者之對象為國小、國中、高中為較共同普遍的學校環境上有所不同。且高職因科別不同，在學習的環境與內容上同質性較低，會因為面臨新的刺激，而有新的因應方式，產生新的經驗學習。相較於國小、國

中、高中在學習的內容與環境上較具同質性、延續性，因此學習適應上也較容易受過去的起點行為、經驗所影響。

不同年級在學校生活適應上有差異，獲得支持。此與林育毅（2010）、何宜娟（2009）、沈惠君（2004）、李曉晶（2002）、許瑞蘭（2002）研究中認為不同年級在學校生活適應總積分，或學校生活適應的分量表，例如師生關係上會有差異，研究結果較相近。但與吳秋萍（2009）、陳又華（2008）、陳治豪（2005）的研究發現不一致。這樣的結果，可能是因為研究者因為研究對象有不同，而會調整學校生活適應的內涵，造成量表所測量的面向也不同，因此反應出來的狀況，也會因測量的面向而有所差異，造成沒有一致研究結果的緣故。

不同居住地區在學校生活適應上有差異，未獲得支持。此與林佩玲（2007）的研究結果並不相同。林佩玲（2007）針對原住民大專生在學校生活適應上的研究，發現山地原住民學生適應較平地及都市的學生好。研究者推測可能的原因是因為，本研究之主要對象多居住於北市、新北市、基隆地區，而北北基早已形成一日共同生活圈，其城鄉的差距上，不若原住民居住於山地、平地都市的差別大，因此在學生在學校生活適應的主觀感受上，較不具差異。

主要照顧者的教育程度不同在學校生活適應上有差異，未獲得支持。與許瑞蘭（2002）的研究並不一致。許瑞蘭（2002）的研究顯示父母受教年數愈高，孩子的學校生活適應上傾向愈良好。研究者推測研究發現不一致的原因可能在於，許瑞蘭（2002）的研究對象為國中生，此階段的學生在 Super 的生涯發展歷程（林幸台，1990）中處於成長階段，比起處於探索階段的高中職學生，受父母親的影響更大。因為到了高中階段，父母師長也開始期待高中生可以自我探索、自我檢討、自我負責，加之在身心發展上，高中階段的青年在自主性與獨立性的需求上也較國中時期為高，因此主要照顧者教育程度不同在其學校生活適應上就沒有差異。

在本研究中不同科別在學校生活適應上有差異。雖然 F 值達到顯著差異，經 Scheffe' 事後考驗法，其在組別上的差異卻呈現臨界值。藝術類科大於工業類科，

其顯著性在臨界值 $p=0.056$ ，藝術類科大於會計資處類科，其顯著性在臨界值 $p=0.058$ ，其顯著性卻處於臨界值。此研究發現與林育毅（2010）的研究，對不同大學學院的視障生在學校生活適應上有顯著差異一致，但與江金山、吳佩玲、楊錫林（2005）對科大學生的研究結果有不完全相似之處。

江金山、吳佩玲、楊錫林（2005）對建國科大學生在學校生活適應上的研究，結果顯示人文學院、設計學院、管理學院、工學院等四個學院，在學習適應、同儕適應、學校適應、常規適應、心理適應等五個分量表上，僅在分量表常規適應上有差異。工學院優於管理學院、人文學院、設計學院。其餘量表上則均無差異。江金山等人以為，這樣的研究結果是因為建國科大前身是工商專科學校，因此學校在課程的設計與校規上較利於工學院、管理學院。

而在本研究中，藝術類科學生較工業類科學生、資處類科學生在學校生活適應的總積分上呈現較佳的情況，這樣的結果，可能是因為研究對象的不同與學校教育層級不同有關。本研究的研究對象，是北市的高職生，其研究對象範圍較廣。再者就讀高職藝術類科的學生（在本研究中指的是廣告設計科的學生），相較於就讀高職工業類科、資處類科學生，多數在國中階段對繪畫、塗鴉有較明顯的興趣、能力展現，因此到高職時，有一個可以盡情揮灑的空間，容易有如魚得水的感覺；加上藝術本身就有治療的效果，沉浸投入於藝術的活動與創作，可以讓學生用不同的形式達到身心的安頓。

三、不同性別之高職生在職業興趣的差異分析

由表 4-12 不同性別在職業興趣及其分量表上的平均數及標準差結果，並進一步以性別為自變項，學校生活適應總積分為依變項，進行 t 考驗顯示其差異情形，結果分析如下。

表 4-12 不同性別在職業興趣的 t 考驗分析摘要表

	1.男		2.女		t 值
	M	SD	M	SD	
實際型	45.99	16.97	34.65	14.57	9.65**
研究型	43.39	16.43	33.63	14.86	8.43**
藝術型	50.08	19.30	58.35	18.67	-5.98**
社會型	47.97	14.87	54.19	13.86	-5.80**
企業型	50.63	17.18	45.18	16.66	4.37**
事務型	43.09	16.61	42.36	16.95	0.55

男生=339 女生=399 * p <0.05 ** p <0.01

由表 4-12 可以得知，不同性別的學生在職業興趣的呈現上「實際型」之 t 值為 $t=9.65$, $p=0.00$ 、「研究型」之 t 值為 $t=8.43$, $p=0.00$ 、「藝術型」之 t 值為 $t=-5.98$, $p=0.00$ 、「社會型」之 t 值為 $t=-5.80$, $p=0.00$ 、「企業型」之 t 值為 $t=4.37$, $p=0.00$ 、「事務型」之 t 值為 $t=0.60$, $p=0.55$ ，其中實際型、研究型、藝術型、社會型、企業型達顯著差異，意即不同性別的學生在實際型、研究型、藝術型、社會型、企業型的職業類科選擇就讀上有顯著的不同。男生在實際型 ($M=45.99$)、研究型 ($M=43.39$)、企業型 ($M=50.63$) 顯著高於女生在實際型 ($M=34.65$)、研究型 ($M=33.63$)、企業型 ($M=45.18$) 的表現。然而女生在藝術型 ($M=58.35$)、社會型 ($M=54.19$) 的呈現上，則是高於男性在藝術型 ($M=50.08$)、社會型 ($M=47.97$)。研究結果支持研究假設 3-1 不同性別之高職生在職業興趣的呈現上有差異情形。

本研究在變異數分析上，發現不同性別之高職生在職業興趣的呈現上有差異情形，此研究結果與Magnello（1981）、Simom（1990）的研究結果一致，男女生在職業興趣與態度，具有相當程度的差異。

本研究也與國內學者的研究情況顯示男女有別的情況相同。研究發現職業興趣類型會因性別而有顯著差異（蔡雅惠，2002；張儷靜，2003；謝宗哲，2008），國內男性偏好實際型、研究型，女性偏好藝術型、社會型，性別之間確有差異存在，且女性較男性更明顯（林桂鳳，1990；金樹人，1996；陳淑琦，1999；陳惠玉，2005）。本研究與王春展（2004）對國內專科生的職業興趣則呈現，男性偏好理、工，女性偏好文、人、事的研究結果也大致相同。

而本研究與簡茂發等（2007）的研究就有不完全一致之處，相同的是男生最不感興趣的是事務型，女生最感興趣的是藝術型。不同的是，簡茂發等（2007）的研究中男生最感興趣的是研究型，但本研究中男生最感興趣的是企業型。簡茂發等（2007）的研究中女生最不感興趣的是實際型，但本研究中女生最不感興趣的是研究型。這樣的結果，可能是因為本研究在研究對象上僅是北部地區的高職生，與簡茂發等（2007）是對全國高中職生所做的調查而有不同。

而在針對特殊教育的職業興趣研究上，本研究也與謝孟芳（2002）對資優生的研究大致一致，資優班男生偏好實際型與研究型的職業興趣，女生則偏好藝術型、社會型的職業興趣。唯一不同的是本研究男生在企業型上的職業興趣表現上大於女生，此是謝孟芳的研究沒有呈現的。這樣的結果，可能是因為本研究的研究對象為一般學生人數較資優學生人數多很多，因此在職業興趣的選擇上，會較資優學生呈現更多的職業興趣性向。

第二節 升學決策因素、職業興趣與學校生活適應之典型相關分析

一、升學決策因素與學校生活適應之典型相關分析

本部份主要探討升學決策因素與學校生活適應之相關情形。先以升學決策因素中的五個因素為 X 變項，以學校生活適應總積分為 Y 變量，進行積差相關分析，得出升學決策因素與學校生活適應相關摘要表，如表 4-13。由表 4-13 可知「資訊」、「學校」、「經濟」、「家庭」、「個人」與學校生活適應相關情形，其相關係數分別為：0.077、0.030、0.105、0.123、0.114，表示升學決策因素中「資訊」、「經濟」、「家庭」與「個人」等四個因素，與學校生活適應總積分呈現顯著正相關，其相關係數介於 0.077~0.123 之間，相關係數絕對值小於 0.200，表示四個升學決策因素層面與學校生活適應的相關程度為「低度相關」，四個變數對學校生活適應總積分的解釋變異量（決定係數）分別為 0.6%、1.1%、1.5%、1.3%。研究結果支持假設四，高職學生的升學決策因素與其學校生活適應有相關。

表 4-13 升學決策因素與學校生活適應相關摘要表

	資訊	學校	經濟	家庭	個人
學校生活適應	0.077*	0.030	0.105**	0.123**	0.114**
R ²	0.006	0.001	0.011	0.015	0.013

* $p < 0.05$ ** $p < 0.01$

繼續以典型相關分析升學決策因素與學校生活適應兩者間之相關情形。以升學決策因素中的 5 個因素為 X 變項，以學校生活適應量表中的 4 個分量表為 Y 變量，求得各分量表分量間的典型相關。各分量表分量間的典型相關結果如表 4-14，典型相關結構圖如圖 4-1。由表 4-14 可知升學決策因素 5 分量的線性組合分數與學校生活適應 4 分量的線性組合分數間有相關存在，可抽取出一組達顯著之典型相關因素，其相關係數為 0.348。

表 4-14 升學決策因素與學校生活適應典型相關分析摘要表

X 變項	典型變項		Y 變項	典型變項	
	χ^1	χ^2		η^1	η^2
(B1)資訊	<u>0.705</u>	0.300	(C1)勤學適應	-0.111	0.407
(B2)學校	<u>0.847</u>	-0.171	(C2)常規適應	-0.416	<u>0.760</u>
(B3)經濟	0.499	0.506	(C3)師生關係	0.141	<u>0.693</u>
(B4)家庭	0.177	<u>0.798</u>	(C4)同儕關係	<u>0.852</u>	0.456
(B5)個人	<u>0.747</u>	0.396			
抽出變異量(%)	41.078	23.372	抽出變異量(%)	23.303	35.759
重疊(%)	3.548	0.554	重疊(%)	2.013	0.847
ρ^2	.086	.024			
ρ	.294***	.154**			

** $p < 0.01$ *** $p < 0.001$

第一組典型因素 χ^1 與 η^1 的決定係數為.086，表示升學決策(X 變項)的典型因素 χ^1 可解釋學校生活適應(Y 變項)典型因素 η^1 之總體變異量的 8.6%。同理第二組典型因素 χ^2 可解釋 η^2 之總體變異量的 2.4%。以抽出變異百分比而言，X 變項的典型因素 χ^1 可解釋 X 變量的總體變異量的 41.078%。同理 χ^2 可解釋 X 變量的總體變異量的 23.372%。Y 變項的典型因素 η^1 可解釋 Y 變量的總體變異量的 23.303%。 η^2 可解釋 Y 變量的總體變異量的 35.759%。

就重疊指標而言，X 變項的典型因素 χ^1 可解釋 Y 變量的典型因素 η^1 總體變異量的 8.6%，而 η^1 可解釋 Y 變量的總體變異量的 23.303%。所以 χ^1 透過 η^1 來解釋 4 個 Y 變項的重疊變異為 6.2%。同理 χ^2 透過 η^2 來解釋 4 個 Y 變項的重疊變異為 0.847%。相對的，Y 變項的典型因素 η^1 可解釋 X 變項的典型因素 χ^1 總體變異量的 8.6%。而 χ^1 可解釋 5 個 X 變量的總體變異量為 41.078%，所以 Y 變項透過的型因素 η^1 可解釋 X 變項的重疊變異量為 3.548%。同理 Y 變項透過的型因

素 η^2 可解釋 X 變項的重疊變異量為 0.554%。

以典型因素負荷量分析，第一典型因素 χ^1 與「資訊」、「學校」、「個人」因素之相關皆高，其典型因素負荷量分別為 .705、.847、.747。第二典型因素 χ^2 與「家庭」因素相關高，其典型因素負荷量分別為 .798。而 Y 變項中的第一典型因素 η^1 與「同儕關係」相關高，其典型因素負荷量為 .852。Y 變項中的第二典型因素 η^2 與「常規適應」、「師生關係」相關高，其典型因素負荷量分別為 .760、.693。因此 X 變量的「資訊」、「學校」、「個人」透過 χ^1 和 η^1 與 Y 變項中的「同儕關係」產生較高的相關。X 變量的「家庭」透過 χ^2 和 η^2 與 Y 變項中的「常規適應」、「師生關係」產生較高的相關。再由負荷量的正負值來看，X 變量與 Y 變量有高相關之因素其關係皆為同方向。即高職生的選擇高職就讀的決策因素中「資訊」、「學校」、「個人」因素得分愈高者，其在「同儕關係」的得分會愈高。高職生的選擇高職就讀的決策因素中「家庭」因素得分愈高者，其在「常規適應」、「師生關係」的得分會愈高。因此，研究結果支持假設四升學決策因素與學校生活適應有相關存在。



圖 4-1 升學決策因素與學校生活適應典型相關結構圖

本研究結果與許瓊元(2010)、王玉珍與吳麗琴(2009)、Germeijs 和 Verschueren

(2007)、曾依嵐(2005)的研究結果有一致之處。研究中發現其生涯發展在面臨升學抉擇時所考慮的決策因素，與其後的學校生活適應會相互影響，意即在升學抉擇時，若能考量相關因素，包括內在心理因素：個人，外在環境因素：學校、家庭，加上充份的資訊搜集，會在其下一個階段的學校生活適上有較順利的適應經驗、較高的滿意度。

二、職業興趣與學校生活適應之典型相關分析

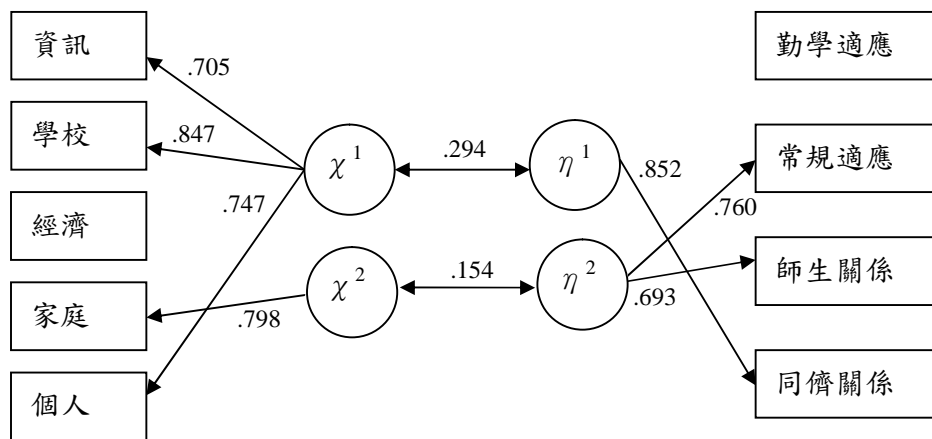
本部份主要探討職業興趣與學校生活適應之相關情形。先以職業興趣中的六個因素為 X 變項，以學校生活適應總積分為 Y 變量，進行積差相關分析，得出升學決策因素與學校生活適應相關摘要表，如表 4-15。由表 4-15 可知實際型、研究型、藝術型、社會型、企業型、事務型與學校生活適應相關情形，其相關係數分別為：0.018、0.037、0.097、0.074、0.033、-0.007，表示職業興趣對學校生活適應相關係數之顯著性結果為不顯著。而藝術型、社會型、此兩個職業興趣與學校生活適應總積分呈現相關，其相關係數介於 0.074 與 0.097 之間，相關係數絕對值小於 0.200，表示職業興趣類型與學校生活適應的相關程度為「低度相關」與「非常低相關」，兩個變數對學校生活適應總積分的解釋變異量（決定係數）分別為 0.9%、0.5%。其中藝術型可解釋量最高，可見高職生在職業興趣分數中呈現藝術型者，其所感受到的學校生活適應愈好。研究結果部份支持假設五，高職學生的職業興趣與其學校生活適應有非常低相關。

表 4-15 職業興趣與學校生活適應相關摘要表

	實際型	研究型	藝術型	社會型	企業型	事務型
學校生活適應	.018	.037	.097**	.074*	.033	-.007
R ²	0.000	0.001	0.009	0.005	0.001	0.000

* $p < 0.05$ ** $p < 0.01$

繼續以典型相關分析職業興趣與學校生活適應兩者間之相關情形。以職業興趣因素中的 6 個因素為 X 變項，以學校生活適應量表中的 4 個分量表為 Y 變量，求得各分量表分量間的典型相關。各分量表分量間的典型相關結果如表 4-16，典

型相關結構圖如圖 4-2。由表 4-16 可知職業興趣因素 6 分量的線性組合分數與學校生活適應 4 分量的線性組合分數間有相關存在，可抽取出 1 組達顯著之典型相關因素，其相關係數分別為 0.295。因此研究之結果支持假設五職業興趣因素與學校生活適應有相關存在。

表 4-16 職業興趣因素與學校生活適應典型相關分析摘要表

X 變項	典型變項	Y 變項	典型變項
	χ^1		η^1
(D1)實際型	0.009	(C1)勤學適應	0.016
(D2)研究型	-0.018	(C2)常規適應	<u>-0.574</u>
(D3)藝術型	<u>0.551</u>	(C3)師生關係	0.178
(D4)社會型	<u>0.795</u>	(C4)同儕關係	<u>0.771</u>
(D5)企業型	0.191		
(D6)事務型	0.450		
抽出變異量(%)	19.584	抽出變異量(%)	23.907
重疊(%)	2.050	重疊(%)	2.502
ρ^2	.105		
ρ	.324***		

*** $p < 0.001$

組典型因素 χ^1 與 η^1 的決定係數為 .105，表示升學決策(X 變項)的典型因素 χ^1 可解釋學校生活適應(Y 變項)典型因素 η^1 之總體變異量的 10.5%。以抽出變異量百分比而言，X 變項的典型因素 χ^1 可解釋 X 變量的總體變異量的 19.584%。Y 變項的第一組典型因素 η^1 可解釋 Y 變量的總體變異量的 23.907%。

就重疊指標而言，X 變項的典型因素 χ^1 可解釋 Y 變量的典型因素 η^1 總體變異量的 10.5%，而 η^1 可解釋 Y 變量的總體變異量的 23.907%。所以 χ^1 透過 η^1 來解釋 4 個 Y 變項的重疊變異為 2.502%。相對的，Y 變項的典型因素 η^1 可解釋 X 變項的典型因素 χ^1 總體變異量的 10.5%，而 χ^1 可解釋 6 個 X 變量的總體變異量為 19.584%，所以 Y 變項的典型因素 η^1 可解釋 X 變項的重疊變異量為 2.050%。

以典型因素負荷量分析，典型因素 χ^1 與 X 變項中「社會型」、「藝術型」因素之相關較高，其典型因素負荷量分別為.795、.551。而 Y 變項中的「常規適應」、「同儕關係」與典型因素 η^1 之相關較高，其典型因素負荷量分別為-.574、.771。因此 X 變量的「社會型」、「藝術型」透過 χ^1 和 η^1 與 Y 變項中的「常規適應」、「同儕關係」產生較高的相關。再由因素負荷量的正負值來看，X 變量「社會型」、「藝術型」與 Y 變量「同儕關係」因素，其關係皆為同方向，與「常規適應」不同方向。意即高職生的職業興趣類型分數在社會型、藝術型的得分愈高，其在學校生活適應的同儕關係的得分會有較高分的表現，而在「常規適應」表現較低。



圖 4-2 職業興趣因素與學校生活適應典型相關結構圖

本研究結果與林育毅(2010)、鄧美蓮(2008)、顏嘉慧(2007)、謝明容(1999)的研究結果有相同的是，職業興趣與學校生活適應或生活滿意度有相關。林育毅(2010)的研究中發現，大專視障學生的自我決策、學校生活適應、職業興趣廣度預測模式之適配性堪稱理想，有尚佳的適配度。鄧美蓮(2008)事務型的學生在會計成績上有明顯優異的表現。顏嘉慧(2007)對大學碩士在職專班生做研究，發現人格特質不同，其生活適應也會有所不同，且人格特質可以有效預測生活適

應。謝明容(1999)大學生的人格類型與科系有六個類型適配，但科系適配程度與生活滿意度間呈現薄弱的相關關係。本研究結果也與江金山、吳佩玲、楊錫林(2005)有一致之處。江金山等人(2005)針對建國科大四個學院：藝術學院、人文學院、工程學院、管理學院做調查，發現藝術學院、人文學院的學生在常規適應上的表現與其他學院的學生有明顯不同，該研究也推測設計學院與人文學院學生其生活作息與訓練比較不是制式的，也比較講究新潮、突破、創意，而這些因素是否會造成常規適應的差異，是可以再進一步探討的。

第三節 不同背景變項之高職生、升學決策因素對學校生活適應之迴歸分析

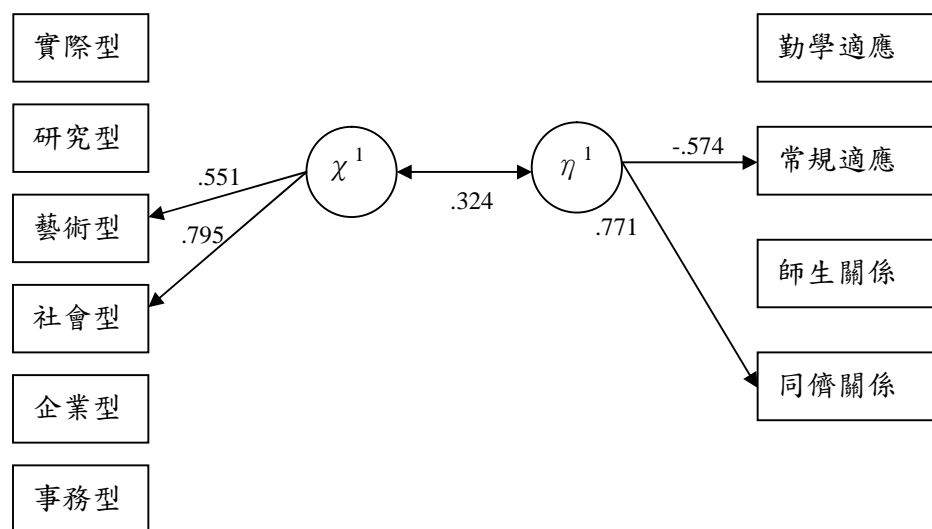
本節主要探討高職生的不同背景變項、升學決策因素對整體學校生活適應之預測能力。並以背景變項「性別」、「年級」、「居住地區」、「主要照顧者教育程度」、「科別」；升學決策因素之「資訊」、「學校」、「經濟」、「家庭」、「個人」等共 10 個因素為 X 變項，以學校生活適應總積分為 Y 變量，進行多元逐步迴歸分析，考驗假設六：高職學生的背景變項、升學決策因素對其整體學校生活適應具有預測作用。

由第四章第一節分析可知背景變項中，有「年級」、「科別」變項對學校整體生活適應有顯著差異。因此背景變項以「年級」、「科別」列入迴歸計算。而此變項為類別變項，若要進行迴歸分析，則必須將此變項化為「虛擬變項」。「年級」有兩個類別變項，又本次研究樣本二年級生受訪人數較三年級生人數多，故建構一個虛擬變項「三年級」為 1，而「二年級」變項為 0。同理科別受訪人數以「商業」類科最多，故設為 0。「工業類科」設 $sj1=1$ 、「研究類科」設 $sj2=1$ 、「藝術類科」設 $sj3=1$ 、「家政類科」設 $sj4=1$ 、「會計資處類科」設 $sj5=1$ 。

迴歸分析前需先檢定變項間是否有多元共線性的問題。所謂共線性指的就是由於自變項間的相關太高，造成迴歸分析之情境困擾。因此，本研究在進行逐步多元迴歸分析前，首先進行了 Person 相關及變異數膨脹係數(VIF)與容忍度

(Toerance)檢定，其中變異數波動因素（VIF 值：最大為 1.265）皆小於 10，容忍度皆大於 0.25。因此自變項間不具迴歸共線性的疑慮。故進一步進行逐步多元迴歸分析。

由表 4-17、4-18 可知，投入的 10 個變項中，對學校生活適應具有預測力的變項共有 3 個，其整體迴歸模式之 F 值為 $F(3,734)=11.091$ ，達到統計上之顯著水準（ $p=0.00$ ）。

表 4-17 背景變項、升學決策因素、學校生活適應迴歸分析之顯著性考驗摘要表

模式	平方和	df	平均平方和	F
迴歸	550.065	3	183.355	11.091**
殘差	12134.336	734	16.532	
總數	12684.401	737		

$n=744$ ** $p<0.01$

進一步以逐步迴歸分析投入變項依序為「科別」的「藝術類科」、「家庭」、「年級」，結果如表 4-18。由表 4-18 中可知 F 值改變量均達顯著水準，而「科別」的「藝術類科」、「家庭」、「年級」等三個變項的聯合解釋量為 3.9%。表示這 3 個自變項可以解釋學校生活適應約 3.9% 的變異量。個別解釋量為「藝術類科」可解釋學校適應整體變異量之 2.0%。「家庭」可解釋學校適應整體變異量之 1.4%。「年級」可解釋學校適應整體變異量之 0.9%。在 β 係數方面，「年級」為負值，此變數以二年級生為參考，二年級生較三年級生在學校生活適應上較佳。所以假設六高職學生的背景變項、選擇升學高職就讀之決策因素對其整體學校生活適應有預測作用，可以獲得支持。

表 4-18 背景變項、職業興趣與學校生活適應之多元逐步回歸分析摘要表

模式	R	R ²	變更統計量					
			調過 後的 R ²	R ² 改 變量	F 改變	B	β	t
常數						57.168		
科別	.143	.020	.019	.020	15.281***	1.049	.098	2.453*
家庭	.186	.035	.032	.014	10.974***	.193	.126	3.472**
年級	.208	.043	.039	.009	6.609**	-.855	-.102	-2.571*

* $p < 0.05$ ** $p < 0.01$ *** $p < 0.001$



圖 4-3 高職生學校生活適應路徑分析圖

本研究結果與許瓊元（2010）的研究中皆顯示，選擇就讀的因素中有家庭因素，與實習滿意度及學校生活適應之間有相關。也與沈惠君（2004）的研究結果一致，學生的學習適應情形會因年級、家庭而有差異。而在科別方面，與鄧美蓮（2008）、曾依嵐（2005）的研究發現有相似之處，曾依嵐的研究發現指出科系選擇會影響大學生的生活適應，科系適應良好者，主要考量自己的興趣能力與特質，並參考父母師長的建議，發揮自主能抉擇科系；也與謝明容（1999）的研究有一致之處，科系適配度與生活滿意度之間呈現薄弱的相關，可知科系適配並非提昇生活滿意度的主要因素。本研就也與林育毅（2010）、顏嘉慧（2007）的研究結果有一致之處，個人背景變項中的年級、科別可以預測生活適應。

第五章 結論與建議

本研究乃在探討高職學生其知覺國中時選擇至高職就讀之決策因素、職業興趣與學校生活適應之差異、關係情形。以「影響國中畢業生升學高級職業學校之主要因素問卷」、「大學考試入學中心興趣量表」、「高職學生學校生活問卷」為研究工具，採立意抽樣，以台北市 4 所高職高二、高三學生為研究對象，有效樣本 738 人，以問卷調查法進行資料收集，調查結果以 SPSS 17.0 統計軟體進行描述統計、*t* 檢定、單因子多變量變異數分析、積差相關、典型相關分析與多元逐步迴歸等統計方式進行資料處理。

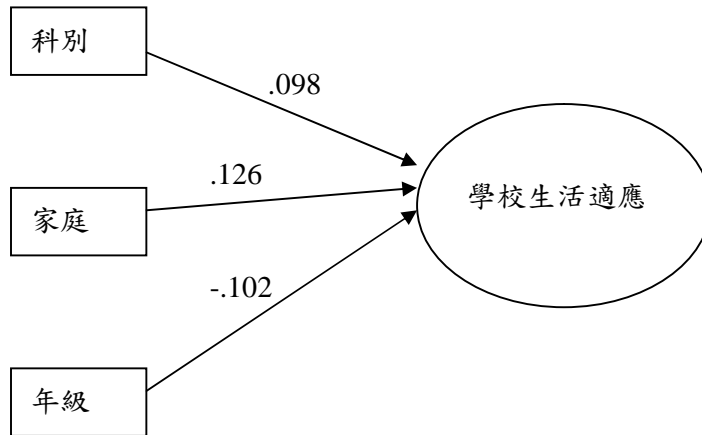
本章針對研究結果歸納出結論，並提出具體建議，以作為國中生升學高職之生涯輔導工作及後續研究之參考。全章共分兩節，第一節為研究結論，包括不同背景變項之高職生在升學高職之決策因素、職業興趣與學校生活適應之差異與關係情形；第二節為研究建議與限制，針對研究結果提出具體建議，以作為學校實務工作與未來研究之參考。

第一節 結論

一、不同背景變項的高職學生在升學學策因素上、職業興趣、學校生活適應的差異情形。

(一) 不同性別高職生在各量表上的差異情形

不同性別高職生在升學決策因素的資訊、學校、經濟、個人因素上有顯著差異，且女生顯著高於男生。在學校生活適應上，性別則未達顯著差異。在職業興趣上，性別在實際型、研究型、藝術型、社會型、企業型上有顯著差異，其中男生在實際型、研究型、企業型上的得分較高，女生在藝術型、社會型上的得分較高。

(二) 不同年級高職生在各量表上的差異情形

不同年級高職生在升學決策因素上，未達顯著差異。但在學校生活適應上，則達顯著差異，且高二在學校生活適應上的得分較高三為高。

(三) 不同居住地區高職生、主要照顧者教育程度不同在各量表上的差異情形

不同居住地區高職生、與主要照顧者教育程度不同，此兩個因素在升學決策因素及學校生活適應的量表上均未達顯著差異。

(四) 不同科別高職生在各量表上的差異情形

不同科別高職生在升學決策因素的學校因素上有顯著差異。且商業類科大於工業類科與家政類科，藝術類科大於家政類科。而在學校生活適應上也有差異，其中藝術類科大於工業類科、會計資處類科。

二、高職學生的升學決策因素、職業興趣與學校生活適應的相關情形。

(一) 高職學生的升學決策因素與學校生活適應的關係

高職生的升學決策因素與學校生活適應有相關，升學決策因素中「資訊」、「經濟」、「家庭」與「個人」等四個因素，與學校生活適應總積分呈現顯著正相關，但相關程度為「低度相關」。高職生的升學決策因素與學校生活適應也呈現典型相關，即高職生的選擇高職就讀的決策因素中「資訊」、「學校」、「個人」因素得分愈高者，其在學校生活適應分量表「同儕關係」的得分會愈高。高職生的選擇高職就讀的決策因素中「家庭」因素得分愈高者，其在學校生活適應分量表「常規適應」、「師生關係」的得分會愈高。

(二) 高職學生的職業興趣與學校生活適應的關係

高職生的職業興趣：藝術型、社會型，此兩個職業興趣與學校生活適應總積分呈現相關，但相關程度為「低度相關」與「非常低相關」，其中藝術型可解釋量最高，可見高職生在職業興趣分數中呈現藝術型者，其所感受到的學校生活適應愈好。高職生的職業興趣與學校生活適應也有典型相關，高職生的職業興趣類型分數在社會型、藝術型的得分愈高，其在學校生活適應分量表的「同儕關係」的得分會有較高分的表現，而在「常規適應」表現較低。

三、不同背景變項、升學決策因素對學校生活適應有預測情形。

高職生的不同背景變項、升學學策因素對學校生活適應之多元逐步迴歸中，共投入 10 個變項，其中「科別」的「藝術類科」、「家庭」、「年級」對學校生活

適應具有預測力。在解釋量的部份，「藝術類科」可解釋學校生活適應的個別解釋量最高。「家庭」、「年級」依序次之。而高二學生的學校生活適應在總積分上高於高三學生。

第二節 建議

一、對學校輔導工作的建議

(一) 提供學校招收學生考量相關因素之科學佐證資料

經由本研究的發現，不同性別的學生在升學決策因素上考量的因素有所不同，其中女生在資訊、學校、經濟、個人因素的得分上均高於男生。而不同科別的高職生在升學決策因素的「學校」因素上又有差異，其中商業類科又大於工業類科與家政類科，藝術類科又大於家政類科。由此可知商業類科、藝術類科學校是否能發展出自己具代表性的招生特色，其重要性大於工業類科、家政類科的學校。也因此商業類科、藝術類科學校在招生時，可以展現學校目前的發展特色讓準備做選擇的國中學生知道，在招生宣導時有更多不同面向的資訊管道與訊息提供，例如學校是否提供獎助學金的申請，是否有鼓勵入學的獎勵制度，而選擇合適自己性向的職校就讀，可以讓自己有更好的發揮機會等，這是高職學校在此後招生時，可以嘗試的方向。

(二) 協助國中學生在升學時可以做出更適配的升學決策選擇

經由本研究的整理發現，多數的國中學生在面臨升學選擇時，會考慮資訊、學校、經濟、家庭、個人等五大因素。而其中選擇高職升學就讀者，家庭因素會對其學校生活適應有所影響。本研究所指的家庭因素，包括學生會考慮高職學校離家遠近與交通方便，以及考慮父母的教育程度、期望及升學建議。而選擇藝術類科就讀的學生，其學校生活適應的狀況較其他類科為佳。因此國中輔導老師們可以將已在高職就讀的學長姐們所呈現的狀況，讓國中學生知道，使其對高職就學與學校生活適應有較清楚的認識，讓國中學生可以做出更適合自己的升學決策。

(三) 協助高職學生了解自己如何做出合適自己的決策

經由本研究的發現，可以再次證實決策不是一件容易的事情。但可以透過綜合活動課、生涯規劃等相關課程，在課程中引導學生思考並發現自己的決策方式，是否有模式存在？以人生第一次重大的升學決策經驗，國中選擇到高職就讀為例子思考回想，自己的決策方式是否讓自己在決策後的成果上感到滿意、喜歡、享受，我喜歡自己的決策方式嗎？我如何調整，要不要考量我的職業興趣或人格特質，或者就維持這樣的決策因素，可以讓我有更好的生活適應？經由課程的設計，帶領學生回想、思考，從而了解、發現自己的決策因素，並探討學長姐的經驗、前輩的人生智慧，是一個可以具體幫助高職學生，當其高一時或高二時，是否要選擇跨類群考試、轉學、轉科，或者留在本類科繼續努力打拼。而當學生高三再度面臨技專院校的升學決策時，可以有更適合自己的決策思考與結果產生。

(四) 對不同年級、科別的學生進行其合適的生活輔導

經由本研究的發現，不同年級、科別的學校生活適應上有所差異。因高職課程的設計中，「生涯規劃」課程為必修 2 學分，但各校開課的年級與學分數有不同，有些學校是拆成 1 學分，分別開設在 2 個不同的學期；有些學校是 2 學分，但開設在不同年級、不同學期。而目前的生涯規劃課程多由專業輔導老師授課，輔導老師在授課時，可以依照科別、年級、性別的不同，而彈性調整授課相關內容，例如性別教育的融入等議題，相信更能因材施教，給學生進行更適性的一級輔導。

二、研究限制與未來研究之建議

(一) 研究對象

本研究之問卷調查對象為民國 99 學年度第一學期就讀於台北市公私立高職學生。公立學校與私立學校僅各 2 所，且未擴及其他地區，故研究結果的推論有其限制。本研究結果僅代表本研究受試者的一般狀況，無法完全類推到其他地區或全體高職生，建議未來研究，可擴大研究範圍至其他縣市或區域，以利進行縣

市間或城鄉間的比較。亦可擴大調查公立與私立學校學生，了解就讀公立與私立學校在升學選擇因素上、職業興趣與學校生活適應上是否有差異情形。

本次研究並未針對男生在女生多的科別，或女生在男生多的科別其升學決策因素、學校生活適應情形進行了解與考驗，未來的研究可以再進一步做探討。

此外也許可以將主要照顧者的家庭結構、家庭社經地位納入基本資料搜集中，因為隨著社會型態的轉變與時俱進，新臺灣人（外籍配偶的加入）、新臺灣之子的比例愈來愈高，而單親、隔代教養在高職生活的適應上是否仍像國中、國小較大的影響，也是值得再關心與觀察的面向。

（二）研究方法

本研究主要是以自陳式的問卷量表，探討不同背景變項、升學決策因素、職業興趣對學校生活適應的情形。雖能以較快速的方式大量取得資料，但受試者在回答問題時，恐因受社會期望的影響、填答時態度不認真，以致所得部份資料失真，而且以量化處理資料，僅能針對統計量來解釋一般情況，無法做深入探討，若能增加開放式問題、訪談等方式，以補充量化研究之不足，則可能使研究結果更加正確，也更具研究意義。

（三）增加研究變項

影響學校生活適應的因素眾多，本研究僅探討背景變項（性別、年級、地區、主要照顧者教育程度、科別）、選擇高職學教就讀之決策因素對學校生活適應的影響，其他可能影響學校生活適應的重要變項，如情緒穩定、人際問題解決型態、自我概念、學習行為、成就動機、幸福感等，並未加以探討，因此在未來研究中，可針對這些可能影響的相關變項再做探討。

參考文獻

中文部份

- 丁明潔(2003)。國中生樂觀/悲觀傾向、課業壓力評估、課業壓力因應方式與學校生活適應之相關研究。國立政治大學碩士論文，未出版，台北市。
- 方珮馨(2008)。基本性格、職業興趣、及人境適配度對大學生職業生涯規劃之影響。佛光大學碩士論文，未出版，宜蘭縣。
- 方鴻鳴(1998)。迢迢升學路--從不同角度看多元入學方案。教師天地，96，42-53。
- 王中正(2007)。公司職能需求、員工技能評量、員工興趣評量以及員工工作滿意之關聯性研究。中原大學碩士論文，未出版，桃園縣。
- 王玉珍、吳麗琴(2009)。大一生回顧升學生涯抉擇與生涯適應之脈絡相互影響模式探究。中華輔導與諮商學報(25)，39-79。
- 王光輝(2008)。台中縣高中體育班學生學習適應與升學意願之相關研究。國立臺灣師範大學碩士論文，未出版，台北市。
- 王春展(2004)。專科生情緒智慧、人境適配度與生涯阻隔之研究—以中部某專科學校為例。嘉南學報，30，477-493。
- 王柏壽(1989)。國小學童受同儕接納的相關因素之研究。嘉義師院學報，2，99-152。
- 王梅珍(2001)。業務人員人格特質、組織承諾與組織公民行為之研究—以中華電信公司為例。國立中山大學碩士論文，未出版，高雄市。
- 王淑玲、連廷嘉(2000)。從多元入學的生涯輔導談家長諮詢推展之困境與因應之道。輔導通訊 64，47-51。
- 王凱萱(2008)。貧窮青少年生涯抉擇影響因素之研究-以台灣兒童暨家庭扶助基金會為例。暨南國際大學碩士論文，未出版，南投縣。
- 王雅麗(2006)。國高中階段視覺障礙學生生涯成熟與職業興趣之相關研究。國立

- 臺南大學碩士論文，未出版，台南市。
- 王寶壙(2002)。外語相關職業興趣與職業人格類型 (RIASEC) 之相關研究。文藻學報，16，195-220。
- 王覺興(2001)。單親家庭子女生涯發展與抉擇歷程之質性研究。國立成功大學碩士論文，未出版，台南市。
- 史家瑄(2008)。國中生的自我調節、壓力因應策略與學校生活適應之關係研究。國立臺北教育大學碩士論文，未出版，台北市。
- 田秀蘭(1987)。影響男女大學生職業興趣類型及職業選擇人境適配程度之有關因素研究。國立臺灣師範大學碩士論文，未出版，台北市。
- 江文雄(2010)。我的人生由誰決定？生涯抉擇的切身問題。商業職業教育(119)，10-16。
- 江玉娟、趙善如(2007)。原住民部落少年的生涯成熟與未來生涯抉擇—以屏東縣少年為例。東吳社會工作學報(16)，79-122。
- 江明曄(2008)。高中資賦優異學生生涯輔導方案內涵之研究。特殊教育學報(27)，53-80。
- 江嘉偉(2005)。大學生多元智慧與職業興趣關係之研究。大葉大學碩士論文，未出版，台中市。
- 何玉瓊(2004)。桃園縣學生升讀高中職態度及影響因素之研究。國立臺灣師範大學碩士論文，未出版，台北市。
- 何宜娟(2009)。高中生特質焦慮、問題解決態度與其學校生活適應之相關研究。國立嘉義大學碩士論文，未出版，嘉義市。
- 何宜純(2009)。高中生人格特質、學校生活適應與其幸福感之相關研究。國立嘉義大學碩士論文，未出版，嘉義市。
- 何幸娥(1993)。生涯資料介入方式對高一女生之認知複雜性、生涯決策行為與人境適配性之影響。國立臺灣師範大學碩士論文，未出版，台北市。
- 何鯉(2009)。國中生選擇升學高職整合行為意向之研究—以高雄縣國中生為例。

- 高苑科技大學碩士論文，未出版，高雄市。
- 吳文全(2002)。我國高職控制科日間部應屆畢業生升學意願及升學途徑選擇相關影響因素之研究。國立臺灣師範大學碩士論文，未出版，台北市。
- 吳佳蓉(2002)。隔代教養兒童與非隔代教養兒童學校生活適應之比較研究。國立花蓮師範學院碩士論文，未出版，花蓮縣。
- 吳武典(1997)。國中偏差行為學生學校生活適應之探討。**教育心理學報**，9， 25-50。
- 吳秋萍(2009)。國中生正向情緒人際問題解決態度與其學校生活適應之相關研究。國立嘉義大學碩士論文，未出版，嘉義市。
- 呂佳陵(2008)。高中職音樂班主修西樂學生人格特質、學習動機、學習適應與生涯抉擇之研究。**國立臺中技術學院學報**，9(2)， 49-76。
- 呂佳陵、楊淳斐(2006)。台灣地區高中職音樂班主修中國音樂與傳統音樂學生及大專院校中國音樂學系與傳統音樂學系學生之職業興趣類型探討。**人文社會學報**(5)， 105-117。
- 呂佳陵、楊淳斐(2007)。國樂系科學生的人格特質、職業興趣、學習適應與生涯抉擇之探討。**國立臺中技術學院通識教育學報**(1)， 79-105。
- 李文弘(2002)。國中應屆畢業生升學意願與升學職校之相關背景因素研究—以彰化縣市為例。國立彰化師範大學碩士，未出版，彰化縣。
- 李冠慧(2007)。結合分數、興趣及偏好之大學校系推薦機制。銘傳大學碩士論文未出版，台北市。
- 李秋菊(2002)。二年制專科學生升學與就業意向之調查研究。臺北市立師範學院碩士論文，未出版，台北市。
- 李惠恩(2002)。非傳統科系的選擇—家政領域男學生就學經驗之探討。國立臺灣師範大學碩士論文，未出版，台北市。
- 李曉晶(2002)。台灣慈輝班學生在校生活狀況及學校適應之調查研究。國立花蓮師範學院碩士論文，未出版，花蓮縣。
- 沈姍姍(1985)。性別角色、價值觀念與人際吸引之相關研究。國立政治大學碩士

- 論文，未出版，台北市。
- 沈惠君(2004)。花蓮地區原住民國中生學習適應與升學意願之研究。國立臺灣師範大學碩士論文，未出版，台北市。
- 孟恬薪(2010)。臺灣大學生專業職業興趣分類與結構之研究。國立政治大學碩士論文，未出版，台北市。
- 林一真、路君約、簡茂發、盧欽銘(1988)。職業探索量表修定報告。測驗年刊，035，65-67。
- 林千立。(1999)。五專性別傳統與非傳統科系學生之職業妥協研究。國立成功大學碩士論文，未出版，台南市。
- 林文聰(2004)。國中學生之家庭功能、學校適應與幸福感之相關研究。國立彰化師範大學碩士論文，未出版，彰化縣。
- 林育毅(2009)。大專視障學生自我決策、學校生活適應及職業興趣廣度之研究。國立高雄師範大學博士論文，未出版，高雄市。
- 林佩玲(2007)。原住民大專學生知覺親子關係與學校生活適應之相關研究。輔仁大學碩士論文，未出版，台北市。
- 林幸台、金樹人、張小鳳、陳清平(1996)。生涯興趣量表(增訂版)。台北。測驗出版社。
- 林幸台、金樹人、陳清平、張小鳳。(1992)。生涯興趣量表之初步編製研究。教育心理學報，25，111-124。
- 林怡青(2001)。國中生選擇甄選入學之決策歷程分析。國立彰化師範大學碩士論文，未出版，彰化縣。
- 林桂鳳(1991)。生涯探索期男女學生職業興趣結構及其適配性、一致性、分化性與職業認定之研究。國立臺灣師範大學碩士論文，未出版，台北市。
- 林素珠(2002)。影響技術學院甄試生選校決策因素及其資訊管道之探討。大葉大學碩士論文，未出版，彰化縣。
- 林淑理(2000)。高職延修生自我概念、學習行為與學校適應之相關研究。國立臺

- 灣師範大學碩士論文，未出版，台北市。
- 林嘉政(2010)。屏北地區國中生就讀優質高中影響因素之調查研究。國立中山大學碩士論文，未出版，高雄市。
- 林榮訓(2007)。人格特質與職業類別之匹配關係對組織承諾影響之研究—以台中地區從業人員為例。朝陽科技大學碩士論文，未出版，台中市。
- 林靜珊(2003)。大學甄試生選校決策因素之探討。大葉大學碩士論文，未出版，彰化縣。
- 邱欣雁(2005)。父母期望與國小高年級學童才藝學習、職業興趣之相關研究。國立臺南大學碩士論文，未出版，台南市。
- 邱珮怡(2000)。國中轉學生社會支持、制握信念與學校適應關係之研究。碩士，國立成功大學，未出版，台南市。
- 邱惠文(1996)。年級、性別、家庭社經地位、城鄉因素與國小學童職業興趣之相關研究。國立花蓮師範學院碩士論文，未出版，花蓮縣。
- 邱榮芳(2007)。高一學生人格類型與職業興趣之關係研究。國立彰化師範大學碩士論文，未出版，彰化縣。
- 邱羣倫(2010)。社會認知生涯理論之興趣模式驗證與比較分析研究—以逢甲大學電機學院大一學生為例。國立高雄師範大學碩士論文，未出版，高雄市。
- 金樹人(1995)。生計發展與輔導。台北市。天馬文化事業有限公司。
- 金樹人、林清山、田秀蘭(1989)。我國大專學生生涯發展定向之研究。教育心理學報。22，167-190。
- 洪先進(2001)。我國高職觀光科學生升學意願及態度之研究。朝陽科技大學碩士論文，未出版，台中市。
- 洪素蕙(2003)。國中學生因應高中高職多元入學方案生涯決策歷程之研究。國立高雄師範大學碩士論文，未出版，高雄市。
- 徐享良(1986)。修訂適應行為量表使用手冊。彰化。國立臺灣教育學院特殊教育學系。

- 徐孟弘(1995)。父母因素、性別、年級對國小學童生涯成熟與職業興趣影響之研究。國立台南師範學院碩士論文，未出版，台南市。
- 徐靖雯(2009)。大學生人境適配度和創造行為之相關研究。國立臺灣師範大學碩士論文，未出版，台北市。
- 康力文(2008)。高中生學習學習幸福感、學校生活適應與學習自我效能關係之研究。國立高雄師範大學碩士論文，未出版，高雄市。
- 張月慧(2005)。馬來西亞國中生職業興趣結構之驗證性研究。國立臺灣師範大學碩士論文，未出版，台北市。
- 張春興(2006)。現代心理學。台北市。東華出版社。
- 張添洲(1993)。青少年生涯發展探討。輔導通訊，49，24-26。
- 張智勝(2005)。國中生升學進路決策歷程影響因素之研究。國立雲林科技大學碩士論文，未出版，雲林縣。
- 張瓊文(2010)。高雄市國小高年級學童父子關係與學校生活適應之研究。高雄師範大學碩士論文，未出版，高雄市。
- 張儷靜(2003)。國中生職業興趣及其相關因素之研究。國立嘉義大學碩士論文，未出版，嘉義市。
- 曹春隆(2001)。專科學生升學與選擇校系態度之研究。大葉大學碩士論文，未出版，彰化縣。
- 莊明貞(1984)。國中學生學校生活素質與學校生活適應行為的關係。國立台灣師範大學碩士論文，未出版，台北市。
- 莊朝淵(2005)。國中生同儕關係之自我覺察探討。國立交通大學碩士論文，未出版，新竹市。
- 許以恆(2006)。生涯團體對國中女生生涯自我概念、職業興趣與職業性別刻板印象輔導效果研究。國立屏東教育大學碩士論文，未出版，屏東市。
- 許財益(2002)。學生選擇臺北市高中職學校因素。國立台北科技大學碩士論文，未出版，台北市。

- 許瑞蘭(2002)。國中生依附關係、人際問題解決態度與學校生活適應之相關研究。國立屏東師範學院碩士論文，未出版，屏東市。
- 許瓊元(2010)。建教合作學生就讀因素、職場實習滿意度與未來就業選擇之相關研究—以一所私立高級職業學校為例。致遠管理學院碩士論文，未出版，台南市。
- 郭丁瑩(1988)。教師權力類型、學生參與心態與學生學校適應行為關係之研究。師大教育研究所集刊， 32， 275-291。
- 郭靜姿、王雅奇、林美和、吳舜文、簡維君、張靖卿、胡寶玉、謝佳男、周佩蓉(2009)。五位高中資優班畢業優秀女性之人格特質與生涯發展分析。特殊教育研究學刊， 34(1)， 47-73。
- 陳又華(2008)。高中生人際吸引力與學校生活適應之關係研究。國立臺灣師範大學碩士論文，未出版，台北市。
- 陳宜黛(2007)。學校職員人格特質和職業類型匹配情形對工作滿足與組織承諾影響之研究-以中部地區技專院校為例。朝陽科技大學碩士論文，未出版，台中市。
- 陳治豪(2005)。國小轉學生自我概念、社會支持與其學校生活適應之研究。國立嘉義大學碩士論文，未出版，嘉義市。
- 陳美怡(2010)。國小學童家庭氣氛、學校生活適應與幸福感對復原力影響之研究。碩士，大葉大學碩士論，未出版，彰化縣。
- 陳清平(1999)。Holland 類型論的空間構形分析研究。國立臺灣師範大學博士論文，未出版，台北市。
- 陳清平、區雅倫(2005)。修訂大考中心興趣量表。台北。財團法人大學入學考試中心基金會。
- 陳淑丹(2002)。高中多元入學方案目標達成及其對國中學生選校的影響之研究。國立台北師範學院碩士論文，未出版，台北市。
- 陳淑美(1985)。國中學生的場地獨立性與性向、職業興趣及生活適應之關係。教

育心理學報(18)， 149-167。

陳淑琦(1999)。大學理工科系學生生涯自我效能、結果預期、職業興趣與職業選擇之相關研究。國立高雄師範大學碩士論文，未出版，高雄市

陳惠玉(2005)。大學生人格特質與職業興趣關係之研究。大葉大學碩士論文，未出版，彰化縣。

陳慧珍(2007)。魯凱族國中學校生活適應之研究～以兩位魯凱族國中生為例。國立屏東教育大學碩士論文，未出版，屏東市。

陳麗玉(2002)。國小學童成就動機取向、自尊與生涯成熟、職業興趣之關係研究。國立臺南大學碩士論文，未出版，台南市。

曾依嵐(2005)。科系選擇因素與大學生心理適應之研究。國立彰化師範大學碩士論文，未出版，彰化縣。

曾茂蔚(2009)。低收入戶家庭子女自我概念與學校生活適應之研究—以嘉義縣為例。南華大學碩士論文，未出版，嘉義縣。

曾晏慧(2005)。國小資優班畢業生之追蹤研究—以臺中市太平國小為例。資優教育研究， 5(1)， 113-130。

曾景蘭(2006)。國中普通班聽覺障礙學生學校生活適應與情緒和行為表現之研究。國立臺北教育大學碩士論文，未出版，台北市。

曾耀漳(2006)。職涯心理特質認知程度對生涯決策滿意度之綜合模式分析—以中部五縣市職業類科學生為例。國立雲林科技大學碩士論文，未出版，彰化縣。

湯必果(2004)。基督教海外跨文化宣教人生涯抉擇經驗之探究。國立彰化師範大學碩士論文，未出版，彰化縣。

童珮娟(2010)。大專生生涯興趣類型、能力表現及自評能力之相關研究。國立中正大學碩士論文，未出版，嘉義縣。

黃玉枝(1991)。國中資優學生與普通學生學習風格及學校適應之比較研究。國立台灣師範大學碩士論文，未出版，台北市。

- 黃再鴻(2007)。屏東縣國中三年級學生留縣升學行為調查研究。國立屏東科技大學碩士論文，未出版，屏東市。
- 黃希庭(2005)。簡明心理學辭典。臺北。國家出版社。
- 黃振文(2003)。影響國中技藝教育班學生升學意願因素之研究。國立彰化師範大學碩士論文，未出版，彰化縣。
- 黃雅琇(2004)。國中畢業生因應高中多元入學方案升學選擇歷程之研究。國立屏東師範學院碩士論文，屏東市，。
- 黃瑜惠(2007)。桃竹苗地區高職特教班智能障礙學生職業興趣之研究。國立彰化師範大學碩士論文，未出版，彰化縣。
- 黃聖紘(2005)。窮孩子•低成就？家庭貧窮對子女教育成就與生涯選擇的影響。國立臺灣大學碩士論文，未出版，台北市。
- 楊淑涵(2001)。選擇非傳統學習領域之四技女生生涯決定歷程之敘說研究。國立臺灣師範大學碩士論文，未出版，台北市。
- 楊景良(2007)。影響國中畢業生升學高級職業學校之主要因素研究-以臺北市為例。國立臺灣師範大學碩士論文，未出版，台北市。
- 溫世頌(2006)。心理學。台北：三民。
- 溫雅慧(2007)。高職應屆畢業生升學因素之研究-以臺中市高中職為例。國立中興大學碩士論文，未出版，台北市。
- 葉政憲(2008)。國小高年級隔代教養家庭學童氣質、自我概念與學校生活適應之相關研究。高雄師範大學碩士論文，未出版，高雄市。
- 葉國華(2002)。員工人格特質、組織承諾與銀行合併態度之研究--以中國國際商業銀行為例。國立高雄第一科技大學碩士論文，未出版，高雄市。
- 詹文宏(2005)。高中職學習障礙學生自我概念。因應策略。學校適應及其因果模式之研究。國立彰化師範大學博士論文，未出版，桃園縣。
- 路君約、陳淑美(1996)。普通興趣量表編製報告。測驗年刊，45，1-18。
- 廖小毓(2010)。國一學生的家庭氣氛與學校生活適應之關係研究。國立彰化師範

- 大學碩士論文，未出版，桃園縣。
- 廖慧媛、鄭燕琴、尤瑞彰(1998)。台灣地區從業員工之工作適性與工作投入相關性研究。**中山管理評論**，6(3)，797-826。
- 趙志泰(2004)。私立學校專科生升學二技選校因素之研究。國立交通大學碩士論文，未出版，新竹市。
- 劉正昱(2005)。人格特質與心理契約對員工組織承諾與離職傾向之影響-以旅館飯店業為例。國立中央大學碩士論文，未出版，桃園縣。
- 劉妍綾(2006)。高中職轉學生學校生活適應之分析研究。國立彰化師範大學碩士論文，未出版，彰化縣。
- 劉芳好(2007)。應用外語系畢業生職業選擇決策因素階層之研究。國立雲林科技大學碩士論文，未出版，雲林縣。
- 劉俊豪(1985)。國中升學選校意願及其影響因素之調查研究。國立臺灣師範大學碩士論文，未出版，台北市。
- 劉祐如(2003)。高職畢業生升學選校困擾之研究。國立台灣科技大學碩士論文，未出版，台北市。
- 劉啟順(2006)。臺北市綜合高中學生升學決策及其影響因素之研究。國立臺北科技大學碩士論文，未出版，台北市。
- 劉淑慧、林怡青(2002)。國三學生選擇甄選入學學校之抉擇歷程與其影響因素。**中華輔導學報**(11)，71-123。
- 劉斐芬(2009)。國中學生生活經驗、學校生活適應與幸福感關係之研究。大葉大學碩士論文，未出版，彰化縣。
- 歐淑芬(1990)。害羞與生涯發展之相關研究。國立政治大學碩士論文，未出版，台北市。
- 蔣家娟(2002)。台灣高職餐飲管理科學生就業或升學意願之探討。國立臺灣師範大學碩士論文，未出版，台北市。
- 蔡伶霞(2004)。高職美容類科學生升學意願影響因素之研究。國立台北科技大學

- 碩士論文，未出版，台北市。
- 蔡雅惠(2002)。國中小學生職業性別刻板印象與職業興趣之研究。國立臺南大學
碩士論文，未出版，台南市。
- 蔡蜀雲(1993)。國中教師生涯階段、職業興趣與工作價值關係之研究。國立臺灣
師範大學碩士論文，未出版，台北市。
- 鄭夙芬(1988)。國中復學學生之學校適應初探--以台北縣芋國中八位復學學生為
例。東吳大學碩士論文，未出版，台北市。
- 鄭如吟(2004)。高一舞蹈資優班學生生涯決定及相關影響因素之研究。國立臺灣
師範大學碩士論文，未出版，台北市。
- 鄭德芳(1999)。輔導教師工作性格、工作環境與工作適應之相關研究。國立高雄
師範大學碩士論文，未出版，高雄市。
- 鄧美蓮(2008)。高職學生之職業興趣類型及國、英、數成績對會計技能檢定成績
影響之研究。國立臺北大學碩士論文，未出版，台北市。
- 黎昌俊(2006)。東森電視公司員工人格特質、組織承諾與組織變革態度之關聯性
研究。銘傳大學碩士論文，未出版，台北市。
- 盧希鵬、林泓君、林娟娟(2003)。電子商務人員生涯抉擇之探討。管理評論，
22(2)， 111-129。
- 盧雪梅(1989)。台北市國民小學提早入學資賦優異兒童學校生活適應之研究。國
立臺灣師範大學碩士論文，未出版，台北市。
- 賴明伸(1989)。高職學生前程抉擇、學校適應與自我統合關係之研究。國立臺灣
師範大學碩士論文，未出版，台北市。
- 賴瑞芳(2008)。性別角色影響女性生涯抉擇之因素探討以生涯困擾個案為例。諮
商與輔導(272)， 38-41。
- 龍維明(2007)。國中學生選擇綜合高中因素之研究-以台南地區為例。國立臺灣師
範大學碩士論文，未出版，台北市。
- 戴正雄(2003)。高職海事類科學生入學背景與升學就業意願之調查研究。國立臺

- 灣師範大學碩士，未出版，台北市。
- 戴駿文(2009)。影響國中學生選讀技藝教育學程因素之研究。國立彰化師範大學碩士論文，未出版，彰化縣。
- 薛靜如(2005)。兒童情緒管理與人際問題解決態度、學校生活適應之相關研究。國立臺南大學碩士論文，未出版，台南市。
- 謝孟芳(2002)。性別、家庭背景及職業興趣對國中資優班學生教育及職業選擇影響之研究。國立高雄師範大學碩士論文，未出版，高雄市。
- 謝宗哲(2008)。彰化縣國小高年級學童社會興趣與職業興趣之相關研究 彰化縣國小高年級學童社會興趣與職業興趣之相關研究。國立臺中教育大學碩士論文，未出版，台中市。
- 謝明容(1999)。大學生科系選擇、休閒選擇及其重要性與生活滿意度之相關研究。國立彰化師範大學碩士論文，未出版，彰化縣。
- 謝美香(2007)。國小高年級學童的人格特質、學校生活適應與幸福感之相關研究。國立嘉義大學碩士論文，未出版，嘉義市。
- 謝銀沙(2006)。玫瑰花叢中的老虎。一位男性家政教師生涯抉擇的心路歷程。人類發展與家庭學報(8)，85-108。
- 鍾學明(2004)。高職中輟復學生學校適應之研究—以公東高工為例。國立東華大學碩士論文，未出版，花蓮縣。
- 韓美齡(2007)。建教合作學生就讀因素、學習滿意度與學習成就之關係—以一所私立高級職業學校為例。國立東華大學碩士論文，未出版，花蓮縣。
- 簡茂發(1986)。大學生適應問題及其相關因素研究。師大教研集刊，28，1-19。
- 簡茂發、林一真、陳清平、劉澄桂、區雅倫、舒琮慧(2007)。大學入學考試中心興趣量表修訂版信度效度檢驗與常模的建立。考試學刊，2，87-107。
- 簡維君、郭靜姿、林美和(2005)。婚姻與家庭的影響。高中美術資優班畢業女性生涯發展之助力與阻力。資優教育研究，5(1)，1-20。
- 顏士智(2001)。國中音樂班學生職業興趣及休閒生活之研究。國立高雄師範大學

碩士論文，未出版，高雄市。

顏淑玲(1992)。智能不足者圖畫式職業興趣量表的編製及其相關因素研究。國立臺灣師範大學碩士論文，未出版，台北市。

顏嘉慧(2007)。大學碩士在職專班之人格特質、情緒智力與生活適應關係之研究。國立中正大學碩士論文，未出版，嘉義縣。

魏琦窈(2007)。高中職特教班職業興趣評量電腦軟體之發展研究。國立臺中教育大學碩士論文，未出版，台中市。

魏燕貞(2009)。桃園地區高中生選擇就近入學因素及其效益之研究。國立台北科技大學碩士論文，未出版，台北市。

羅品欣(2003)。國小學童的家庭結構、親子互動關係、情緒智力與同儕互動關係之研究。國立臺灣師範大學碩士論文，未出版，台北市。

蘇鈺婷(2002)。在學青少年生涯發展之相關因素研究。國立成功大學碩士論文，未出版，台南市。

西文部分

- Arkoff, A. (1968). *Adjustment and mental health*. New York: McGraw-Hill.
- Bandura, A. (1977). *Social learning theory*. Englewood Cliffs, NJ: Prentice-Hall.
- Betsworth, D. G., & Fouad, N.A. (1997). Vocational interests: A look at the past 70 years and a glance at the future. *The Career Development Quarterly*, 46(4), 352-360.
- Bronfenbrenner, U. (1979). Toward an experimental ecology on human development. *American Psychologist*, 32, 513-531.
- Brookover, W. B., Erickson, E.L. (1969). *Selfsearch report, project O.2811*. East Lansing: Michigan State University.
- Cable D. M. & Judge T. A. (1996). Person-organization fit, job choice decisions, and organizational entry. *Organizational Behavior and Human Decision Processes*, 67(3), 294-311.
- Craft, M. (1993). Exterminal Examining: A Review of Its Rationale and Mode of Poeration. *Paper presented at the INQAAHE Conference*, Montreal, Canada.
- Dutton, J. S. (1996). *Parents, Marketing and the School Choice Agenda in California.*, State University of California, California.
- Erikson, E. H. (1968). *Identity : Youth and crisis*. New York: Norton.
- Fredrickson, R. H. F. (1971). College admissions assistance by secondary school counselors. *Personnel and Guidance Journal*, 49(5), 186-203.
- Gallup, A. M. R., L.C. (1999). The 31st Annual Phi Delta Kappa/Gallup Poll of the Public's Attitudes toward the Public Schools. *Phi Delta Kappan*, 81(1), 41-56.
- Germeijs, V., & Verschueren, K. (2007). High school students' career decision-making process: Consequences for choice implementation in higher education. *Journal of Vocational Behavior*, 70, 223-241.

- Goldberg, M. E. (1999). Truancy and dropout among Cambodian students: Results from a comprehensive high school. *Social Work in Education*, 21(1), 49-63.
- Gottfredson, L. S. (1981). Circumscription and compromise ° A development theory of occupational aspirations. *Journal of Counseling Psychology*, 28, 545-579.
- Goyette. (1999). Application to college ° A Comparison of Asiam Americam and White High School students 40p. ERIC ED 432623.
- Hener, T., & Meir, E. I.,. (1981). Congruence, consistency, and differentiation as predictors of job satisfaction within the nursing occupation. *Journal of Vocational Behavior*, 18, 304-309.
- Herr, E. L., & Cramer, S. H. (1984). Career guidance and counseling through the life span ° *Systematic approach*. Boston: Little,Brown & Company.
- Herr, E. L. C., S.H., . (1979). *Career Guidance and Counseling Through The life Span*. Bouston: Brown dan Company.
- Herr, P. M., F. R. Kardes, et al. (1991). Effects of Word-of-Mouth and Product-Attribute Information on Persuasion: An Accessibility-Diagnosticity Perspective. *Journal of Consumer Research*, 17(4), 454.
- Holland, J. L. (1973). *Making vocational choice : A theory of vocational personalities and working environments*. Englewood Cliff: NJ:Prentice Hall.
- Holland, J. L. (1985). *Making vocational choice : A theory of vocational personalities and work environments*. Englewood Cliffs,N.J.: Prentice-Hall.
- Holland, J. L., Powell,A. B.,&Fritzsche,B. A. (1994). Self-Directed Search: Professional user's guide . Odessa: FL:Psychological Assessment Resources.
- Hu, H. (1996). A study of parental information seeking and implications for school choice. Ph.D., University of Illinois at Urbana-Champaign.
- Irene. (1999). Patterns of career Choice and career Decision-Making Self Efficacy. *Journal of Vocational Behavior*, 54, 244-258.

- Knott, K. A. (2001). Controlled Choice ◦ An Analysis of Factors Indianapolis Public School Parents/Guardians Report for Selecting a Secondary School. State University of Indiana, Indiana.
- Lampert, J. (2005). Easing the transition to high school. *Educational Leadership*, 62(7), 61-63.
- Lauver, K. J., & Kristof-Brown, A. (2002). Distinguishing between employees' perceptions of person-job and person-organization fit. *Journal of Vocational Behavior*, 59, 454-470.
- Lightsey, O. R. J. (2006). Resilience, meaning, and well-being. *The Counseling Psychologist*, 34(1), 96-107.
- Lillard, D. G., J. . (1999). Getting to the Ivy League ◦ How Family Composition Affects College Choice. *Journal of High Education*, 70, 706-730.
- Luzzo, D. A. J.-S., A. (1998). Development and initial validation of the assessment of attributions for career decision-making. *Journal of Vocational Behavior*, 52(2), 224-245.
- Magnello, M. R. (1981). Difference in occupational interests for psychology and special education.
- Mainda, P. O. (2002). Selected Factors Influencing School Choice Among the Seventh-day Adventist Population in Southwest Michigan. *Journal of Research on Christian education*, 11(2), 185-218.
- Meir, E. I., & Erez, M., . (1981). Fostering careers in engineering. *Journal of Vocational Behavior*, 18, 115-120.
- Reskin, B. F., Heidi I. Hartmann. (1986). *The Significance of Sex Segregation in the Workplace*. Washington, D.C.: National Academy Press.
- Saks, A. M., & Ashforth, B. (1997). A longitudinal investigation of the relationships between job information sources, applicant perceptions of fit, and work

outcomes. *Personnel Psychology*, 50, 395-426.

Simom, H. A. (1990). Invariants of human behavior. *Annual Review of Psychology*, 41, 1-19.

Yamaguchi, S., Okamoto, T., & Nakayama, H. . (2004). A study of the relationship between participation in school clubs and school adjustment to senior high school from the viewpoint of school type. *Japanese Journal of Counseling Science*, 37(3), 232-240.

Youngman, M. B. (1979). Assessing behavioral adjustment to school. *British Journal Educational Psychology*, 49, 258-264.

附錄一 正式研究問卷

親愛的同學：

你好！這是一份有關高職(含職業學程)學生在做升學決定時考慮哪些因素，及在高職(含職業學程)的學校生活適應的問卷。目的是瞭解影響國中學生升學選擇高職(含職業學程)的主要因素，及後續的學校生活適應情況，以作為師長輔導國中孩子升學，及國中學生升學抉擇參考。

你的填答對本研究非常重要。請你回想你自己當初選擇高職(含職業學程)的想法，及你現在自己在高職(含職業學程)的學習經驗作答，選出最符合你情況的選項。因為每個人的個性、經驗都不相同，所以問題的回答也不一樣相同。只要依據你的情況，誠實的回答，就是最適當的答案。你填答的資料，只供為學術研究之用，你的老師或學校人員都不會知道，對你也不會有不好的影響，請你放心作答。

問卷中有些題目提到了「老師」或「同學」，是指高職(含職業學程)時學校裡「大部份的老師」或班上「大多數同學」，而不是專指「某一位老師」或「某一位同學」。

這份問卷共分為四部份，填答時間約 20 分鐘，請你先閱讀每一部份的填答說明後，再依據自己的實際情況作答。請注意：每一題都要作答，不要遺漏。每一題不需要考慮太久，如果想要更改答案，請將原來答案擦乾淨。如有印刷不清楚或不明白，可以舉手發問。

請先在答案卷上填妥你的基本資料，包括學校科別名稱：請填寫你就讀的學校科別名稱。性別。學號。年齡。

最後，特別謝謝同學們的參與作答。

敬祝

健康快樂，學業進步

國立台灣師範大學教育心理與輔導研究所

指導教授：田秀蘭博士

研究生：黃瓊諄敬上

第一部份：基本資料

★學校科別：_____

★學號：_____★年齡：_____

1. 你的性別是：①男生②女生
2. 年級：①高二②高三
3. 居住地區：①台北市②台北縣（新北市）③基隆市④桃園縣⑤其他
4. 主要照顧者教育程度：①國小②國中③高中職④大專院校（包括二專、三專、五專、二技、大學、技術學院）⑤研究所
5. 科別：①工業類科②研究類科③藝術（設計）類科④家政（幼保、餐飲、觀光）類科⑤商業類科（不含資處、會計科）⑥會計、資料處理科

第二部份

說明：請逐一閱讀下列各題敘述，並回想你當初認為「影響升學高職（含職業學程）之主要因素」的重要程度，在適當的□中打勾。（單選）

題號與敘述	非常不重要 1	不重要 2	無意見 3	重要 4	非常重要 5
6. 國中老師對於升學資訊的說明					
7. 高職學校到國中進行宣導與升學輔導座談					
8. 參加高職升學博覽會					
9. 父母親、國中師長的影響					
10. 校外補習班對升學資訊的介紹與解說					
11. 同學、朋友的影響					
12. 國中生涯輔導課程的解說					
13. 高職學校網站資訊					
14. 高職學校的知名度					
15. 高職學校環境與教學設備狀況					
16. 高職學校所設科別合乎自己興趣					
17. 高職學校師資與教學					
18. 高職學校風氣與學生生活管理狀況					
19. 高職學校課程內容的規劃					
20. 高職學校證照檢定及格率					
21. 高職學校的升學輔導措施					
22. 所就讀類科符合未來人力需求					
23. 迎合目前社會潮流					
24. 社會重視文憑的影響					
25. 學校提供獎學金					
26. 高職學校離家遠近與交通方便					
27. 父母的教育程度					
28. 父母的期望					
29. 父母、親友的升學建議					
30. 基本學力測驗成績					
31. 國中學業成績					
32. 自己的興趣					
33. 自己對這所學校的喜好					
34. 自我期望					
35. 要好同學朋友決定升學的結果					
36. 有親友在同一高職學校就讀					
37. 參加招生說明會的建議					

第三部份

說明：這部份量表的主要目的是瞭解你在高職（含職業學程）學校生活的行為表現。答案沒有對錯、好壞的差別。請依據每一個敘述句的內容，圈選出最符合你個人情況的選項。每題都有「是」與「否」兩個答案。請在適當的□中打勾。（單選）

題號與敘述	是 1	否 2
38.你經常在上課時眺望窗外嗎？		
39.你經常維持桌面與抽屜的整潔嗎？		
40.你經常主動為老師服務嗎？		
41.你喜歡和同學一起討論功課嗎？		
42.你經常上課時和鄰座的同學講話嗎？		
43.你的教科書經常很快就弄皺或污損？		
44.當老師問問題時，你會耐心地回答？		
45.你經常覺得不知該如何跟同學相處才好？		
46.你覺得持續坐在教室上課是件很不耐煩的事？		
47.你經常遲到嗎？		
48.你經常主動向老師發問嗎？		
49.你經常鼓勵和關心同學嗎？		
50.你經常在上課保持安靜嗎？		
51.你經常被老師或學校訓導人員處罰嗎？		
52.你會主動請老師協助課業上的疑難？		
53.你經常和同學吵架或打架嗎？		
54.你經常在上課時胡思亂想嗎？		
55.你經常遲交作業嗎？		
56.在被老師責罵後，你會在背後埋怨他（或她）？		
57.你會主動去幫同學解決困難？		
58.當老師在講課時，你會專心聽講？		
59.你經常將該做的工作推給同學嗎？		
60.你會因為不喜歡某些老師，所以也討厭上他們的課嗎？		
61.你經常覺得在班上交不到好朋友？		
62.你能自己完成老師所規定的作業？		
63.你經常沒有做完份內該做的工作嗎？		
64.當你不喜歡的老師上課時，你會故意跟他（她）搗蛋？		
65.你覺得要取得同學的信任與愛戴是有困難的？		
66.你經常在上課打瞌睡嗎？		
67.你經常要求老師提早下課嗎？		

題號與敘述	是 1	否 2
68.看到老師走過來時，你會故意裝作沒看見嗎？		
69.你常覺得在班上很孤立無助？		
70.你經常在上課時做其它的事嗎？		
71.你都是得到老師的允許才離座嗎？		
72.上課時你經常將老師講解的重點摘記下來嗎？		
73.你覺得與老師親近是很困難的？		
74.你是否學習同學的長處與優點？		
75.你經常將上課所需要的課本和其他東西事先準備好嗎？		
76.你經常受到老師的鼓勵和嘉獎嗎？		
77.同學沒來上課，你會主動探詢原因嗎？		
78.你經常在考試作弊嗎？		
79.你喜歡和同學一起參加活動嗎？		

第四部份

說明：這部份要請你幫忙同意，可以將你在學校接受輔導室施測的「大考中心興趣量表」的各興趣分數，提供給研究者做為學術研究之用。據以了解你的興趣，是否會對你的學習與表現有所影響。

茲同意研究者黃瓊諄，使用本人「大考中心興趣量表」的分數，以進行學術研究之用。同意人簽名姓名、學號：_____

』謝謝你的填答！本問卷到此結束，請再次檢查是否有所遺漏，衷心感謝你的熱心協助。你的日行一善，一定會有善報。敬祝學業進步！

附錄二 施測與提供大考中心興趣量表結果公文

檔 號：
保存年限：

國立臺灣師範大學 函

地址：10610台北市和平東路1段162號
承辦人：李和奇
電話：(02)7734-3757
電子信箱：t05002@ntnu.edu.tw

受文者：如交換表

發文日期：中華民國99年12月10日
發文字號：師大心輔字第0900022405號
速別：普通件
密等及解密條件或保密期限：普通
附件：

主旨：本校教育心理與輔導學系夜間碩士黃瓊諱研究生因論文研究「職業學程學生生涯興趣、升學決策因素與學校生活適應相關之研究」問卷施測事宜，擬請 貴校提供學生大考中心興趣量表分數，做為學術研究之用，敬請 惠允。

說明：

- 一、因本系夜碩研究生黃瓊諱刻正進行「職業學程學生生涯興趣、升學決策因素與學校生活適應相關之研究」，以瞭解高職學生當初升學的決策因素，學生的人格興趣是否與高職學校生活適應有相關？需要問卷施測與學生大考中心的興趣量表分數，以做為學術研究之用。
- 二、敬請惠予提供班級施測問卷，並提供 貴校學生大考中心興趣量表分數，做為學術研究之用，學生資料不會外洩。
- 三、研究結果會提供給各校，做為各校未來招生策略之參考。

正本：臺北市立南港高級工業職業學校輔導室、臺北市立士林高級商業職業學校輔導室、臺北市私立育達高級商業家事職業學校輔導室、臺北市私立靜修女子高級中學輔導室、臺北市私立開南高級商工職業學校輔導室

副本：本校教育心理與輔導學系

校長 張國恩

附錄三 「影響國中畢業生升學高級職業學校之主要因素問卷」的

使用同意書

「影響國中畢業生升學高級職業學校之主要因素問卷」的使用同意書

茲同意 黃瓊諄同學 採用本人所編製之
「影響國中畢業生升學高級職業學校之主要因素問卷」，以作為碩士論文之研究工具。

同意人：楊景良

簽名：

附錄四 「高職學生學校生活問卷」的學校適應量表使用同意書

「高職學生學校生活問卷」的學校適應量表
使用同意書

茲同意 黃瓊諄同學 採用本人所編製之
「高職學生學校生活問卷」的學校適應量
表，以作為碩士論文之研究工具。

同意人：賴明伸

簽名：賴明伸

100.10.20