

國立臺灣師範大學人類發展與家庭學系  
碩士論文

隔代教養家庭的祖孫代間矛盾：  
由祖父母的觀點詮釋

**Intergenerational Ambivalence in Grandparents  
Raising Grandchildren: An Interpretative  
Perspective of Grandparents**

指導教授：林如萍 博士

研究生：溫秭翊

中 華 民 國 一 百 年 六 月

# 國立臺灣師範大學學位論文授權書

本授權書所授權之論文為授權人在國立臺灣師範大學教育學院  
人類發展與家庭學系研究所99學年度第二學期取得碩士學位之論文。

論文題目：隔代教養家庭的祖孫代間矛盾：由祖父母的觀點詮釋

指導教授：林如萍老師

授權事項：

一、 授權人同意非專屬無償授權本校將上列論文全文資料以微縮、光碟、數位化或其他方式進行重製作為典藏之用。本校在上述範圍內得再授權第三人進行重製。

二、 授權人  同意  不同意 非屬無償授權本校及國家圖書館將前條典藏之資料收錄於資料庫，並以電子形式透過單機、網際網路、無線網路或其他傳輸方式，提供讀者基於個人非營利性質之線上檢索、瀏覽、下載、傳輸、列印等利用。本校得將上述權利再授權于第三者。

三、 論文全文電子檔上載網路公開時間：

自 2016 年 8 月 28 日始公開。

授權人姓名： 溫柳羽 (請親筆正楷簽名)

學 號： 697060017

註：1. 本授權書須列印並簽署兩份，一份裝訂於紙本論文書名頁，一份繳至圖書館辦理離校手續  
2. 授權事項未勾選者，分別視同「同意」與「即時公開」

中 華 民 國 100 年 8 月 28 日

# 國立臺灣師範大學人類發展與家庭學系

## 碩士學位論文

研究生： 溫秭翊

論文題目：隔代教養家庭的祖孫代間矛盾：由祖父母的觀點詮釋

業經本委員會審議通過

論文考試委員會委員：

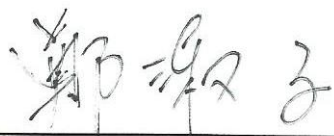

鄭淑子 教授

實踐大學家庭研究與兒童發展學系

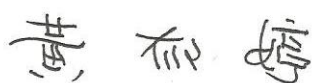

黃郁婷 教授

中國文化大學生活應用科學系



林如萍 教授、本論文指導教授

國立臺灣師範大學人類發展與家庭學系

中華民國 100 年 6 月 23 日

# 謝誌

三年的累積譜成一本作品，這一筆一劃都來自於一路相伴的每一個你們，我何其有幸身邊有疼愛我的師長、家人與朋友們，謝謝你們總是把我放在你們心裡，給我滿滿的愛、指導與鼓勵。

回首過往，自 2006 年踏入師門拜師，感謝如萍老師多年來的嚴謹指導、以身作則，恩威並重的陪伴與鼓勵，在學業、在生活、在各方面，我將永遠謹記恩師的教誨。感謝口試委員淑子老師和郁婷老師，一路給我溫暖的鼓勵與精闢的意見，讓我的論文更臻完善。特別感謝月霜，在遍尋不著受訪者之際大力相助，讓研究得以順利進行。資料蒐集的過程是我最深刻的回憶，感謝每一位受訪的阿公阿嬤無私的分享生命故事，毫無保留的在句句話語中回饋，賦予我的論文感動與生命力。感謝系辦的所有助教，以及在學習歷程中相遇的每一位老師，人發系迺毓、麗端、秀珍、恩伶老師，心輔系伯熹老師、特教系心怡老師、陽明大學增勇老師，你們讓我見證研究者的專業，是每一位學生背後的推手。

感謝一路一起努力的好姊妹：總是最正向的方式鼓勵的小目，減輕我許多的焦慮，我多麼喜悅能跟你同屬傻妞小隊，陪我度過許多歡樂與低潮；像糾察隊一般細心的庭蓁，謝謝你耐心的聽我碎碎唸，包容我的粗枝大葉，以及偶爾瘋癲的玩耍；精明幹練、追求完美的惠芝，謝謝你多年的陪伴與砥礪，你一直是我的學習目標；認真積極、講究效率的怡文，你的貼心和真誠是支持我很大的動力，你永遠都是我的好妹妹；枕邊人兼康樂股長的蛙蛙，謝謝你所有舒壓的精緻行程以及陪我談心的時刻。感謝 216 研究室的大仙女秋華、佳玟、瑞婷、則凡、亞寧、秉珊，你們的專業是我大大的依靠，讓我不致徬徨失措；感謝像小天使一樣的 216 小仙女若敏、郁阡、怡臻、莉婷、羽帆，一路見證論文生產的過程，一起編織我碩士班三年美麗的記憶。感謝同窗李豪、夢凡、雅琇、妤涵、雅文、惠如、佳萱、沁如，一起並肩走過的每一幕我都銘記在心。特別感謝在非常時期給我舒壓按摩的室友袁甄，在百忙中抽空幫我修改英文摘要。感謝台大的學弟益豪，在時間緊迫中飛車趕往各處送交論文口試本。感謝一起為目標共同努力的閨中密友馨之，雖不能常常相聚，但我們的心沒有距離。

另外，感謝 Leah 雅雯，Howard 立航，Cherry 雁心，Bradley 丞屹，James 仲禹，Enning 恩寧，Wei 君蔚，雖然認識不長，我永遠會記得你們對我的好就像家人一般。感謝一群來自美國的朋友：Rob Riley，Pam Riley，David Gass，Nora Gass，Steve Ellis，Patti Ellis，Bethany Ellis，Belinda Bell，Jordan Flanagan，Zachary White，Matthew Headley，總是給我滿滿的愛與關懷，令人忘卻寫論文時的焦慮，領著我在信仰中不斷成長，讓我更有信心的迎接與挑戰一切。

感謝汶軒，永遠不辭辛勞的全力幫助，包容我在脆弱時的任性與不安而毫無怨言，感謝美良阿姨、永昌叔叔、秉翰、虹雯、佩儒，在異鄉求學的過程多虧有你們的照顧。最後，感謝我親愛的阿嬤、爹地、媽咪、弟弟以及所有關心我的親友長輩們，你們是我身後最龐大的支持力量，讓我毫無牽掛的完成學業，我將學位與作品都獻給你們，以表達我對你們的愛與感謝。

太多的感謝無法用三言兩語道盡，如果可以，我希望將你們的名字都放大成120號字體，大大地刻在我心裡，學業完成了，在我生命中所有重要的人，我一個都不會忘。

秭翊 謹誌

2011年8月

# 中文摘要

本研究針對隔代教養家庭之祖父母為對象，探討其對於隔代教養之角色的認知與情感的覺察，剖析隔代家庭的祖孫之代間矛盾，並進一步探究社會支持對隔代家庭之影響，以期有助於家庭教育工作者對於隔代教養祖父母的生命經驗之深入的瞭解。

本研究以質性取向的研究方法，採三段式訪談系列的深度訪談法進行資料蒐集，受訪祖父母共計 6 人，年齡介於 56~74 歲，受照顧孫子女則均處於青少年階段，隔代照顧之年數從 4 年到 17 年不等。主要研究結果分述如下：

- 一、 隔代教養祖父母對自己的角色認知，主要是：替代照顧者、生活教導者、金錢提供者與含飴弄孫者。祖孫之互動則多是：相互陪伴、生活參與、談心與共同分擔家務等。再者，成為孫子女的隔代教養者，祖父母是因「主動爭取」或「被動接受」，會影響隔代教養祖父母對自己的角色認知。
- 二、 隔代教養家庭祖孫的情感，祖父母的表達呈現出：傳統的「愛，但有距離」；因中間世代缺位而成為主要照顧者的無奈。照顧歷程中，代間情感夾雜著對中間世代的傷痛與不捨、欣喜孫子女長成，以及擔負照顧孫子女的沉重壓力等複雜感受。
- 三、 由「社會性矛盾」與「情感性矛盾」加以分析，隔代教養祖父母之代間矛盾存在不同型態：甘之如飴、愛恨交織、任勞任怨、怨天尤人等四類型。而在重視家族主義的華人家庭中，隔代教養祖父母雖多是同時感受到兩種矛盾的存在，但相較來說，社會結構所帶來的社會性矛盾更顯而易見。

每一個隔代教養家庭都擁有獨特的生命故事，隔代教養家庭的祖父母經驗都是獨一無二的。本研究結果也發現：資源像一層防護衣，保護著隔代教養的家庭，祖父母擁有的資源豐富程度，能調節在承擔照顧孫子女的角色中所帶來的矛盾感受。最後依結果提出對未來研究、隔代家庭祖父母與家庭教育工作者之建議。

關鍵字：代間矛盾，隔代教養，祖孫關係，社會支持，家庭教育

# Abstract

This study observes grandparents in skipped-generation families, discusses their role cognition and emotional recognition (emotion perceiving), dissects the ambivalence between them and their grandchildren, to further explores the influence of social support on these families. This research provides family education workers with more detailed insights into the life experiences of these grandparents who bring up their grandchildren.

This author employed qualitative methods to proceed with data collection through three interview series. The author visited 6 grandparents, ranging from 56 to 74 years, with teenage grandchildren, and raising periods between 4 to 17 years. The primary research results are as follows:

1. Grandparents who raise their grandchildren perceive themselves as grandparents of common families, and can be categorized into the following characters: substitute caretaker, active life instructor, passive money provider, and active elders who actually enjoy raising their grandchildren. The interactions between grandparents and grandchildren include accompany, life participation, chat, and house chores division, etc. The fact whether these grandparents “actively fight for” or “passively accept” the role of taking care their grandchildren affects their own role cognition.
2. The grandparents of skipped generation families show their emotions traditionally, with love but distance. They have to unwillingly take on the responsibility of care due to vacancy of the middle generation, and in the duration of caring, they experience constant grief and sorrow from loss, also the joy of watching grandchildren growing up. Furthermore, they feel the need to face and adapt to the challenge and pressure that come along with taking care of their grandchildren.

3. According to the observed level of social and emotional ambivalence, the grandparents can be divided into four types: parents who are enjoying hardship, feeling both love and hatred, bearing hardship without complaint, and blaming everyone and everything. In Chinese families whose culture values familism, it's possible for these grandparents to feel two types of ambivalences simultaneously, but the social conflicts that results from the society structure are more obvious in these families.

Each generation-separating family has their unique life story, and the experiences of these grandparents of the families are also one and only. Through further investigation of these observations, the author finds that the resources are just like a shield guarding these families. The level of resources the grandparents possess helps the incomplete family structure and the feeling of ambivalence from caretaking of their grandchildren in different levels. Finally, this study provides suggestions for further study, as well as grandparents of generation-separating families and family education workers.

**Key words:** intergenerational ambivalence, grandparents raising grandchildren, grandparent-grandchild relationship, social support, family education

# 目錄

<b>第一章 緒論</b> .....	<b>1</b>
第一節 研究緣起.....	1
第二節 研究目的.....	5
第三節 名詞釋義.....	7
<b>第二章 文獻探討</b> .....	<b>9</b>
第一節 祖父母角色與祖孫關係 .....	9
第二節 隔代教養家庭的成因及影響.....	15
第三節 隔代教養家庭的祖孫代間矛盾 .....	22
<b>第三章 研究設計</b> .....	<b>30</b>
第一節 研究取向.....	30
第二節 研究對象.....	33
第三節 資料蒐集策略.....	36
第四節 研究工具.....	39
第五節 研究程序.....	43
第六節 資料信效度.....	47
第七節 研究倫理.....	49

<b>第四章 研究分析 .....</b>	<b>51</b>
第一節 隔代教養家庭的祖孫互動面貌.....	51
第二節 隔代教養家庭的親屬關係與社會支持 .....	84
第三節 隔代教養家庭的祖孫代間矛盾 .....	99
<b>第五章 結論、建議與省思 .....</b>	<b>123</b>
第一節 研究結論.....	123
第二節 研究建議與省思 .....	132
<b>參考文獻.....</b>	<b>140</b>
<b>附錄一：受訪者基本資料表 .....</b>	<b>151</b>
<b>附錄二：訪談大綱 .....</b>	<b>153</b>
<b>附錄三：訪談同意書 .....</b>	<b>155</b>
<b>附錄四：訪談札記 .....</b>	<b>159</b>

## 表目錄

表 2-2-1	隔代教養相關研究主題與對象整理.....	21
表 2-3-1	代間連帶六面向與名詞定義.....	24
表 3-2-1	受訪者基本資料表.....	35

# 圖目錄

圖 3-5-1	研究流程圖	41
圖 4-1-1	A 祖母家庭圖	53
圖 4-1-2	B 外祖母家庭圖	54
圖 4-1-3	C 祖父家庭圖	55
圖 4-1-4	D 祖母家庭圖	57
圖 4-1-5	E 曾祖母家圖	58
圖 4-1-6	F 祖母家庭圖	60
圖 4-2-1	隔代教養家庭祖父母類型	117
圖 5-1-1	隔代教養家庭代間矛盾轉化	130

# 第一章 緒論

「隔代教養」的現象是近來逐漸受到重視的議題。本研究旨在探究隔代教養家庭中祖父母與孫子女之間的代間矛盾。本章擬就研究緣起、研究目的與名詞釋義等三節分述之。

## 第一節 研究緣起

### 壹、祖孫議題的重要性

隨著社會變遷與科技的進步，高齡人口的增加是世界各地已開發國家的共同趨勢，根據內政部（2009）對國人歷年平均餘命之統計，至 2008 年底國人平均壽命已提高至 78.5 歲，女性更高達 82.0 歲。在此趨勢之下，使大多數人都能歷經了祖父母的時期，因此，為人祖父母成為個人生命歷程中重要的事件（林如萍，2009）；對孫子女而言，青少年擁有祖父母的比率相較過去來的高，與祖父母的相處時間也增加。林如萍（2009）的研究顯示，有 73.91% 的青少年，在國小畢業前，（外）祖父母曾經是主要照顧者。一句台灣俗諺：「嬤帶孫，豬呷餵水」，貼切的形容華人文化中，老人視照顧孫子女為天經地義之事，祖孫間亦因幼年照顧經驗而充滿感情（高淑貴、林如萍，1999）。由此可見，對於青少年與祖父母互動之議題越來越值得我們關注。

「含飴弄孫」是華人文化中對老年生活幸福的詮釋，老年閒來逗孫對為人祖父母而言是人生中的一大喜悅！現今社會不難聽見人說：「我是阿公阿嬤帶大的！」。以我個人的生命經驗為例：在務農的家中父母工作繁忙，我主要是由祖父母照顧長大，聽父母說：從我6個月大的時候就與祖父母同睡，祖父早逝，因此祖母挑起平日照顧孫女的大樑。在嬰兒時期，祖母平日無論天氣晴劣，仍然需要至山中果園工作，揮汗之餘，還需要安撫不斷哭泣的我；祖母為勤儉的客家婦女早年家中經濟不寬裕，且傳統的觀念讓她將照顧孫子女視為理所當然，任勞任怨的拉拔我成長，她的辛勞至今仍歷歷在目。正因著自己的生命經驗，使得我更關注在祖孫關係與隔代教養議題。

林如萍（2009）針對西方祖孫互動關係之研究分析中提及，西方的祖孫關係研究始於1950年，至1980年代祖孫關係已成為重要的研究議題。綜觀國內祖孫相關研究數量有限，在高齡化社會的趨勢之下，祖孫關係更是重要且值得關注之議題。

## 貳、對隔代家庭的關注

社會變遷與家庭結構的改變是造成隔代教養的主因（翁福元，2000）因結婚率的下降，平均餘命的提昇，以及高齡化與少子化趨勢漸趨明顯，家庭結構也隨之改變，其中「隔代教養家庭」可說是社會

變遷中家庭結構的新樣貌。根據 2004 年的調查顯示，祖孫兩代家庭共計 8.2 萬戶，已從 1988 年占總戶數的 0.8% 上升至 1.2%；隔代家庭中有八成六的祖父母為經濟戶長，有 35% 成員為祖輩 65 歲以上，孫輩未滿 18 歲。社會價值與家庭結構的改變，致使隔代教養家庭的比例上升，也讓隔代的議題變得更加重要。

Pinson-Mill-burn (1966) 指出，早期祖父母大多是在孫子女之父母死亡、離婚或是托育不便的情況下，才會負起養育孫子女的責任，但隨著時代的改變，有越來越多父母親則是因為不能 (unable) 或不願意 (unwilling) 照顧孩子，所以祖父母必須擔負照顧孫子女的責任 (引自王春美，2000)。根據調查，在眾多隔代教養的成因中，台灣的祖父母負起養育孫女子責任的原因主要來自：父母工作、父母離異及少部份為父母死亡 (陳麗欣、翁福元、許惟素、林至忠，2000b)；張盛英 (2008) 也歸納近年隔代教養快速成長的主因為父母工作關係與雙方離異。

若從親職的觀點出發，東西方養兒育女的價值觀大不相同。西方因基督信仰的觀念，使父母認為照顧子女是暫時代替上帝照顧祂的兒女，而華人傳統社會重視家族血脈的傳承，「望子成龍，望女成鳳」是所有父母對子女的期望，相較於西方而言，生育兒女除了照顧日常

生活起居「養」的工作外，尚有「教」的重責，因此華人親職的責任與使命會更加強烈。祖父母會照顧孫子女，主要的原因為中間世代空缺（skipped generation），如父母離婚、父母在獄服刑、情緒或精神失常者，身體暴力或性暴力犯罪、藥物濫用、未婚生子、故意遺棄、父母死亡等（王鍾和、郭俊豪，1999），而致使祖父母必須再度扮演親職角色，在「疼孫」、「顧孫」、「教孫」的背後，伴隨的是更多的傷痛。在此時此刻，矛盾即隨之而生。

孫子女對於誰是主要照顧者無選擇與改變的能力，在其最需要父母關愛的時刻，只能依靠年邁且可能資源不豐的祖父母，尤其在青少年階段，最容易產生生活適應與偏差行為的問題（陳麗欣等，2000b），在同儕之間也要面對自己與他人不同的窘境，這此情況下產生的矛盾也比兒童期孫子女大。

從傳統「含飴弄孫」的祖父母，到必須承擔照顧孫子女的角色，對祖父母而言，身負的角色是「代理父母」還是「祖父母」？對於中間世代的空缺，祖父母與青少年孫子女的關係又會是如何？愛孫疼孫的背後，祖父母們背負著什麼壓力與困境？祖孫關係中的愛恨糾葛、情感矛盾？是本研究主要探討的議題。

## 第二節 研究目的

Lüscher 和 Pillemer (1998) 整理過去代間關係的研究發現，代間關係會引發矛盾，代間接觸的機會增加，矛盾與衝突的感覺也會之增加，因此提出代間矛盾 (intergenerational ambivalence) 的概念，認為家庭是愛恨交織的，從社會結構的角度來看：地位和角色受到規範的限制，可能造成態度、信念和行為與規範的期待不相容；另一方面，在認知、情緒和動機上對同一對象，也可能產生互相對立的複雜感受。

回憶我與祖母的關係，離家北上就讀大學以前與祖母的互動多，在青少年階段，雖然祖母已不像幼年時期為主要照顧者，部份生活仍然是祖母打理；祖母認為，照顧孫子女是天經地義的工作，她疼愛孫女，許多時候都會帶著我在身邊，但難免會因為工作的辛勞而疲於照顧孫子女。對我而言，從小由祖母帶大，祖孫彼此的關係甚為緊密，我愛我的祖母，生活中許多事都會與祖母分享，但在青少年時期，對於祖母的叮嚀也不免覺得嘮叨。

「矛盾」是存在於人類生活中普遍且真實的現象，尤其在親密關係中，存在著愛，也存在著恨。社會結構造成祖父母角色轉變而產生的矛盾，謂為「社會性矛盾」；「情感性矛盾」是因這樣的轉變造成祖父母與孫子女間關係與情感的變化 (Lüscher & Pillemer, 1998)。

Hagestad 和 Berton(1986)提出，祖父母對其身份出現時間的知覺，是規範性（on-time）或是不符合規範性（off-time）的，會影響祖孫關係。祖父母從規範性的「沒有角色的角色」（roleless role），僅需要享受有子女、孫子女陪伴的晚年，如今因中間世代的缺位，不得不變成不符合規範性的替代父母角色；孫子女從對父母的依賴，因父母缺位，而必須轉而投靠祖父母的照顧，特別是正值青少年的過渡時期，處於國高中階段之孫子女，身心正面臨重大的轉變，祖孫關係更加顯得複雜。

祖父母必須擔負教養的重大責任，孫子女無從選擇自己的主要照顧者，相較之下，祖父母因經歷角色的轉變，相對來說，去詮釋愛與恨並存的矛盾感受更是突顯。故，本研究欲以隔代教養家庭之祖父母為對象，關注祖孫之間的愛恨交織與進退兩難，探討祖孫之間的代間矛盾。本研究主要探討之目的為：

- 一、 探究隔代教養家庭祖父母對角色的詮釋與情感的覺察。
- 二、 瞭解隔代教養家庭祖父母的社會支持網絡。
- 三、 立基於祖父母的觀點，以社會性矛盾與情感性矛盾剖析隔代家庭祖孫之代間矛盾。

### 第三節 名詞釋義

#### 壹、代間矛盾 (intergenerational ambivalence)

Lüscher 和 Pillemer (1998) 認為，將矛盾用在研究代間關係時，可分為「社會性矛盾」和「情感性矛盾」兩種取向。「社會性矛盾」是指在態度、信念和行為與規範的期待不相容 (Merton & Barber, 1963)；「情感性矛盾」是在認知、情緒和動機上的矛盾，對同一對象產生矛盾的意見和感受 (Priester & Petty, 2001)。整體而言，代間矛盾是指因社會規範帶來對角色矛盾，以及主觀認知的情感矛盾。

本研究所指的代間矛盾，採用 Lüscher 和 Pillemer (1998) 之「社會性矛盾」與「情感性矛盾」的觀點，觀察祖父母因文化規範的衝突，致使祖父母由原本可含飴弄孫，卻必須承擔「替代親職」的角色轉換，雖然對自己的孫子女仍充滿著愛，但在承擔此非規範性的角色後隨之而來的是複雜的情感，探究因父母缺位造成隔代教養家庭的祖孫代間矛盾。

#### 貳、隔代教養 (grandparents raising grandchildren)

本研究所指之隔代教養係指祖父母與孫子女同住，而中間世代因離婚、死亡、入獄、未婚生子、遺棄等因素而無法擔負照顧子女的責

任，由祖父母擔任孫子女之主要照顧者的家庭。

### **參、祖父母 (grandparents)**

本研究所指之祖父母係指隔代教養家庭中孫子女日常主要照顧者。

### **肆、孫子女 (grandchildren)**

本研究之孫子女係指正處於青少年發展階段之國、高中生，年齡約 12~18 歲之青少年。

## 第二章 文獻探討

本章文獻探討共分三節，第一節針對華人家庭中的祖父母與孫子女，探討角色與關係；第二節探討隔代教養之成因、影響與相關研究；第三節探討代間矛盾的相關概念。以下針對這三節加以說明。

### 第一節 祖父母角色與祖孫關係

#### 壹、祖父母的角色詮釋

「角色」是祖父母和孫子女代間連結的最主要面向之一（Giarrusso & Silverstein, 2001）。隨著平均壽命的延長，「為人祖父母」已成為個人生命歷程中重要事件。研究指出祖父母在家庭中扮演一個多樣化的角色，並且呈現出多種不同型態的祖孫關係（Doka & Mertz, 1988）。由於人口及社會經濟狀況的變遷，祖父母的經濟、健康狀況均較過去要好，因此，祖父母在多代家庭中扮演著日益重要的角色，祖孫關係可以說是老年期家庭代間關係重要的一環，且祖孫關係攸關家庭成員之福祉（well-being）（Szinovacz, 1998；引自林如萍，2009）。

祖父母如何看待身為「祖父母」的角色？Baranowski（1982）針對 390 名高中生之研究發現：祖父母時常提及父母親年幼時的表現，

藉此影響父母與子女的關係；並在技能教導、嗜好培養及運動方面，祖父母在孫子女的心目中扮演著重要的角色（引自林如萍、蘇美鳳，2004）。Hagestad 和 Berton（1986）提出，祖父母對其身份出現時間的知覺，是規範性（on-time）或是非規範性（off-time）的，都會影響祖孫關係。祖父母職不論是太早、適中或太晚，其功能責任皆是混淆、不確定的，只能因應家庭的需求，被動的調整自己的角色，與先前所期待的祖父母角色差距很大。

在國內的研究中，林美珍（1987）發現，祖父母認為「香火的綿延」是為人祖父母的主要意義，可見家族主義中的「家族延續」觀念的深植，若以祖父母的角色來說，祖父母多表示「尋樂」及「代理父母」的角色（林美珍，1987）。林如萍、蘇美鳳（2004）針對國中生的研究將祖父母角色區分成「教導者」、「協助者」、「清閒者」、「守護者」及「權威者」，研究發現：孫子女對祖父母角色的詮釋，多認為祖父母是「教導者」、「協助者」，不過這樣的結果在近年的研究得到不同的詮釋。林如萍在 2009 年最新的研究發現，「救火隊」是祖父母認為自己在家中最主要的角色，強調自己是家中危機緊急事件的支援者。其次依序為「守護者」、「歷史學家」、「照顧者」、「教導者」、「角色的楷模」，對照華人的家族主義來看祖父母角色，楊國樞和葉明華（2005）根據 Katz 與 Stotland 的廣義定義，將家族主義分成認知、

情感及行為三個層次。認知層次強調家族的延續、和諧、團結、富足以及名譽；情感層次包含一體感、歸屬感、關愛感、榮譽感、責任感、安全感；在行為層次包含繁衍子孫、相互依賴、忍耐自抑、謙讓順同、為家奮鬥、上下差序、內外有別。依據楊國樞等人對家族主義的觀點來看，祖父母的角色接近「教導者」、「歷史學家」、「照顧者」與「角色楷模」，相較之下，「救火隊」是過去對祖父母所不曾出現的，成為祖父母新的角色詮釋。

學者將「祖孫關係」視為祖孫互動的結果（Tyszkowa, 1993；引自黃瑞真，2006）。因此，以孫子女角度的研究也十分重要。孫子女眼中的祖父母角色又是什麼形象？林如萍（2009）的研究中發現，孫子女眼中的「阿公（阿嬤）」的角色，以「歷史學家」同意比例最高，其次依序為「角色楷模」、「教導者」、「守護者」以及「寵愛者」等角色，與祖父母自覺角色的結果相較之下，較不相同的為「救火隊」與「寵愛者」的部份。

綜合對祖父母角色詮釋的部份，對祖父母而言，因著華人社會重家族傳承，綿延孫子女代表家族的繁衍，「含飴弄孫」是為人祖父母最理想的狀態，且在華人家族主義根深蒂固的文化籠罩之下，祖父母認為照顧孫子女是天經地義之事，且視孫子女為家族得以傳承的重要

角色。在過去，「照顧者」、「教導者」是祖父母最好的代名詞，但隨著社會的變遷，祖父母的角色已與傳統的認知不同，祖父母自覺為「救火隊」的比例高，但就孫子女的觀點認為祖父母為「歷史學家」的角色，仍蘊含著家族主義傳承的色彩。

隔代教養家庭是謂社會變遷後所產生的現象，在這樣富有特色的家庭結構中，祖父母如何詮釋「祖父母」的角色？本研究試圖以隔代教養家庭為對象，由祖父母的觀點切入，探究在時代變遷後的家庭中，祖父母對於自己的角色認知。

## 貳、祖孫互動關係與影響因素

家族主義是了解華人社會互動的重要因素，在中國傳統社會的家庭制度的特色是老人與小孩三代同堂的景緻，呈現著祖父母含飴弄孫之樂。隨著社會變遷，家庭結構的改變，核心家庭成為今日主流的家庭結構，三代同住在一個屋簷下已不多見，但祖孫之間密切的關係依然存在。當孫子女之父母因無法照顧孫子女時，最可能將孩子托給祖父母照顧，祖孫之情自然保持著親密的關係。

祖孫關係是兒童、青少年與老人互動的最初經驗，且幼年與祖父母之互動經驗與祖孫之親密情感是影響青少年對老人態度之關鍵。

「為人祖父母」是個人生命發展歷程中的重要事件，因此祖孫關係更

是值得探討的議題（林如萍，2004）。

如何由祖孫互動來呈現「祖孫關係」？林如萍（2009）以國內祖孫互動的頻率與互動內涵來呈現祖孫關係。就互動頻率來看：44%受訪的祖父母表示與孫子女同住。不同住之祖孫，過去一年內，祖父母與孫子女之見面頻率，37.1%為每週見面一次，26.1%為每月一次，22.0%的祖孫見面頻率少於一個月一次，有 14.6%的受訪祖父母，過去一年中幾乎與孫子女沒有互動。由研究發現得知，我國家庭祖孫互動不太頻繁。至於祖孫的互動內涵，以「一起吃飯」所佔比例最高，其次是「聊天」、「看電視」，以「靜態性質」的活動居多。

祖孫關係受到孫子女、祖父母及家庭的許多因素影響，大致可分為孫子女因素、祖父母因素以及家庭因素：

（一）孫子女方面：包含性別（Creasey & Koblewski, 1991; Creasey & Kaliher, 1994）、年齡（Storm, 1995），排行（Kenny, 1992a, 1992b）、曾受祖父母照顧經驗（林如萍、蘇美鳳，2004）以及與祖父母交談流利（黃瑞真，2006）等，對祖孫關係會有所影響。

（二）祖父母方面：包含性別（林如萍、蘇美鳳，2004；Robert & Stores, 1992）、父系或母系（林如萍、蘇美鳳，2004）、年齡

(Silverstein & Marenco, 2001)、健康狀況 (蘇慧君, 1996; 黃瑞真, 2006)。

(三) 家庭方面：例如居住型態與地理距離 (Kivett, 1985; Hodgson, 1992; Kennedy, 1992; Holladay, 1998; 引自黃瑞真 2006) 以及父母中介角色 (林如萍, 2008; Ramirez, 1985)。

在影響因素中，以父母親的中介角色最為重要。Ramirez (1985) 指出，父母對待祖父母的態度會影響祖孫關係。父母親在祖孫關係中扮演著「守門員」的角色。林如萍 (2008) 研究證實：三代同堂家庭中祖父母、父母及子女三者之代間關係確實存在相互影響，父母有意地安排機會、鼓勵祖孫互動，以及父母與祖父母互動所形成的角色楷模，建構了良好的家庭代間互動氛圍，對青少年與祖父母的互動行為具有正向影響。在隔代教養家庭中，父母無法扮演祖父母與孫子女之間的中介守門員，且祖父母必須扮演親職角色時，祖孫關係樣貌為何？會遇到什麼困境？本研究期待能勾勒出隔代家庭祖父母成為替代親職之處境與祖孫關係之樣貌。

## 第二節 隔代教養家庭的成因及影響

以下就促成隔代教養家庭的成因、其所帶來之正負向的影響，以及相關研究之主題作說明。

### 壹、隔代教養的成因

隔代教養的家庭結構在美國已成為趨勢，在 1997 年有將近 550 萬的祖父母照顧他們的孫子女 (Casper & Bryson, 1998)，在 2001 年時增加到了 570 萬，在這當中又有約 450 萬的孫子女，因為祖父母資源的缺乏，處於貧窮的環境而無法就學 (Bert & Kaminiaki, 2005)。

隨著社會環境的急遽變化，因雙薪家庭增加、離婚率上升、未婚生子及單親家庭的增加，是隔代教養家庭快速增加之原因 (黃郁婷、紀幸妙，2004)。看待隔代教養議題，時常不能跳脫文化對「家族延續」看法之束縛，因為這些不可抗拒之因素無法負起教養責任的父母，自然的就會委由祖父母成為照顧子女的替代人選，也承擔起教養孫子女的責任，祖父母的角色不再只是「含飴弄孫」，而是變成「代理父母」的角色。

早期祖父母大多是在孫子女之父母一方喪偶或雙亡、離婚或是托育不便的情況下才會負起養育子女的任務，但越來越多父母親因為不

能與不願意（例如藥物濫用、遇難、身體暴力或性暴力犯罪、情緒或精神失常、入獄服刑等），因此祖父母就必須承擔照顧孫子女的責任（Pinson- Millburn,1996；引自王春美，2000），原本的「親子關係」因這樣的趨勢逐漸為「祖孫關係」所取代。

許多研究在討論隔代教養家庭的成因（教育部，1999；陳麗欣等，2000b；梁雅舒，2003；Pinson-Millburn,1996; Jones & Kennedy,1996; Woodworth, 1996; Urrutia , 2002），張譯嚴等人（2004）將隔代教養的成因歸結如下：（1）父母親工作過於忙碌、失能、經濟問題、欠缺照顧孩子的意願，犯罪服刑；（2）單親家庭；（3）父母雙亡家庭；（4）未婚懷孕；（5）特殊境遇家庭（偏遠地區原住民家族家庭、異國婚姻等）。祖父母因不忍心看見孫子女乏人照顧、孤苦無依，或是不放心孫子女給別人帶，有時在未能充分衡量自身健康或經濟的情況下，仍承擔起教養孫子女的責任（詹菊珍，2006）。

陳麗欣等人（2000b）對台灣國中小學生作調查，發現國中學生之隔代教養家庭以「父母離異」為主要原因，「父母工作」為次要；而國小隔代家庭中，則以「父母工作」為主要原因，「父母離異」為其次，孫子女在國小與國中階段造成隔代家庭的原因不盡相同，對其祖孫關係的影響也有所不同。青少年階段的孩子處於依賴父母與學習

獨立的需求之間，雖然青春期的孩子用越來越多的時間與同儕相處，但與父母的關係依然親密且具影響力（張慧芝譯，2004）。家庭結構對孩子會造成影響，但時常會被誇大討論（Barber & Eccles, 1992），例如有些研究發現，離婚家庭的孩子學校表現比雙親家庭的孩子差，然而到了青春期，在其他因素維持不變時，差距通常都非常輕微，研究結果顯示父母的支持會比家庭結構的影響更為重要。

綜合上述之隔代教養成因，父母離婚、工作與死亡為目前國內造成隔代教養的主要因素，為求樣本的異質性，這些因素將歸結為本研究選取樣本之依據。

## 貳、隔代教養產生之影響

在過去對隔代教養家庭的探討，不論對祖父母或孫子女，通常對於負面的影響有許多擔憂，但隔代教養並非只有負面影響，它仍有其正向的作用。以下分別對隔代教養家庭祖父母與孫子女的正負向影響分別說明之。

### 一、正向影響

#### （一）對祖父母的正向影響

祖父母協助照顧孫子女，不僅能減輕父母的負擔，也能夠有更多

的時間與孫子女相處，減緩孤寂，(陳麗欣等，2000b)，更提供了祖父母第二次親職的機會 (Ehrle & Day, 1994; Gatti & Musatti, 1999)，享受與下一代的親密關係 (Ehrle & Day, 1994)，使祖父母感到自己是有用且有功能的 (Emick & Hayslip, 1996)；祖父母累積的社會閱歷，可以有效處理孩子教育問題，彌補年輕父母養育知識之缺乏 (張聖英，2008)。由家族主義觀點來看，家族生命得以傳承，有兒孫在側，不僅看見自己的血脈得以延續，生命也有目標與寄託 (邱珍婉，2004)。

## (二) 對孫子女的正向影響

對孫子女而言，父母親無論因何理由而致使成為隔代，祖父母為替代親職的角色是重要的。不僅能在日常生活受到照顧，也能補足父母無法給予的心理支持，增加安全感 (陳麗欣等，2000b；邱珍婉，2004)。

## 二、負向影響

### (一) 對祖父母的負向影響

隔代教養主要由家庭結構的變動之下的結果，祖父母不僅需要承擔經濟、親職責任上壓力，更多的是心理壓力與社會期待。健康體力

上的問題是最直接的影響，由於祖父母的年紀較大，常在體力上無法勝任教養孫子女的責任而容易採放任政策（陳麗欣等，2000b）。祖父母與孫子女因所生長的世代不同，因此可能會有語言溝通的隔閡，以及價值觀的差異。在經濟的部份，大多數祖父母以退休，若必須負擔孫子女的照顧，經濟的壓力相對的增加。由於時代的快速變遷，祖父母被認為是文化刺激較弱的一群，且擁有的資源網絡與相對的少，即使過去有照顧子女豐富的經驗，但不見得能給孩子完善的照顧，更遑論課業的指導與更多的文化刺激。另外，隔代教養家庭的祖父母擁有第二次親職的機會，但若過去祖父母照顧子女的親職失敗，這將可能成為照顧孫子女矛盾之因素。

## （二）對孫子女的負向影響

研究顯示，隔代教養家庭的孫子女比較容易出現生理、情緒困擾、適應等問題出現，且學業成就、認知能力及語言發展也較低落（Shore & Hayslip, 1994; Burnette, 1997; Edwards, 1998，引自黃郁婷、紀幸妙，2003）。孫子女若處於青少年階段，青春期的孩子謂為處於「狂飆與壓力階段（storm and stress）」，容易產生兩代的衝突。

隔代教養對祖孫不僅在行為上造成影響，心理感受也會有所波動，這樣的正負向影響，都將可能是隔代教養家庭的祖孫之間產生代

間矛盾之源頭。

## 參、 國內隔代教養相關研究

隔代教養家庭在今日社會謂為趨勢，以學術研究的角度來看，不僅對象特殊，且逐漸謂社會大眾所關注，因此討論隔代教養議題有及價值存在。相較於其他研究議題，國內與隔代教養相關的研究數量不算多，以下將針對國內相關研究做隔代議題總覽。

本研究使用「全國碩博士論文資訊網」及「台灣期刊論文索引系統」，以關鍵字「隔代」搜尋國內碩博士論文與期刊論文，並刪去生物、特教、文學、藝術、經濟、法律領域之文章後，依照研究主題加以整理（見表 2-2-1），以討論孫子女之學業、行為表現與學習態度之研究最多，其次為探討隔代教養家庭祖父母的生活與照顧經驗，探究隔代教養家庭祖孫關係之研究仍佔少數，且未見以代間矛盾角度來分析隔代教養家庭之祖孫關係。因此，探討隔代教養家庭祖父母內心深層的矛盾感受，將有助於對於隔代降養家庭進一步之認識。

表 2-2-1 隔代教養相關研究主題整理

主題	作者 (年代) (按姓名筆劃排序)
隔代教養現況	王春美 (2000); 張聖英 (2008); 陳翠臻 (2007); 陳麗欣 (1990a, 1990b); 黃啟仁 (2004); 蔡俊傑, (2003); 戴慈慧 (1999)
類型與形成因素	陳思璇 (2007); 郭俊豪 (1997)
優勢、問題與因應策略	朱岑樓、高梓、趙錦華、方去非 (1983); 邱珍婉 (2004); 許嘉玲 (2007); 連廷嘉 (2007)
孫子女學業、行為表現與學習態度	李家伶 (2004); 李應觀 (2003); 洪良慧 (2008); 胡玉鳳 (2004); 胡雅雲 (2006); 郭乃菀 (2005); 陳如觀 (2008); 陳秀華 (2005); 劉俐妤 (2007); 劉恆佳 (2003); 蔡松瑜 (2002)
孫子女學校與生活適應	吳佳蓉、張德勝 (2003); 陳文龍 (2008)
孫子女行為輔導	古文彥 (2004); 林為菲 (2007); 張矜薇 (2005)
祖父母生活與照顧經驗	吳怡嘉 (2006); 李健輝 (2008); 林延儒 (2007); 邱珍婉 (2005); 洪筱涵 (2008); 紀幸妙 (2003); 紀幸妙、黃郁婷 (2006); 張怡玲 (2007); 張美娟 (2007); 陳麗敏 (2005); 黃郁婷、紀幸妙 (2006); 黃淑容 (2003); 戴慈慧 (1999); 謝佳珉 (2008)
祖父母親職教育	王鍾和、郭俊豪 (1998); 沈芳榕 (2007); 黃韻瑜 (2006); 戴富美 (2008)
祖孫互動關係	呂緬翎 (2006); 李玉冠 (1999); 陳思璇 (2007); 陳淑琴 (2004); 彭柑綾 (2005); 詹菊珍 (2005)

資料來源：研究者整理

### 第三節 隔代教養家庭的祖孫代間矛盾

本研究以隔代教養家庭中祖孫的代間矛盾為主要探究之現象，以下分別從代間關係、代間關係的取向與成因，以及祖孫代間矛盾作說明。

#### 壹、代間關係

##### 一、代間關係的定義及研究取向

親子關係無論在哪一個生命階段都相當重要，而關注於生命歷程後段之親子關係，即子女成年後親子兩代，稱之為「代間關係」，有時甚至是有兒孫之後三個世代的互動。成年子女與老年父母的關係，和其幼年期、青少年期與父母的關係息息相關，此為延續性的歷程，與個人的一生息息相關（林如萍，2004）。

高齡化與少子化趨勢致使家庭結構改變，過去橫向的家庭人數多，而今日家庭結構如同「豆莢（beanpole）」一般呈現縱向發展，代數增多，但每一代的人數減少，相較之下，代間關係議題就更為重要。在西方，有關老年父母和成年子女之代間關係之研究於 1950 年代（Brubaker,1991），隨著社會變遷與相關理論的發展，從 1950 到 1960 年代「隔離的核心家庭（the isolate nuclear family）」概念的爭論、1960

年代對「代溝」議題的討論，以及 1970 年到 1980 年間對「父母照顧」議題的關注，其研究重點與方向亦隨之改變（林如萍，2009）。

## 二、 代間連帶理論

代間矛盾的概念源於「代間連帶理論」（Intergenerational Solidarity），於 1976 年由 Bengtson 等人所提出，主張以社會連帶（social solidarity）的概念建構關係模式，包括兩個主要概念，一為「代間連帶的多面向建構」，二為「不同連帶面向間的關係架構」（林如萍、伊慶春，2007）。

首先，代間連帶的多面向建構，由 Bengtson 與 Scharder（1982）經過多次修正之後，提出代間關係的六大面向，分別為：關聯連帶、情感連帶、一致連帶、功能連帶、規範連帶、結構連帶。這六個部份由不同面向討論老年父母與和成年子女的互動關係（詳見表 2-3-1）。

表 2-3-1 代間連帶六面向與名詞定義

建構	名詞定義
關聯連帶	
Associational Solidarity	家庭成員間互動形式及頻率
情感連帶	
Affectual Solidarity	家庭成員間正向情感的程度
一致連帶	
Consensual Solidarity	家庭成員間價值、態度、信念上的一致程度
功能連帶	
Functional Solidarity	家庭成員間彼此服務或協助的程度
規範連帶	
Normative Solidarity	對家庭角色、責任承諾的強度
結構連帶	
Structural Solidarity	代間關係互動的機會結構（如：地理接近性）

資料來源： Silverstein, Giarrusso, & Bengtson (1982)

代間連帶理論發展至今，有些學者批判連帶理論容易導致過於理想化（Marshall, Matthew, & Rosental, 1993），且並未將衝突列入考量（Lüescher & Pillemer, 1998），故 Lüescher 和 Pillemer（1998）提出包含正負兩面的「矛盾（ambivalence）」概念，指出家庭中的代間關係會隨著社會的變遷以及社會結構的改變而產生多樣的矛盾，同時存在著愛與恨的關係。因此，矛盾的概念更能呈現代間關係最真實的情況。

## 貳、代間矛盾的取向與成因

心理學家弗洛伊德（Freud）將「矛盾」定義為「對同一對象產生愛與恨的情緒」，是人類普遍存在的現象，矛盾兼具正負向功能，是親密關係中的一大特色，故用矛盾的觀點解釋代間關係的研究逐漸受到矚目。Lüescher 和 Pillemer（1998）將提出代間關係中的矛盾概念時，將矛盾分成兩種層次，一為社會性矛盾，二為情感性矛盾。他們指出，「社會矛盾」是因著社會階層的結構或社會角色而產生。當個體面臨衝突的角色期待時，最能感受到矛盾的期待。社會性矛盾所強調社個體在態度信仰、行為上產生不相容的經驗，而這樣的不相容通常會出現在特定的社會階級或是社會角色（Merton & Barber，1963）。Priester & Petty（2001）認為，「情感性矛盾」是發生在個體主觀的認知、情緒和動機上的矛盾，對同一對象產生矛盾的意見和感受。整體而言，代間矛盾是兩代之間「文化規範與現實情感」不一致的情況。

Lüescher 和 Pillemer（1998）指出造成矛盾的因素，在晚年期的親子關係，特別容易在「依賴與自主」、「互動規範的衝突」以及「連結的矛盾」這三者間產生矛盾。「依賴與自主」來自於父母與子女渴望從對方身上得到幫助、支持與養護，但又想擁有自主的兩難；「互

動規範的衝突」是指社會規範影響人們的行為，當規範彼此衝突時就會出現矛盾；「連結與衝突」是指，當家庭中所有連結種類都存在時（例如：同住、互動頻繁等），特別容易產生負向經驗（例如：對關係失望，追求獨立、嚴重的衝突等）。代間連結的加深，會伴隨著緊張與衝突而形成矛盾的經驗（Fiser,1981; Luescher & Pillemer, 1998）。

## 參、 祖孫的代間矛盾

西方對於祖孫代間關係研究，主要乃立論於代間關係相同理論，國內研究者毅然。林如萍與蘇美鳳（2004），運用代間關係概念架構（intergenerational solidarity），於國中階段青少年的祖孫關係研究，主張：「祖孫關係」為多面向結構，表現於六個不同的互動元素：情感（affection）、一致（consensus）、結構（structure）、關聯（association）、功能（functional）、規範（normative）。而六個元素中，「情感連帶」是指祖孫間情感的親密程度；「一致連帶」是指祖孫間在信仰、價值上的一致程度；「結構連帶」主要是指祖孫居住型態或居住地的地理接近性；「關聯連帶」指祖孫間的接觸與互動頻率；「功能連帶」是指祖孫間的相互支持與協助；以及「規範連帶」指的是對代間連結的責任、期待之知覺。

詹菊珍（2006）的研究在討論隔代教養家庭祖父母的管教與祖孫

情感間的關係，研究發現，祖父母對於生活照顧的關懷、要求生活習慣會多餘對學校活動參與的關心，以及對交友狀況的干涉，且由於祖父母承擔教養的重責，讓祖父母的管教呈現中國傳統的嚴格教育，規定、限制與命令會高於支持、鼓勵與接納，知覺祖父母管教方式會影響祖孫之間的關係。在一些過去的研究中可見，孫子女是會希望祖父母能多一些支持、關心與協助，促進祖孫之間良好的互動。由此可見，祖父母為了讓孫子女有良好的品行，也期待與孫子女的關係良好，但愛孫心切的背後，仍然會使用限制與命令的嚴格管教方式，祖父母必定經過一番掙扎與抉擇，此時此刻，矛盾之感就會產生。而隔代教養家庭的孫子女對於祖父母管教方式的反應，可能會因為對祖父母角色的不認同而加以頂撞或不予理睬。祖父母常有的管教方式寵愛、說理、支持或打罵等，寵愛孫子女的祖父母多半抱持著彌補的心態，孫子女容易依賴、缺乏自制力；而採取說理，甚至在不得已的情況下使用打罵教育的祖父母，則是期望孫子女能多因體恤祖父母扶養他們的辛勞而更加懂事（陳韻瑜，2005）。孫子女對於祖父母管教方式的反應，會使祖父母對於選擇教養方式而左右為難。

矛盾會隨著困境與壓力的來臨而生成。對隔代教養祖父母而言，負擔照顧孫子女的责任會面臨一些困境與挑戰，例如：對於資源貧乏的祖父母需要面對龐大的經濟壓力；年邁的祖父母在體力與健康狀況

亦不如從前，加上照顧孫子女又需勞心勞力，使健康造成威脅；教育程度低與能力的不足致使無法有效的指導孫子女學業；教養的任務使祖父母無法建立活躍的社交生活等，又因著華人重視教養的傳統，祖父母期望孫子女能安全和樂的長大，對於自身所承受的壓力也需要解決。Bert 和 Kaminiaki (2005) 整理了過去十年有關祖父母照顧孫子女之研究：比起沒有照顧孫子女的祖父母，有擔負教養責任的祖父母有較高的憂鬱程度與心理壓力 (Fuller-Thomson & Minkler, 2000; Minkler, Fuller-Thomson, Miller, & Driver, 1997; Pruchno & McKinney, 2000)，原因在於擁有監護權的祖父母必須面對失功能的子女帶給他的親職壓力，以及自己的健康問題 (Kelly, 2003)，但即便如此，許多祖父母仍相信他們依然會選擇擔負照顧孫子女的責任 (Hayslip, 1998)，有些祖父母會因為沒有照顧孫子女時，無法與孫子女有好品質的相處時間而感到罪惡 (Emick & Hayslip, 1996)，他們相信承按照顧的角色之後，會與孫子女的關係更加緊密 (Hayslip, 1998)。但對於自己的成年子女死亡，致使祖父母必須要照顧孫子女時，會有相反地效果 (Baird, 2003)，這類型的祖父母會害怕因身心退化或死亡而不能照顧孫子女 (Shore & Hayslip, 1994) 而使自己產生壓力。

縱前所述，隔代教養家庭是一種多元特殊的家庭面貌，有愛，有礙，有苦，有樂，其中的矛盾就在於，祖父母對於照顧孫子女可能覺

得辛苦，但卻在老年生活中多了孫子女的陪伴；對孫子女而言，沒有父母親提供支持與依賴，多半對祖父母照顧與養育之恩表表示感謝，但也可能因為接觸的頻繁，而可能與祖父母產生衝突，特別是在孫子女為青少年階段的時候。對於父母缺位的原因，也可能是影響祖孫矛盾的關鍵。

與西方的代間關係研究相較，華人代間關係討論祖孫的研究並不多，又國內以代間關係觀點討論祖孫關係之研究數量有限，用代間矛盾觀點詮釋隔代教養家庭的祖孫關係更是少見，故更能肯定本研究之價值。

## 第三章 研究設計

研究旨在探究隔代教養家庭祖父母與孫子女之代間矛盾。以隔代教養家庭中的祖父母為對象，並特別聚焦於照顧對象為青少年發展階段之孫子女，深入其生命故事，試圖以祖父母的角色，剖析祖孫之間的代間矛盾。本章針對本研究之研究取向、研究對象、資料蒐集策略、研究工具、研究程序、資料信效度以及研究倫理加以說明。

### 第一節 研究取向

研究問題決定了研究的方法，決定使用質性方法其決定因素與研究目標緊緊相扣（藍毓仁，2008）。質性研究法重視研究者在自然的情境中，透過與受訪者的密切互動，本研究希望針對隔代教養家庭進行深入的瞭解，並以研究者本身作為研究工具，深入體會隔代教養家中，祖父母與孫子女的知覺與感受，並立足於他們的立場與觀點，對其行為與經驗或的理解與建構意義。本研究之研究問題、研究對象具特殊性，且強調隔代教養家庭的祖孫能在自然的情境下，以個人的生活脈絡詮釋生命經驗並賦予意義，故適合採質性研究方法作為研究取向。

本研究目的在探究隔代教養家庭中，祖父母與青少年孫子女之關

係，基於理論落實於經驗世界的觀點，採質性研究取向，以下為本研究採用質性研究之具體理由：

- 一、 隔代家庭近幾年比例有逐漸增加之傾向，但隔代教養議題在國內領域仍處探索階段，基於對象與議題的特殊性，以質性研究方法作為研究取徑，對於不熟悉的社會現象中，透過質性研究的彈性、有助於開放的瞭解研究現場，對於現象提供更完整的視野。
- 二、 綜觀國內的隔代研究之主題，多為隔代教養之現況與因素、祖父母的教養經驗與生活、及孫子女的學校適應與行為表現等以經驗現象為主題之研究，尚未將「代間矛盾」觀點加入隔代教養之祖孫議題中，在華人社會中代間矛盾不易觀察，且代間矛盾議題無法脫離情境脈絡單獨被討論，符合了質性研究重自然情境的特質，也透過對話彼此激盪。
- 三、 質性研究的價值在於重視研究者與被研究者的關係，透過互動來進行研究。因此為探求隔代教養家庭中祖孫代間矛盾議題的複雜與歷程的獨特，故選採質性研究方法，更能走進隔代教養家庭祖孫的內心世界，深入受訪者生活經驗中的豐富意義。

Katz、Lowenstein、Phillips 和 Daatland (2005) 對於代間關係理論的分析和設計論述中提到，質性研究能闡明欲瞭解的代間關係，因為它強調人們日常生活經驗的意義，對於少被瞭解的現象提供新的探索方向，並能在廣泛的主題範圍中提供深入的資料。

本研究期望透過質性研究之深度訪談法和相關資料的蒐集與分析，以祖父母的觀點為主，探究隔代教養家庭的祖孫代間矛盾。透過質性研究的彈性與資料間不斷往返的特質，捕捉受訪祖父母的觀點，並檢視其生活經驗，能在隔代教養主題範圍中，提供更深入的資料，使華人家庭中常被忽略、隱晦難明的矛盾現象能被看見。

## 第二節 研究對象

本研究的研究對象在選取祖父母為青少年孫子女之主要照顧者，未與父母同住之隔代教養家庭，樣本來源主要透過個人人際網絡中，尋求在國、高中服務之教師協助尋求適合學生之祖父母樣本。

根據本研究的目的，並考量「最大差異抽樣」的原則，即被抽中的樣本所產生的研究結果將最大限度的覆蓋研究現象中各種不同的情況（陳向明，2002）。為求本研究資料蒐集的深度與多元的廣度資料，以經驗和理論為起點，以立意取樣，選擇資訊豐富之個案做深度的探究，考量研究者之資源限制，期待在最小限度之樣本中包含能研究目的有關之重要資訊。

依據文獻探討，考慮相關因素之後根據以下條件作為選取受訪者的標準：

- 一、 隔代教養家庭：父母因一方喪偶或雙亡、離婚、遺棄、入獄等因素，而無法擔負主要照顧責任，且未與祖孫同住之隔代教養家庭。
- 二、 祖父母：與正處於國高中階段的孫子女同住，且為其主要照顧者的祖父母。

透過文獻得知，父母缺位之因素包含工作、死亡、離婚、遺棄、入獄等，為求樣本的異質性，本研究樣本除父母因工作而使祖父母成為主要照顧者外，盡可能選取多種不同造成隔代教養之因素，再加入祖父母為父系或母系、祖父母性別、孫子女之性別，以及照顧起始點等不同條件等考量因素，盡可能增加討論層面，延展探索的豐富性。

根據樣本選取標準，透過研究者的人際網絡，以台灣北部地區的中學教師為主尋找適合且有意願受訪的祖父母，由學校教師透過學生先詢問祖父母的意願，徵得祖父母同意後，研究者親自以電話聯繫，表明目的與聯繫首次訪談細項，共計六位受訪者參與本研究之進行。依據訪談順序，祖父母世系、性別，將受訪祖父母予以編碼，並統整六位受訪者之基本資料（表 3-2-1）。

六位受訪祖父母中，僅有一位為祖父，其餘有三位祖母，一位外祖母與一位曾祖母，年齡介於 56~74 歲之間，平均年齡為 62.2 歲。受訪者中有三位有偶，兩位喪偶，其中一位處分居之狀態。職業類型各異，其中有兩位沒有工作，由子女提供經濟來源，另四位有全職或兼職之工作，負責供應孫子女的支出。整體經濟狀況，除了一位祖母經濟無虞之外，其他祖父母在仍須其他經濟來源的支持。同住家人多半為配偶、未婚子女與孫子女。照顧孫子女之年數僅有一位祖母從孫

子女上國中之後開始照顧，其餘均從出生照顧至今。

從孫子女的情況來看，受訪祖父母照顧之孫子女共八人，三位為孫子，五位孫女，年齡介於 15~17 歲之間，為國二到高二的青少年。造成隔代教養之成因各異，包括父母離婚、喪偶、未婚生子、遺棄、入獄等，包含各類不同之因素。

表 3-2-1 受訪者基本資料表

祖父母									孫子女		隔代成因
樣本編號	稱謂	年齡	婚姻狀況	職業	經濟狀況	宗教信仰	同住家人	照顧孫子女年數	性別	就學階段	
A-P-M	祖母	60	已婚	家庭代工	尚須其他經濟支持	道教	丈夫孫子	15	男	國三	未婚生子 父遺棄 母改嫁
B-M-M	外祖母	58	喪偶	無	尚須其他經濟支持	道教	公子孫女	4	女	國二	父家暴判離婚 母在外工作
									女	高一	
C-P-F	祖父	59	已婚	自由業	尚須其他經濟支持	道教	妻子公子孫女	17	女	國三	父母離婚 父服刑中 母遺棄
									女	高二	
D-P-M	祖母	56	分居	內衣物流	尚須其他經濟支持	一貫道	孫女	15	女	國三	父意外身亡 母改嫁
E-P-M	曾祖母	74	喪偶	資源回收	尚須其他經濟支持	一貫道	曾孫	12	男	國三	父母離婚 父在外工作 母改嫁
F-P-M	祖母	66	已婚	無	經濟無虞	道教	丈夫孫子	15	男	國二	未婚生子 父在外工作 母吸毒入獄

### 第三節 資料蒐集策略

本研究參考李政賢（2009）翻譯 Seidman 之著作《訪談研究法》一書中所介紹之深度現象學訪談「三段式訪談系列(the three interview series)」結構，做為本研究資料蒐集之策略。

訪談研究法有許多不同進路，現象學深度訪談是以現象學為基礎，結合了生命史訪談、以及現象學概念化的聚焦深度訪談，主要採開放式的問題，逐步展開及探索與談者對於該等問題的回答，而目標就是要讓與談者針對研究的主題，重建個人關於該項主題之下的親身經驗。最與眾不同之處在於每位受訪者會接受三次訪談，特別稱之為「三段式訪談系列」(the three interview series)。將個人的行為擺在當事人生活，以及周遭的人、事、物的脈絡之中，該等行為的意義就會變得清楚而容易理解。若僅安排一至二次訪談，和素昧平生的受訪者探索設定的主題，可依循的脈絡就相對的薄弱，且必須冒著較大的風險。因此，Schuman 在 1982 年設計了三段式訪談系列，可容許研究者與受訪者充分探索個人經驗，並將該等經驗至於發生脈絡之中。第一次訪談建立受訪者的經驗脈絡；第二次訪談，容許受訪者在脈絡之下，重建經驗的細節；第三次訪談，鼓勵受訪者反思該經驗對自己具有何等意義。以下為針對三次訪談的主要目的加以分述：

## 一、 訪談一：聚焦生命史（**focused life history**）

第一次訪談主要任務是協助受訪者把自身的經驗置入脈絡之中，請受訪者盡可能的詳談。例如：請受訪的隔代教養家庭祖父母說明自己照顧孫子女的經驗，以及為何會成為隔代教養家庭，關鍵在於歷經了哪些過程，引導祖父母們從個人照顧孫子女的經驗，重建與述說他們過去的家庭經驗。

## 二、 訪談二：經驗的細節（**the details of experience**）

第二次訪談的主要任務在於努力讓受訪者盡可能的重建個人經驗的具體細節，回憶一整天的生活鎖經歷的大小事，為了能夠將經驗置於社會脈絡中，並且會請受訪者談談自己與周遭其他人的關係。例如：可問祖父母從起床到入睡這段期間的所有大小事，談談除了孫子女以外，與孫子女的父母、其他親屬、學校老師、鄰居等人的關係，對於引出經驗的細節有幫助。

## 三、 訪談三：反思經驗的意義（**reflection on the meaning**）

關於「意義」的問題，主要在於受訪者的生命經驗，產生各種理性或感性層面的聯想或連結。例如：成為孫子女的主要照顧者之後，祖父母是如何看待這樣的責任？照顧孫子女對他們意義為何？讓祖

父母將經驗轉化成語言，依循前兩次訪談所描繪而成的脈絡，讓祖父母從過往的記憶中篩選值得分享的事件，反思這一路走來照顧孫子女的生命經驗帶來何等意義。

深度現象學訪談主要採開放式的問題，但要遵守訪談結構，確保研究者與受訪祖父母能維持該階段的訪談焦點，逐步讓受訪者回答問題，重建個人的經驗，發揮開放式深度探究的效能。本研究欲探究隔代教養家庭中祖父母對孫子女的愛恨糾葛，而這樣的矛盾感受並非容易外顯觀察的現象，而深度現象學的三階段訪談系列，利用各階段所擬定的訪談目的，將祖父母成為孫子女之主要照顧者的經驗抽絲剝繭，將此等經驗放回脈絡中來看祖孫對社會與情感之代間矛盾。

## 第四節 研究工具

本研究之研究工具包括受訪者基本資料表、訪談大綱、訪談同意書、訪談札記與研究者本身，以下分別說明之。

### 壹、受訪者基本資料表

訪談過程中，以瞭解受訪者之基本背景作為開端，逐步詢問相關資料，內容共包括四部份（附錄一）：

#### 一、受訪者基本資料：

包括個案介紹人、受訪者性別、出生年、聯絡方式、居住地、教育程度、職業狀況、宗教信仰、婚姻狀況、同住家人、與受訪者配偶之性別、出生年、教育程度、職業狀況、宗教信仰等。

#### 二、受訪者子女基本資料：

包括子女性別、排行、年齡、居住地、教育程度、職業、婚姻狀況、子女狀況等。

#### 三、受訪者主要照顧之孫子女基本資料：

包括孫子女性別、出生年次、父母婚姻狀況、就學狀況、被祖母照顧之年數與照顧起始點等。

#### **四、受訪者家庭圖：**

本研究之隔代教養家庭是因家庭解組而致，家庭結構、家庭成員與親屬關係的支持均為重要的資訊，故依據受訪者之回答繪製家庭圖。

#### **貳、訪談大綱**

本研究之訪談大綱（附錄二）是依據研究目的與文獻探討擬定，作為資料蒐集的基本架構。本研究為探究隔代教養家庭祖孫代間矛盾，選用三段式訪談系列之深度訪談作為蒐集資料之方法，在深度訪談的過程中，研究者會探索若干一般性主題，以幫助發掘隔代教養家庭祖父母與孫子女對於祖孫代間矛盾的觀點，但應讓受訪者從自身的角度，逐漸浮現而揭示他們對於研究所欲探究現象的可能觀點，而非從研究者（李政賢譯，2006），故在此訪談大綱僅作為研究者在訪談過程中提醒自己的工具，為受訪者保留一定的自由空間，並根據前一次訪談結果做部份增減。

#### **參、訪談同意書**

利用人際網絡中的中學老師找到適合之樣本後，以電話確認祖父母受訪者條件與意願後，於第一次訪談時，提供受訪者正式的訪談同

意書（附錄三），確保受訪者瞭解自己的權益，並於首次訪談當面說明研究目的與程序，確認彼此的責任與義務後簽署同意書，雙方各留存一份，並在同意書上留下研究者之聯絡方式，以便受訪者隨時能語言就者聯繫。

#### **肆、訪談札記**

本研究於每一次訪談後，撰寫訪談札記（附錄四），格式由研究者自行設計，包含日期、訪談時間、訪談地點、訪談對象、環境描述、使用語言、具體訪談紀錄、研究者當下的感受，以及訪談後心得和省思等，盡可能在每一次與受訪者互動後，作詳盡與客觀之紀錄，整理並作為下一次訪談之參考。

#### **伍、研究者本身**

質性研究中，研究者本身就是研究的工具，對於建構意義與主觀主體性的反思的歷程，都扮演著關鍵的角色。因著研究者自身的生命經驗，特別關注祖孫的議題，在變動的社會與多元家庭結構的趨勢之下，隔代教養的議題更需要被看見與關心，本著對祖孫議題的興趣與切身的經歷，更能與受訪者建立關係，互為主體，彼此瞭解。Patton（2002）主張「能容忍的好奇心」（patient curiosity），對深入訪談者是重要的一項資產，對研究想要問清楚的直覺是很有幫助的（藍毓仁

譯，2008)。目前所修習之質性研究課程，與大學時期輔修教育心理與輔導之諮商實務，都將有助於增進訪談技巧，更能客觀的看待研究現象，並且將研究者與受訪者的角色，放置在最適合的位置。

## 第五節 研究程序

本研究程序之流程圖如下，並針對重要程序說明加以說明。



圖 3-5-1 研究流程圖

### 壹、形塑研究問題

從研究者自身曾受祖父母照顧的經驗出發，基於對生活中觀察到的隔代教養趨勢與閱讀文獻的初步整理後，確立研究方向，並依著研究主題尋找適合的研究方法進行資料的蒐集與分析。

## 貳、招募受訪對象

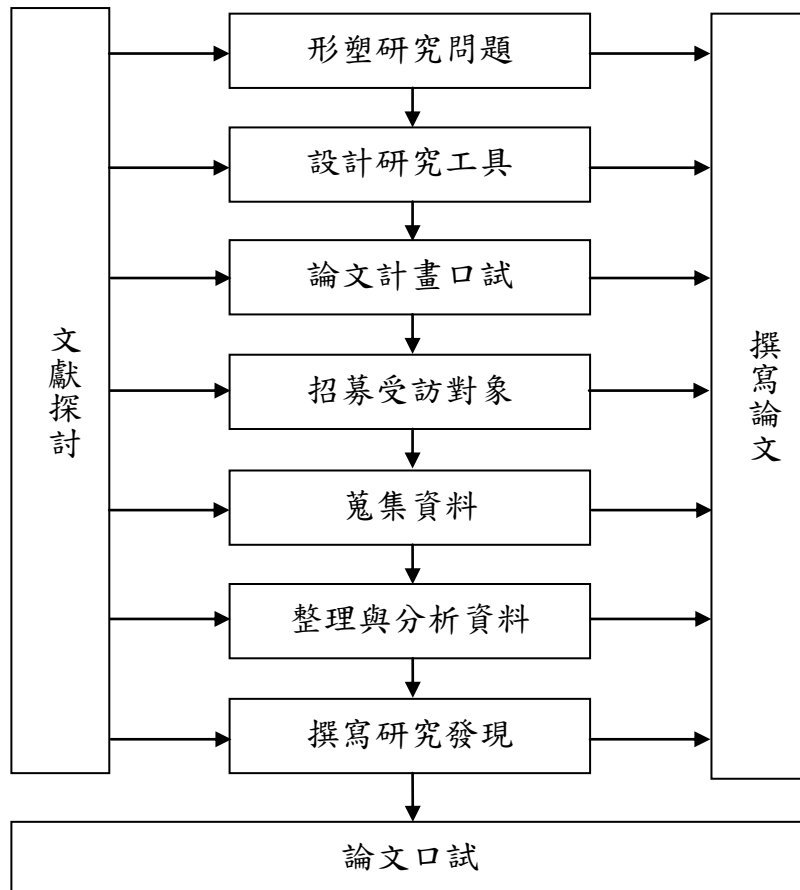
本研究透過研究者的人際網絡尋找在國中或高中任教的教師，請求協尋適合且有意願受訪之隔代教養家庭。於 2010 年 5 月至 2010 年 12 月間，探尋可能之研究對象，並請學校老師以電話首次聯繫祖父母，初步徵求祖父母意願後，再由研究者主動聯絡，聯繫過程中表達身為研究者的身份，說明研究目的和研究進行方式，再次確認受訪者資格是否符合與受訪意願，並與受訪者安排初次訪談時間與地點。

## 參、蒐集資料

本研究訪談資料蒐集時間為 2010 年 7 月至 2011 年 2 月，依「三段式訪談系列」之訪談結構，每位受訪者分別進行三次訪談，每次訪談間隔三天至一週，每次訪談時間約為一至二小時，訪談過後儘速完成訪談札記，以作為調整下一次訪談結構與內容之依據。

建立良好的關係是深入訪談成功的先決條件之一，第一次訪談重點在與受訪者建立關係，以及聚焦祖父母成為照顧者之生命史，清楚重申研究目的、確認同意書，徵得受訪祖父母與孫子女同意全程錄下訪談過程，觀察其非語言行為，對祖父母的生命故事有全面性的瞭解；第二次訪談重點在隔代教養祖父母的經驗細節，談每日生活以及與孫子女的互動，藉此瞭解祖父母與他人間的關係與相處情形；第三

次訪談奠基於前二次的訪談基礎，鼓勵祖父母反思照顧子女經驗中的意義。

## **肆、整理與資料分析**

資料蒐集完成後，必須對所蒐集到的資料進行加工，使之趨於系統化與條理化（陳向明，2002）。故首先將訪談錄音檔轉譯成逐字稿，以利後續分析，並隨時翻閱訪談札記，本研究之資料分析以紮根理論的技術為主，參考 Struass 與 Corbin（1990）提出之譯碼程序作為後續分析之資料歸納與整理。分析程序擬定如下：

### **一、 閱讀資料並予以組織**

紮根理論技術是資料間不斷地比較，因此必須反覆閱讀原始資料，不斷與資料對話後形成意義。

### **二、 資料譯碼**

熟悉資料內容後，將資料概念化（conceptualizing），將句子、段落獨立分解成概念，為這些概念命名，進而將多個概念萃取出範疇，而研究主題便在比較整理範疇後逐漸浮現，並檢視資料是否能釐清研究欲探索的問題。

### **三、 多元的詮釋**

面對質性研究資料，挑戰先前的理解或初步發現的結果是重要的，有助於釐清資料的適切性與資料間的關聯性。

## 伍、撰寫研究發現

在資料分析的過程中，不斷回頭檢視研究目的與研究問題，將資料形成的主軸結合文獻回顧，撰寫成研究發現。

## 第六節 資料信效度

質性研究相對於量化研究而言，雖無法用具體或客觀的數字分析，但質性資料也是實證的，透過文獻下載真實事件、紀錄人們的文字、表情、語調等，是世界的具體層面（朱柔若，2002）。質性研究的「效度」是用來評價報告與實際研究的相符程度，而非像量化研究對研究方法本身的評估，所以「效度」是指一種「關係」，是研究結果與其他部份，包括研究者、研究問題、目的、對象、方法和情境之間的「一致性」（陳向明，2002）。故建構事實的真相就要透過不同面向檢視研究結果，本研究透過研究設計，盡量貼近真實採用 Patton 所提出之信賴度（credibility）的概念，強調陳述資料到分析的像詳細過程，作為他人判斷將信賴度判斷之依據分述如下：

### 壹、受訪者檢核

研究的過程中，將所蒐集的資料整理後，統整尚待釐清與不一致之處，透過電話聯絡受訪者並予以澄清，並邀請受訪祖父母作內容的確認，檢視是否有遺漏與偏誤之處。

### 貳、觀察與訪談資料整合

每一次訪談結束，迅速記錄訪談在情境中所觀察到之資料，以及

研究者當下的心得與省思，並儘速將錄音檔轉譯為逐字稿，不斷重複閱讀省思札記與逐字稿，讓觀察資料與訪談原始資料相互交織對話，力求呈現受訪者最真實的生命經驗，作為研究結果論證之依據。

### **參、專家回饋**

由對本研究對象與場域熟悉之指導教授，以及在中學任教之現場老師協助檢核，對照研究者自身看法，反省是否預設立場以提高資料分析之效度。

### **肆、研究者自省**

研究者必須積極的面對自己可能有的偏見進行批判性的自我省思，透過省思，研究者較能瞭解自我、控制並調整自己的偏見。研究者在大學期間輔修教育心理輔導，學習晤談技巧，並於研修碩士班與撰寫論文期間，持續修習質性研究課程，增加訪問經驗，反省在訪談過程中所選擇之資料蒐集方法，以及過程中的所見、所聞、所思，在正式進入研究場域時的訪談更臻成熟。

## 第七節 研究倫理

社會科學領域質的研究價值就在於能直接與人接觸，且需要深入研究對象的生命故事，以「人」為對象之研究倫理，更應注意研究倫理的問題。傳統上有兩個主要倫理規範：「知情與同意」(informed)和「保護對象免於遭受傷害」(the protection of subjects from harm)(黃光雄主譯，2002)，本研究再加入「研究者角色與立場的反省」，茲針對研究倫理的處理分成以下三部份分述：

### 壹、 知情與同意

為確定本研究受訪之隔代教養家庭祖父母受訪者必須是自願接受研究，並理解研究性質以及所包含的風險與義務，在初次與受這些祖父母聯繫時，即交待研究者的身份，告知研究目的、預計進行方式與配合事項，最重要的是要確認受訪意願，填寫訪談同意書，但仍必須尊重祖父母的決定，他們有權隨時在中途撤銷同意權。

### 貳、 隱私與保密

研究者尊重受訪祖父母的隱私權，將所有研究資料以匿名處理，並且遵守保密原則，以保護受訪者免於傷害。

## 參、研究者角色與立場的反省

研究過程中，研究者要持有敏銳度與觀察能力，持續對研究現象不斷關心與反省，不以先入為主的思考所侷限研究的彈性，盡可能在主觀的視野中求以客觀的論述呈現研究場域最真實的情況，並隨時思考研究者本身的角色與立場可能帶給研究對象的衝擊，與受訪者站在同一雙鞋子裡，避免影響受訪者。

## 第四章 研究分析

本研究聚焦於探討隔代教養家庭中，以祖父母的觀點探究成為孫子女之主要照顧者的代間矛盾。本章共分四節，第一節藉由每段家庭故事，瞭解研究的觀察背景，以及祖父母與孫子女的互動關係；第二節根據訪談的觀察，探究隔代教養祖父母對照顧孫子女的代間矛盾，進而歸納出不同之矛盾類型；第三節談隔代教養家庭的資源與支持網絡，全面回顧矛盾歷程，整理轉化困境的方法。

### 第一節 隔代教養家庭的祖孫互動面貌

透徹的瞭解研究背景，精確的掌握研究場域是做質化研究重要的開端。本節從六個受訪家庭的故事談起，藉由訪談的資料，勾勒出隔代教養家庭的生命經驗與祖孫關係樣貌。

#### 壹、祖父母與孫子女的故事

每個家庭不同的家庭背景與家人互動，有各自不同的生活體驗，為了貼近受訪者的生命經驗，由觀察基本場域開始，描繪隔代教養家庭之受訪者的家庭故事。本研究受訪對象為隔代教養家庭之祖父母，依受訪時間順序編為 A、B、C、D、E、F 六個家庭。

## 一、「我不要孫跟他爸一樣，否則我活著有什麼意思？」—A 祖母

A 祖母，61 歲，育有一女一子，女兒 39 歲，兒子 37 歲，目前與 64 歲的丈夫，以及 15 歲就讀國三的孫子同住。兒子於民國 85 年與同居女友產下一子，孫子出生 2 個月，因另結交女友，離家做生意，孫子母親憤而攜子離家，拒絕 A 祖母該方家人探望孩子。數個月後 A 祖母接到來電，孩子的母親願意把孩子監護權讓 A 祖母，但條件是孩子必須同祖母姓，勿與父親同姓，從此祖母成為孫子的主要照顧者，與孫子母親失聯，而女兒是幫助 A 祖母照顧孫子的重要支持來源。

孫子上幼稚園後，兒子因涉嫌綁架恐嚇事件上社會新聞，被判刑 8 年，官司逾三年才宣告無罪，A 祖母用盡所有積蓄幫兒子打官司，A 祖母懷疑此事件與兒子目前的女友有關，對她相當排斥，兒子也不願負起育兒的責任，A 祖母為此罹患輕度憂鬱症，至今仍需靠鎮定藥物幫助睡眠，遇見壓力事件時會心生自殺之念頭。

孫子小學五年級時，孫子母親的突然出現，讓幾乎對母親沒有印象的孫子沈浸於天倫之樂中，但經過一年多的時間，在一通孩子的母親精神狀況異常的電話之後，從此再度失去聯絡，對孫子造成很大的影響。目前孫子在國中階段，祖母感覺孫子小學與中學階段個性有很大的轉變，會與祖母和姑姑頂嘴，祖母擔心孫子交友不慎步上兒子的

後塵，成績又不如以往的水準，因此加強嚴格的管教，並與學校老師時常聯繫，但也增加了祖孫之間的衝突，近來為孫子的未來煩惱，又再度產生憂鬱症狀。



圖 4-1-1 A 祖母家庭圖

## 二、「遇到了就是要做阿，心情要放開一點」—B 外祖母

B 外祖母，是唯一的母系祖母，60 歲，丈夫約 10 年前病逝，育有 36 歲長女以及 33 歲公子，次女於 92 年癌症病逝，目前與未婚的公子和兩名外孫女同住。長女於高中畢業後與年長 11 歲的丈夫結婚，育有二女，目前就讀國二與高一；女婿嗜賭，在麻將桌上也有一段外遇的戀情，每吵架就會對妻子以暴力相向，一次半夜把長孫女關在門外，鄰居報警後將長孫女帶走後，女婿要求小孫女去警察局將姊姊帶回，至此社會局開始介入，而女婿的父母也因重男輕女而對兩孫

女漠不關心，最後由法院判決離婚，並將兩個孫女的監護權判給女兒。

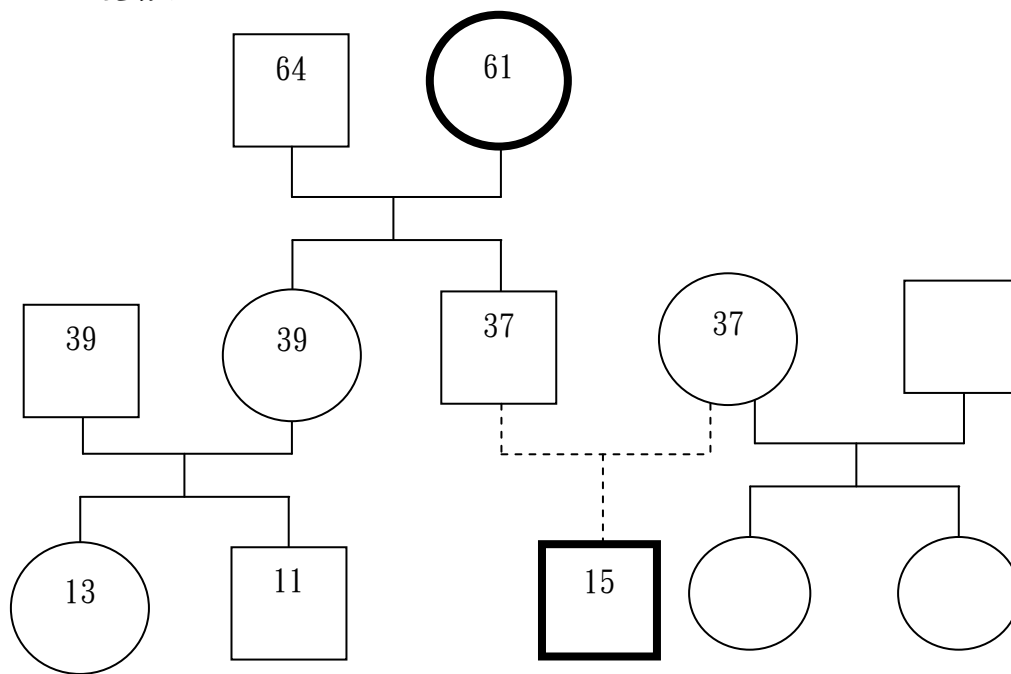
孫女國中以前，都由女兒親自照顧，由於女兒工作繁忙，孩子上國中之後決定送回娘家，請 B 外祖母幫忙照顧，因此外孫女國中以後就與外祖母同住，母親每月回來探望一次。B 祖母個性內斂，話不多，因為心疼女兒的遭遇，非常願意照顧外孫女，由於 B 祖母沒有工作，經濟來源來自於孩子的母親。



圖 4-1-2 B 外祖母家庭圖

### 三、「帶孫比帶自己的孩子還要辛苦」—C 祖父

C 祖父是受訪者中唯一的男性，60 歲，與 56 歲的妻子擁有 3 個孩子，目前與妻子、么子以及兩個長子的女兒，分別念高二和國三的孫女同住。長子與長媳結婚五年，因個性不合離婚。離婚後長子極少

返家，由 C 祖父與 C 祖母兩人負起所有孩子的照顧責任，兩年多前長子因非法攜槍被判處三年有期徒刑入獄，C 祖父與 C 祖母為負擔起家計，至今仍努力工作，兩孫女也在家附近的早餐店打工幫忙賺錢。

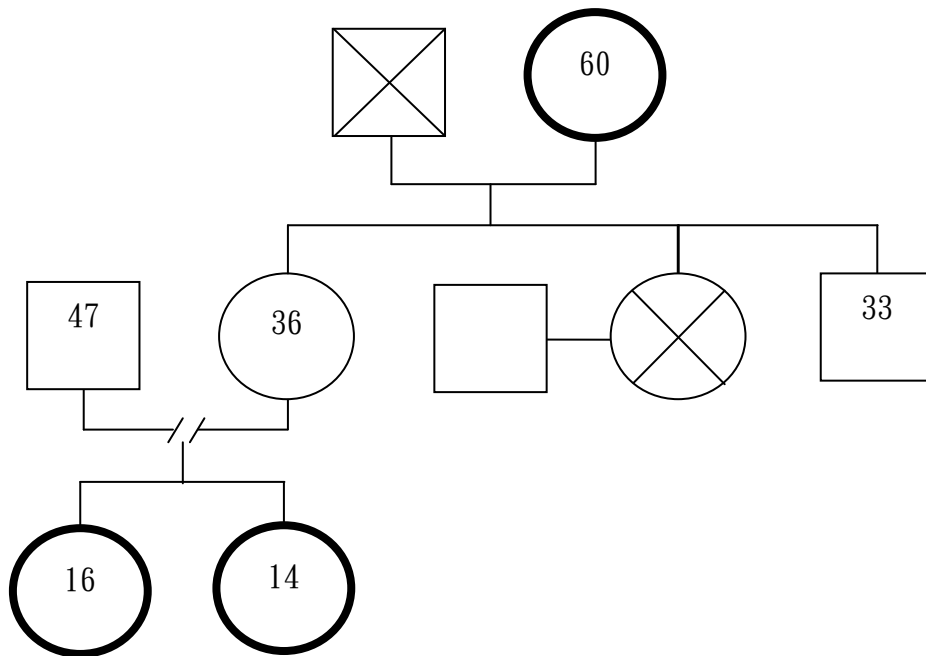
C 祖父個性看似嚴肅但內心溫和，知道自己的兒子不願負起當父親的責任，從小就對孫女疼愛有加。C 祖父工作自由，會用他獨具的經商眼光判斷目前適合經營之生意，與傳統印象不同的事，料理三餐是 C 祖父的每日例行工作，替工作繁忙的 C 祖母分擔家務，是稱職的家庭主夫。



圖 4-1-3 C 祖父家庭圖

#### 四、「阿嬤的愛不能取代父母的愛」—D 祖母

D 祖母，56 歲，結婚八年後丈夫外遇離家，丈夫在沒有結束婚姻

關係的情況下另組家庭，因此 D 祖母獨自撫養四個孩子長大，四個孩子紛紛成家後，D 祖母與已婚的獨子和兒媳同住，但不幸在孫女出生四十多天後，兒子因工作意外身亡，兒媳也在孩子一週歲之後，與有婦之夫相戀而搬離家中，數年後改嫁，留下女兒給 D 祖母照顧，一年回來看孩子兩次，但自從孩子上國二之後就沒有再回來，一直以來均由祖母負擔照顧孫女的責任，較晚婚的二女兒在婚前提供較多經濟支持，而孫女也懂事貼心，生活節儉減少阿嬤負擔，但孫女從國二開始會跟祖母頂嘴，讓阿嬤心中有些擔心。

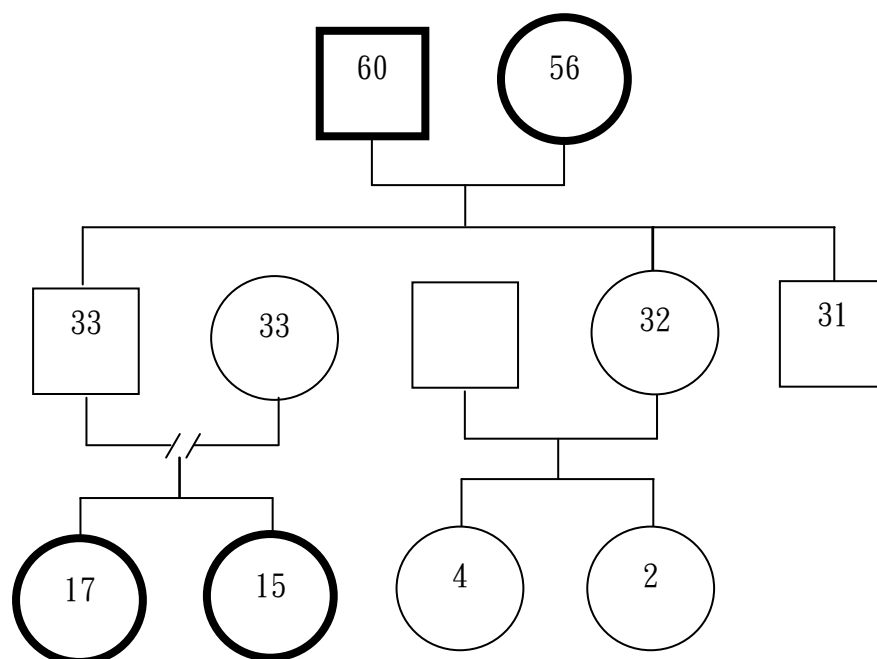
D 祖母一路走來，經過丈夫外遇與喪子之痛，宗教的力量使她樂觀、獨立、不埋怨，平常去佛堂修道，也時常參與佛堂的活動，成就 D 祖母自然豁達的個性，目前有孫女陪伴就很知足。



圖 4-1-4 D 祖母家庭圖

#### 四、「捨不得曾孫被打，我就自己來照顧」—E 曾祖母

E 曾祖母是隔了兩代的隔代照顧者，75 歲，丈夫 42 歲因車禍去世，獨自撫養 4 個兒子，兒子紛紛成家生子之後，所有的孫子們均由 E 曾祖母照顧，直到婚後才一一搬離家中。F 曾祖母的次子與前妻育有一子，即 F 曾祖母之孫子，孫子婚後有一名曾孫，孫子與孫媳離婚後有擁孩子的監護權，卻無負起照顧責任，則將曾孫交由自己的父親與繼母照顧，F 曾祖母心疼曾孫在阿公阿嬤家，因為不乖而被常體罰，

因此決定接回家中自行照顧至今，成為替代的再替代照顧者。

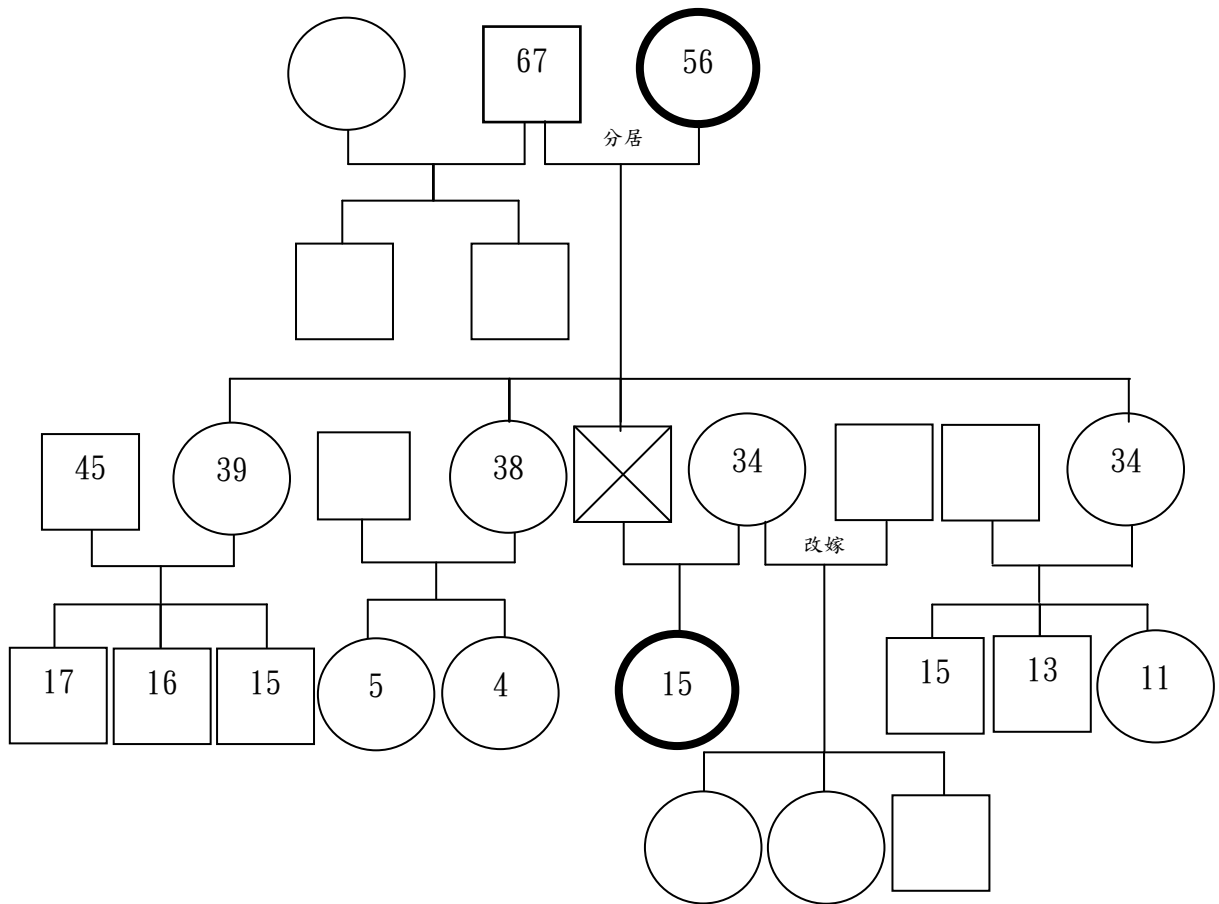
E 曾祖母個性溫和，時常笑臉迎人，子孫均以 F 曾祖母為榜樣，祖母平常以做資源回收作為收入來源，每月需負擔房租與曾孫的生活費，F 曾祖母為人善良，左右鄰居時常給予協助，一手照顧長大的孫子女們每週會回來探望，並且會適時的給曾孫添購生活用品。

F 曾祖母的大半輩子都在照顧孩子，不辭辛勞，且樂在其中，一貫道的信仰也給曾祖母在精神層面很大的支持力量，即使現在一眼失明，仍然樂觀的生活，並對許多幫助她的人心存感恩。



圖 4-1-5 E 曾祖母家庭圖

## 五、「口袋飽飽，看到孫子就快樂」—F 祖母

F 祖母，65 歲，丈夫 79 歲，為再婚後重組的家庭，與現任丈夫只有一獨生子，由於夫妻倆在年輕奠定穩固的經濟基礎，兒子繼承家業經營汽車輪胎工廠，未與父母同住。兒子與同居女友於民國 85 年產下一子，而同居女友因吸毒常常拿取家中的錢購買毒品，F 祖母的兒子也曾因此沾染上毒品，最後 F 祖母和祖父希望她離開，於是她帶著 5 個月大的兒子離家，爾後因經濟匱乏，將 5 個月大的兒子賣掉換錢買毒品，F 祖母和祖父得知後，花了更多的錢將孫子買回，一手撫養至今，目前祖孫同住一屋簷下。

孫子的學費由父親負責，其餘生活則由祖父祖母照料，F 祖母與祖父懂得享受晚年的生活，兩老時常開車外食或散步。F 祖母對孫子的教養方式自由，祖母不吝於給孫子日常生活的花費，孫子每日有 200 元的零用錢，平日祖母也教導孫子，若有家中經濟拮据的同學，不要吝嗇請同學吃飯，多幫助他人，成績並非最重要的事。

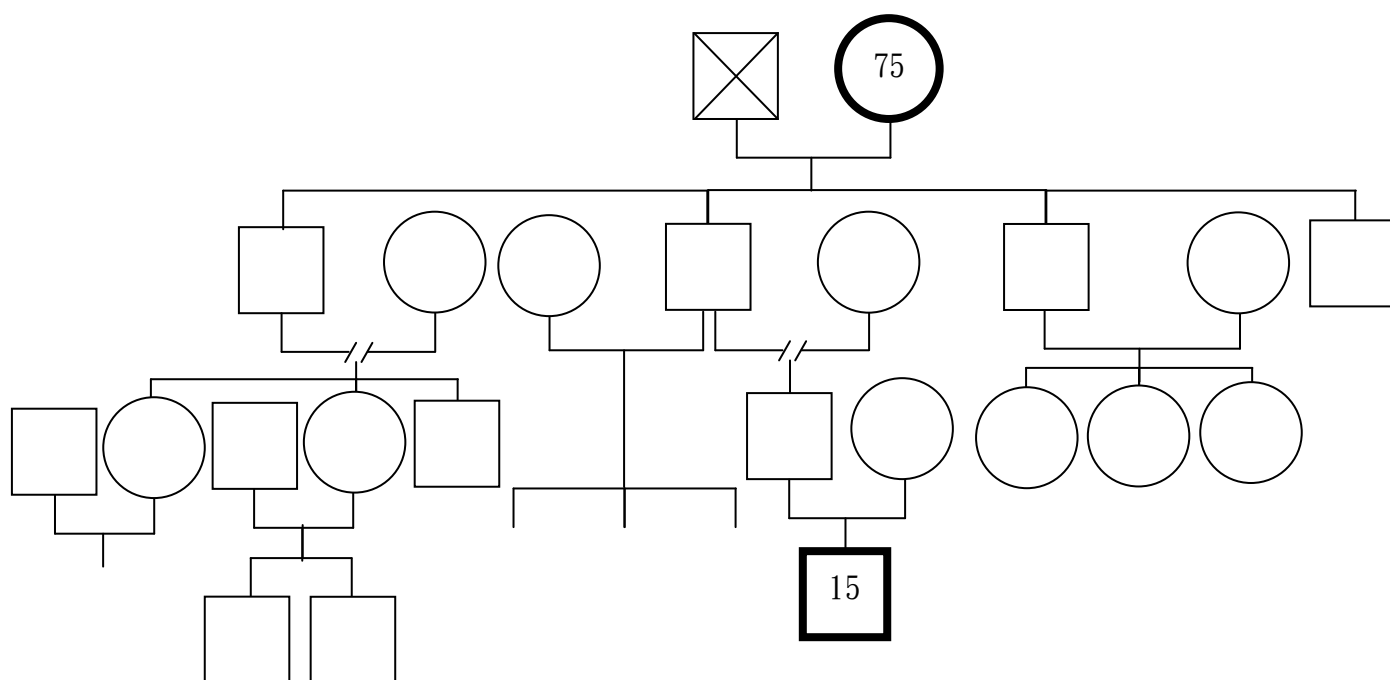
F 祖母很滿意現在的生活，也樂見兒子事業有成，家中經濟不成問題，孫子也長大，F 祖母唯獨希望 33 歲的兒子能娶媳婦，好讓年邁的兩老與小孩有人照顧。



圖 4-1-6 F 祖母家庭圖

在六位受訪祖父母中，由他們的故事可見，每個家庭的樣貌是如此的不同，獨一無二的生命經驗，各有其不同的脈絡，在隔代教養家庭中，更值得我們注意的是背後那些看不見的因素—消失的中間世代，正因如此，祖父母與孫子女的生活中存在著更不可分離的鍊結，與尚須承擔的無限責任。

## 貳、祖孫互動面貌

隔代教養家庭祖父母的每日生活是什麼面貌？隔代教養家庭祖父母為孫子女的主要照顧者，與孫子女的互動密切，以下透過祖父母對自己角色的認知，掌握互動的每日生活，探究祖父母對孫子女的養

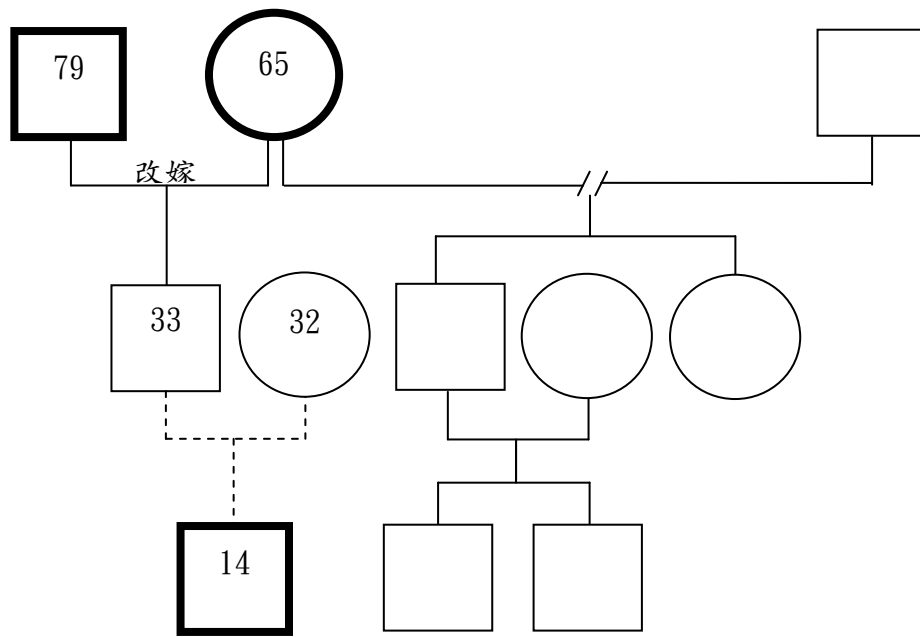
與教，以及互動的全貌。

## 一、 祖父母對自己角色認知

每位受訪者心中有一個對祖父母角色的定義，因著角色定義產生不同的照顧行為，在六位受訪祖父母中，祖父母將自己的角色定位成以下幾種：

### (一) 日常照顧者

祖父母認為自己的角色是孫子女的生活照顧者，最重要的意義在於照顧好孫子女的生活起居，顧及孫子女的人身安全，否則無法像孫子女的父母交待。

照顧她們的意義就是現在她們兩個跟我住，我就有責任要顧好阿，安全問題一定要顧好阿對不對 (B-M-M, 3-8)

我就只帶他一個，他們幾個孫子也都是從小跟我住，住到去上班賺錢，就是弄給他們吃啊，不要冷 (E-P-M, 1-4)

### (二) 生活教導者

孫子女有所成就是祖父母所期待的，祖父母將自己的孩子拉拔長大之後，緊接著又開始照顧孫子女，二次親職的機會讓祖父母能彌補年輕時照顧子女的生澀與失敗，對孫子女寄予厚望，期待良好的品行

與學業表現。

給他住，給他穿，這還沒有問題，現在問題最大就是，我怕他變壞，就是這個部份給我壓力很大（A-P-M，3-8）

以前真的就是沒有常識，真的不知道，不知道怎麼樣去管教小孩，不懂……我現在就是盡量把他教好，我不要再…不管說我以後說有那個福氣看到，還是沒有那個福氣看到，至少以後不要像他爸爸這樣，是非要分明（A-P-M，3-8）

### （三）金錢提供者

經濟狀況決定隔代教養家庭祖父母的生活品質，為了養育孫子女，祖父母在屆臨退休年紀，仍然需要努力工作，只要有錢萬事能的觀念深植祖父母的心，也認為只要能夠的金錢給孫子女，就會是好的祖父母。

沒有什麼好的阿公阿嬤，有錢就是好的阿公，沒有錢就是不好的阿公，像有前給人家的就是好阿公，沒有錢給人家的就是不好的阿公，對不對（C-P-F，1-19）

### （四）含飴弄孫者

祖父母照顧孫子女的天經地義，願意擔負照顧責任之外，每天能看見孫子女在身邊就相當滿足。

看到孫子就快樂啦……跟其他的小孩沒什麼不一樣啦！

三個（孫）我也要……（F-P-M，3-7）

## 二、祖父母和孫子女的每日生活樣貌

在隔代教養家庭中，祖父母最主要的任務就是擔任照顧者的角色，祖父母以孫子女為生活重心，透過瞭解每日生活細節，描繪隔代教養家庭祖父母與孫子女的生活圖像。

### （一）祖父母的每日生活

祖父母扮演照顧孫子女的角色，從早晨睜開眼就開始了繞著孫子女轉的生活。清晨四、五點祖父母的身影就已出現在家裡的各個角落，忙著一天的開始，打掃、洗衣、準備早餐、叫孫子女起床準備上學。

我現在也沒有什麼工作啦，早上起來都四五點就起來了，帶小狗去上廁所（C-P-F，1-11）

上班的話，差不多將近六點就醒啦，之後就整理一下啦，拜拜啦拜好，有時間就吃早點阿，沒時間就拿去工廠吃啊（D-P-M，2-3）

早上起床之後，就洗衣服阿，我都…床單什麼我才有用洗衣機，我都用手洗！我全部都用手洗，那兩個小孩子回來這邊我也都是這樣阿！我都洗好衣服啦，擦地啦，弄好

了，有加工的時候我就開始做，小孩子要叫起床的就叫阿！（A-P-M，2-11）

差不多五點半就要叫姊姊，她要搭校車怕她們起不來啊，都要叫兩三次一直叫都叫不起來啊，五點半過後就要泡牛奶給她吃啊，要看著她們去上課我才放心（B-M-M，2-8）

起床之後就在家裡阿，準備孫子讀書阿，我就去餵雞阿，我養土雞阿（F-P-M，2-6）

祖父母大部分已退休，在孫子女上學之後，祖父母開始擁有自己的時間，無論工作、休閒、上菜市場、探親等，大多利用早上的時間完成。

都她先出門，然後再換阿嬤出門……有時候二十分，二十五分就出發（去公司），你太晚去喔，人家塞車會危險…（D-P-M，2-3）

我就在家做包裝的工作阿！沒有加工的話就在家裡面…我很不喜歡出門跟人家聊天，我就這裡擦啦，那裡整理啦！就東摸西摸這樣，這樣子也是過…唉…就找個事情做啦！（A-P-M，2-12）

（遛狗）回來之後就出去鬼混阿，去XX山阿，喝茶整天也好阿（C-P-F，1-12）

送完她們之後，我就準備我自己的（早餐）啊，就吃飽差不多八點左右就過去我媽那邊，十點就回來……有時候會

看些電視這樣子啊 (B-M-M, 2-9)

如果沒有下雨，都是阿公開車去工廠啦，去 xx 山啦，要  
吃什麼買什麼吃啦 (F-P-M, 2-6)

午餐時間，在學期間孫子女都在學校用餐，祖父母大多都以簡單的餐點來填飽肚子，並在午餐過後給自己片刻小憩，但通常不敢在午休時睡太久，或是根本不要午休，避免晚上失眠的狀況下，而祖父母可以享受悠閒地下午，有些有工作的祖父母，只能在下班之後上菜市場，等待孫子女放學。

前一天有些剩菜，就飯吃一下啦，有時候就外面買啦，我一個人，我們只有煮晚餐啦 (C-P-F, 1-13)

中午是小朋友他們有在的時候我才有買給他們吃，我自己在家我就沒有買，他們不在，早上跟中午我就隨便吃阿！……我不能睡午覺，因為我晚上都不能睡了，中午怎麼可以睡午覺，不行啦！ (A-P-M, 2-12)

十二點多開始準備午餐……我都不敢到床上去睡，睡了睡一睡都是一兩個鐘頭，晚上就睡不著覺啦 (B-M-M, 2-10)

傍晚四、五點，孫子女的放學鐘聲響起，祖父母就開始下廚給家人準備晚餐，有些祖父母會準備小點心，給放學剛回家的孫子女補充體力，祖父母也會因著其他同住家人的需要，而調整準備晚餐的時間，例如孫子女得再去補習前吃完晚餐，兒女工作前、後用餐，祖父

母不僅僅照顧孫子女，祖父母也扮演著全家照顧者的角色。

有時候就是買麵包阿，有時候就買個什麼，就放在家裡面，他們（三個孫子女）三個回來，一定第一句話絕對先問說，阿有什麼吃的，我都會先幫他們準備好（A-P-M，2-12）

我們吃很早，小兒子一回來就是吃飯，他很少吃點心（C-P-F，1-13）

他們有時候要補習，也是六點就補習阿，我差不多就是五六點的時候就要弄給他吃，他們吃正常是七點啦，如果補五點到七點的，那就七點回來再吃，像姊姊她就補六點到八點，所以六點以前一定要先吃，五點我就會先煮飯（A-P-M，2-14）

就看電視，看到三點就去做晚餐了，因為她舅舅我兒子四點半要上夜班，他要帶便當，三點就做晚餐了（B-M-M，2-10）

然而，有些隔代家庭僅祖孫同住，並無其他家人時，祖父母做的晚餐就比較簡單，或是給孫子女錢讓他們外食。F 祖母的孫子每個月有六千元的零用錢，讓他在外解決三餐，少有與祖父母共餐的機會，孫子三餐的時間都不在家中，祖孫相處的時間相對的少。

大概是差不多…如果我跟孫女而已，就六點啦，六點還是將近六點的時候吃啊，有時候她想吃麵就煮麵，不用炒菜

也不用煮湯 (D-P-M, 2-5)

一天兩百塊給他，他去外面吃 (F-P-M, 1-6)

他都不在家吃，他都去外面吃比較多 (F-P-M, 2-8)

晚餐後的時光，通常是祖孫相處時間比較多的時刻，在所有受訪祖父母中，一起看電視是祖父母與孫子女最常一起做的事，祖父母陪伴孫子女看他們喜歡的節目，嘗試融入孫子女的生活中。

都是我陪他耶，不是他陪我耶！我都跟著坐在那裡無聊，跟著他們看，我有時候看他們轉來轉去，就接不上啊，我就會問他說…那個剛才到底是不是這個啊？ (A-P-M, 2-20)

有時候她們回來，她們如果要看什麼就跟著她們看啦，有時候會跟她開玩笑說，轉過去啦！她就會說，我只有晚上看一點電視，你也在跟我搶！我會逗她說，我不要再看這個，我要看剛剛那個，她就會說給我看一下會怎樣？ (B-M-M, 2-13)

然而，也有許多祖父母跟孫子女在晚餐後的共同活動也沒有太多，F 祖母的孫子擁有自己的房間，設備齊全，獨自擁有電視、電腦，不會陪伴祖父母看電視，假日也通常不會和喜歡自己開車到處走走的祖父母一同出由或外出用餐，喜歡沉浸在電玩的世界中。

他都看他自己的 (電視)，沒有跟我一起 (F-P-M, 3-6)

他不要，找他去吃活魚啦，他都不去啦，要去吃火鍋他也不去啦，都不去，跟同學打電腦（F-P-M，1-6）

E 曾祖母的曾孫對於跆拳道相當有興趣，每天放學候都必須到練習跆拳道到夜間九點，帶著疲倦的身軀回家後多半沐浴完後躺在沙發看電視，沒多久就睡了，雖然跟曾祖母同房睡，但相處的時間並不多。

祖父母與孫子女青少年階段的孩子重視自己的隱私，而到此階段仍與祖父母同睡一個臥房，可見祖孫關係的親密程度相當高，不論是祖母與孫子或是孫女，同睡的比例高。

他睡床上，我們一直都是這樣，因為我房間很大，他睡床上，啊我二樓我是鋪地上（A-P-M，1-8）

我們三個睡一個床啊（B-M-M，2-12）

都跟我睡阿！我睡在那他也跟我睡阿，到現在都是阿，我叫他說你到那間去睡他也不要阿（E-P-M，1-4）

當然，有的孫子女的個性獨立，祖父母也很放心讓他自由成長。F 祖母的孫子從幼稚園時期就開始有自己獨立的房間，F 祖母說認為要練習靠自己的力量生活，才是真正的長大，因此對孫子的期待是擁有獨立生活的能力。

嬰兒的時候是跟我啦，懂事了都自己一間阿，讀國小，讀幼稚園就開始了……你沒有自己來，永遠都是還小，對不

對，你如果獨立自己來，你就是長大了（F-P-M，2-9）

祖父母在就寢前，通常會提醒孫子女趕緊上床睡覺，為顧及孫子女的作息正常，祖父母會隨時注意孫子女，因此就寢時間較晚。

如果你叫他一定要十點以前就要睡覺，他在那邊翻來翻去啦，說東說西啦，還是電視再看一下，我硬叫他睡覺，就丟掉半個小時，最少要半個小時（A-P-M，2-14）

我們三個睡一個床啊，我要睡覺了，她都不急啦，在那裡慢吞吞這樣，到我要去睡覺了，我跟你講喔，最後躺下去的要關燈喔，她就趕快跑跑跑就去（B-M-M，2-12）

有時候十一點，前一陣子太早睡的話，會早起來睡不著……她大部分都是她先去房間阿，我上去的時候她還沒睡就叫她睡阿（D-P-M，2-5）

縱觀祖父母的每日生活，多半以孫子、家庭為重心，不論祖父母有無工作，自清晨起床至就寢，祖父母照顧孫子女的工作就是日復一日，不斷地循環，祖父母對孫子女的養育態度也不盡相同，照顧不同發展階段的孫子女也給祖父母帶來不同的感受。

## （二）祖父母與孫子女的互動內涵

觀察隔代教養家庭祖父母與孫子女之互動，常見的祖孫間互動之內涵有以下幾種：

## 1. 相依為命的互相陪伴

隔代教養家庭中，祖父母與孫子女彼此視為生命中重要的親人，相互依賴、支持，對一些祖父母而言，與孫子女的關係在生活中有許多部份都是如影隨形，不論在家或是在外，甚至陪補習或參與孫子女與同學們的聚會，可以感受到祖父母對孫子女的生活參與相當用心。

我會，我會也會在房間這樣子，因為我晚上比較沒有什麼事情，我就是一直盯著他阿，他在那邊，我也坐在旁邊阿，要不然我也躺在那邊阿，就是不准他出去阿，不准下去樓下作什麼，在樓下如果在那邊看電視我也不知道  
(A-P-M, 2-15)

她跟同學出去，阿嬤也跟她一起去這樣啦！(B-M-M, 3-2)

在台北的補習班，她一個禮拜上一次課，禮拜六還禮拜天，反正不大記得了，其中一天就是了，九點上課阿，我們七點多就要出門了啊，我就在那邊陪她，中午十二點的時候，就到樓上陪她一起吃飯，吃好我就再下去，陪到四點還是五點她下來，我們再一起回家…陪她一個學期阿  
(B-M-M, 2-14)

不僅是祖父母陪伴著孫子女的每日生活，透過一些機會，孫子女也會陪伴並幫助祖父母做一些平常不會做的事，例如 F 祖母不熟悉如何搭乘高鐵，孫子就能扮演重要的角色，教導父母如何搭乘，並且指

引能到達目的正確的路。

我有去阿（彰化父親家），我孫子帶我去，我們坐火車，  
做那高鐵……他一次就知道方向（F-P-M，3-8）

祖父母某方面也需要孫子女給他們一些幫助與照顧，祖孫互動的關係是相互的。然而，對於某些祖孫之間的互動而言，陪伴並不是最重要的部份，對於這樣祖父母而言，祖孫之間沒有太多的陪伴，目的是為了照顧孫子女的生活起居。

E 曾祖母每日忙於資源回收的工作，為了能扶養曾孫的生活，從照顧孩子、孫子到今日照顧曾孫，已歷經五十多年，年邁的身體，又得靠著僅剩的視力，做資源回收換取微薄的生活費，也許在複雜的家庭背景之下，隔了三代的代間關係似乎更為疏遠，E 曾祖母照顧的僅是曾孫的日常生活。

F 祖母由於經濟生活無虞，對於孫子的生活也相當放心，孫子每日跟同學們打球打得比較晚，祖母雖然會擔心，但電話聯絡之後就會上樓休息，把晚餐放在電鍋裡給孫子自取，或是讓孫子外食自理晚餐，平時也少有陪伴孫子女的機會。

我吃飽沒事就躺在那裡休息……像他比較晚回來，就用電話聯絡……阿嬤肉粽幫你蒸熱了，買四十塊一顆的肉粽，一次都買三顆，他回來肚子餓就弄給他吃，如果在晚一點

他就去外面買來吃 (F-P-M, 2-8)

## 2. 互相參與彼此的生活

對於孫子女生活具有高度參與感的祖父母，期待能掌握並瞭解孫子女的生活，對孫子女的人身安全更是不會馬虎，像是放學後有沒有馬上回家，抑或孫子女與同儕外出時，祖父母會對孫子女們有些叮嚀與規則，而相對的，孫子女也會在不知道祖父母在哪裡時缺乏一些安全感。例如：A 祖母孫子每天放學回家，只要沒有看見阿嬤，就會打電話問：「阿嬤你在哪裡阿？」；除此之外，對 B 外祖母而言，孫子女出門時，手機更是讓祖父母能安心的掌握孫子女動向的重要工具。

他就只有跟我在一起啊！睡覺啦、吃飯啦、出門，你看他這樣，不回來就是不回來，他一玩他不知道時間，但是他回到家沒有看到我的話，他又會找……我如果出去比較久，他不知道我去哪裡，他知道我現在有帶手機這樣子，他就會打手機 (A-P-M, 2-20)

她如果出去喔，我也是會用電話問她說她在哪裡，不要太晚回來，怕跟同學出去就騙我這樣啦！怕她出去我沒有跟，我不知道她去哪裡這樣……她如果出去我就趕快跟她媽媽說，說哪一個出去了，幾點出去了，等一下你電話打一下，叫她差不多幾點就要回來了 (B-M-M, 3-2)

部份祖父母在與孫子女互動的過程，以彼此相互關心，但有各自

獨立的生活方式，適度的涉入孫子女的生活，保有給孫子女自由的空間，嘗試瞭解並關心孫子女。例如青少年情竇初開，C 祖父不會給孫子女太多限制，只要乖，懂得保護自己即可，並不會因為兒子離婚而對孫女的交友情況有所影響。D 祖母也希望孫女能邀請好朋友到家中作客，也藉此瞭解孫女的交友狀況。

想要交男朋友啊……如果是國小很好教……她很單純，現在不單純了……應該有（男朋友）！不會反對啦，如果乖乖，沒有管她，她高興就好，像我女兒，你自己交男朋友，你們要結婚，你們好就好，要結婚就結婚，事件很簡單的事情，你大人也沒辦法一直管女兒（C-P-F，1-8）

她的同學有曾來過家裡玩，我說你同學要來家裡唱歌也可以阿，家裡有點唱機啊，我們不要去外面，外面危險，現在很亂，我說你們要唱歌也可以啊（D-P-M，2-2）

### 3. 祖孫的交心時光

大多數祖父母自孫子女出生後就開始照顧責任，在每日親密互動之下，對某些祖孫而言會彼此分享心裡的話。A 祖母自孫子出生之後即為主要照顧者，睡前會互相分享心事，彼此沒有保留，孫子會與 A 祖母分享學校發生的事，A 祖母也會吐露心裡的壓力與對孫子的期待，對他們而言，睡前是交心的時刻。

他高興不高興回去都會說啊，他一進門他也會說…唉！今

天真衰！我今天真怎樣……有時候他高興的時候會什麼都跟你說，有時候心情不好的時候，他也會說，因為我們兩個要睡覺的時候，如果睡不著……也會跟他吐一些心裡面的壓力啦，那種壓力說出來的心事跟他說（A-P-M，2-22）

除了睡前會談心之外，A 祖母也分享多話活潑的孫子平時撒嬌的樣子以及說過的貼心話，雖然 A 祖母對孫子所說的話抱持存著半信半疑的態度，言談間可以感受得到 A 祖母的喜悅。

話多喔！話多到不行，真的！有時候我心情不大好的時候，有時候他心情比較好，他會逗你，他會跟你說一些喔…讓你…我說這根本就…你光出那張嘴巴，你心裡面就沒有，他後來也有跟我說，阿嬤等到我…我要來半工半讀，要來買摩托車，我可以用摩托車載你來去買菜，可以載你看去哪裡拜拜，我就說要等到你有駕照的你知道嗎？他就說，對阿，我就先跟你說讓你高興嘛，駕照等到我考出來我就要半工半讀，我會買摩托車，我載你來去做什麼…  
（A-P-M，2-21）

對於某些祖孫而言，談心並不會出現在祖孫互動過程中，祖孫之間沒有心理上的交流，孫子女比較不會主動分享生活，也許是成長階段整處於青少年階段，或是個性使然，不太主動與祖父母談心、撒嬌，或是說貼心的話，例如問到孫女會說什麼貼心的話，C 祖父開玩笑的回答：「還有什麼貼心的話？煩都要煩死了還要貼心話？」。

有問才有講，不然都不會講，有啦，說老師要辦什麼活動，要錢才會講，不然她沒錢阿，畢業旅行啦，戶外教學（C-P-F，2-4）

她不會（撒嬌），她好像很像男生，她不像女生……她不講，學校發生的事情她一概不講……想要問她在學校跟同學的交往啦，什麼事情啦（D-P-M，1-17）

#### 4. 共同分擔經濟與家務責任

具體的祖孫生活互動，包括共餐、家務分工、共同活動等，這些生活安排都取決於祖父母與孫子女的意願。C 祖父的兩個孫女，已經會分擔祖父母的經濟壓力，在外打工賺取零用錢，或是幫忙兼顧家中停車場的生意。

去早餐店打工啊…你看我這個房貸還在繳阿，都是靠兩個幫忙的啦（C-P-F，1-3）

阿嬤會叫她們擦地板有的沒的，阿嬤也沒有空，今天要加班，我就會叫她去幫我顧停車場（C-P-F，2-5）

D 祖母也提到，孫女節儉不亂花錢，並會將零用錢存起來，把錢花在需要的地方，除此之外，孫女和 D 祖母有自己的家務分工模式，從小孫女就參與家務工作，並且養成習慣。

她是很節儉啦，不會隨便買東西，給她錢她都存起來比較多，現在可能是長大了會比較愛漂亮，她買衣服不會像我

拿，就是自己存起來……有時候我們自動說，這個要不要買給你，她買東西她還要看價錢，看到這個很貴不要買……像她照相機也是她自己存起來買得阿，像她過年的紅包錢阿，平常給她的錢阿，她都把它存起來（D-P-M，1-16）

說什麼她都說好，她還會幫忙曬衣服啦，折衣服啦，什麼都會幫忙，還會幫忙拖地，現在也是會幫忙拖地啦，幫忙拖地是給她一個責任說，樓上你負責，阿嬤負責樓下，分工合作，她說我為什麼要拖，我就說你是家裡的一份子就要有一點分擔（D-P-M，1-5）

陪伴、生活參與、談心、幫忙等生活互動，就好比親子關係，隔代教養家庭祖父母扮演著如同父母般的角色，照顧著與孫子女的生活，祖父母與孫子女間的互動，流露著祖孫間的情感親密或是疏離。

### （三）祖父母對孫子女的教養態度

隔代教養家庭祖父母要「養」也要「教」，對於照顧孫子女，祖父母們承擔著雙重的責任，一為照顧孫子女，二為對自己兒女負責，祖父母對於自己角色的認知會影響對孫子女的教養態度，以下是對孫子女教養態度的觀察。

#### 1. 嚴格監督，望孫子女成龍成鳳

隔代教養家庭的祖父母因為一些傷痛的原因，讓祖父母必須照顧

孫子女，可能因為失去了子女，或因子女不成材，祖父母為求孫子女能有更好的發展，因而採嚴格管教的方式，投注對孫子女滿滿的期待。以下為嚴格監督孫子女的幾個理由：

### **(1) 避免重蹈覆轍**

隔代教養家庭的祖父母，對自己的孫子女均有所期待，或許因為祖父母認為自己教子無方，至今才會擔負照顧孫子女的责任，因此，祖父母將所有的期待寄託在孫子女身上。A 祖母為了不讓孫子步上自己兒子因為她教養失敗的後塵，採用嚴格的教養方式，讓孫子女能走上正途。

所以我現在就是怕他（孫子）走上他（兒子）後面的路，所以我管孫子管得很嚴，我更會去唸他教他怎樣（A-P-M，1-14）

我會把埋怨他爸沒有負責任的事情跟他說，我會說你不要像你爸這樣子，真的，你要做一個自己負責，你不管什麼事情都要自己負責（A-P-M，3-4）

你不要跟你爸爸一樣，他以前就是怎樣，他到現在還是一樣，你看到都很失敗，他到現在都一事無成，真得很失敗，你要這樣子過嗎？（A-P-M，3-10）

### **(2) 掌控孫子女的生活**

雖然孫子在上國中之後，曾經要求 A 祖母他想要擁有自己的房間，但祖母不希望他從小就有趕走阿嬤的心態，並且能就近監督是否晚睡，因此決定仍然維持同睡一臥房。另外，為了孫女的安全，D 祖母嚴格規定放學回家後馬上回家。

他現在長大了他一直跟我說，阿嬤我要自己一個房間，我是還有另外還有房間，但是他姑姑說，媽媽你不要，年紀這麼小他就好像趕你的心態，不可以這樣……我如果沒有在房間，沒有控制他…他晚上房間有電視，他看到不知道幾點…有電腦有電視都在房間裡面不行 (A-P-M, 1-8)

下課以後你沒有事沒有補習一定要回家，頂多給你待在外面五分十分好不好，你不是阿，你待半個鐘頭一個鐘頭，這樣怎麼行？(D-P-M, 1-4)

由祖父母對孫子女的生活規定可察覺祖父母對於照顧孫子女的焦慮與嚴格，希望孫子女能平安是很重要的事。

### (3) 維持成績與品行

望子女成龍成鳳是所有父母親所希望的，祖父母對孫子女也不例外。在訪談的過程中，許多祖父母對於孫子與的課業表現與品行行為有高度期待，因此，在管教上更積極的督促孫子女用功讀書，成績不盡理想讓祖父母有些擔心。

很在意可是他沒有說很興趣讀書阿…老師有跟我說我們國三就要加油，…我說太慢了啦！你這一年，靠這一年勦要爬起來勦…很困難啦！我是不敢跟他說，我…希望不要太大…（A-P-M，1-13）

倒數不知道幾名！我說喔，你真的不能浪費阿嬤的錢，阿嬤賺的錢都是辛苦的錢，給你補習你還這麼爛不行喔（D-P-M，1-7）

除了課業的提醒之外，品行也是另一個祖父母管教的重點。A祖母擔心孫子像兒子一樣交友不甚而誤入歧途，因此，A祖母與學校老師保持密切聯繫，希望孫子遠離一些會使他變壞的朋友，對於孫子女寄予厚望是表露無遺。

他現在都跟那幾個在一起，我實在很不喜歡…我今天來也是特地想拜託老師，看有沒有什麼辦法能讓他不要跟他們在一起……我想要拜託老師說你不要放棄他，……我就厚著臉皮拜託她，要不然我也沒有辦法啊！（A-P-M3-1）

C祖父使用體罰的方法，期待孫女們能夠聽話，作對的事，一旦沒有聽祖父母的話而使祖父母生氣時，可能就會遭到藤條抽打的處罰。

不聽話這裡有藤條，我抓起來就打……打喔，阿嬤也打喔（C-P-F，1-17）

D 祖母希望能多瞭解孫女的生活，但在祖母口中在叛逆期的孫子女，常會因此不耐煩而使用不好的口氣與祖母說話，D 祖母會嚴厲的指正，對長輩說話要有禮貌。

常常問她一些事…阿嬤你管這麼多，你不要管這麼多啦，有時後會說，你囉唆啦，我說你再說，說什麼囉唆，小孩子怎麼可以說囉唆（D-P-M，2-13）

我都講說要口出好話，不能說有的沒有的，以前你小時候很乖，常常都講怎樣就怎樣，你現在怎麼這樣咧？要口說好話，存好心，做好事（D-P-M，3-15）

對於嚴格監督孫子女的祖父母而言，像是擁有第二次教養的機會，後悔年輕時懵懵懂懂的教養方式沒有把兒子教好，因此希望能在接手照顧孫子女之後，更能填補一些年輕時的悔恨。

我那時候也不懂，所以我現在很後悔那時候沒有好好管他（兒子），我們又不懂那一些，真的那時候很不懂去怎樣管教小孩，那等於說讓人家看笑話說…你自己寵出來的（A-P-M，2-4）

## 2. 自由無拘束，讓孫子女適性發展

即便祖父母對於孫子女寄予厚望，將自己視為含飴弄孫者的祖父母對於教養的責任所承受的壓力相對的較小，享受擁有孫子女的喜悅之外，也期待他們依照自己的興趣走未來的路，不汲汲營營於追求孫

子女在課業上表現傑出與否，只想保留孫子女自由自在的快樂。

### (1) 孩子快樂最重要

含飴弄孫是華人家庭中對中老年生活幸福的詮釋，雖然肩負著替代父母的角色，有些祖父母仍拋下角色的重擔，「疼孫」多餘「教孫」，希望他們能無憂慮的成長，給予自由發展的空間，只要照顧好孫子女的日常生活即可。

沒有，隨便他啦，哪曾聽我們的？我們都老這麼多歲了，才一個孫而已，當然疼命命，每天都一粒肉粽，四十塊耶！

(F-P-M, 1-10)

C 祖父開玩笑的說，即時孫子女「壞了」也沒關係，因為不可能永遠限制她們，一輩子都守著孫女，適度的放手或許能減低。

(孫女)壞掉也沒關係阿，我沒想這麼多啦，我都跟她們講要自己會想，我又不能把你綁起來，拉拉出去像牽狗一樣 (C-P-F, 1-17)

F 祖母由於經濟無虞，除了提供高級的物質生活，以及充裕金錢給孫子做為生活費之外，也會教導孫子能適時的伸出援手，幫助經濟狀況相對不佳的孩子。

我孫子都說，他看同學可憐喔，吃飯都會請他，看人家沒錢買早餐，他會拿錢出來說沒有關係，我有給他講，多做

好事沒關係，他沒有錢，他媽媽爸爸說一天五十塊而已，  
要吃早餐也要吃晚上，請他沒有關係啦，我有跟他講，做  
好事嘛對不對，這個沒有關係（F-P-M，3-9）

## （2）成績不代表全部

這樣的祖父母對孫子女的未來沒有太多的限制，如果能繼續升學  
很好，但讀書或是工作都無妨，只要順應著他們的興趣，找到喜歡  
的方向即可，祖父母們以開放的態度來面對孫子的生活與未來。

看她的興趣，如果她想要去讀，有考到比較好的學校會去  
讀，不然也是工作阿，我也是鼓勵她去讀……五專喔，我  
說要讀你就去讀阿，辛苦一點沒關係，就去讀阿，你有興  
趣就去讀啦，我也沒有意見（C-P-F，2-8）

F 祖母的兒子擁有三個廠房的工廠，經濟寬裕使她不擔心孫子的  
未來，成績沒有亮眼的表現沒有關係，只要有賺錢的能力，像爸爸一  
樣，即使不用高學歷，也能擁有高品質的生活。

成績都最後一名啦，沒關係啦，成績不是最重要的，以後  
看他喜歡做什麼，他如果不會讀書，就去他爸爸那裡學功  
夫阿（F-PM-CS-U-I，1-5）

都不去哩！叫他去補習他不要，爸爸說要補習他就不要  
去，他說不一定讀書讀得高就賺錢啦，說他爸爸啦，讀到  
國中而已，爸爸就這麼會賺錢，他爸爸讀到國中而已

阿……他爸爸都給他買名牌的，都有牌子的，都買好的

(F-PM-CS-U-I, 1-7)

隔代教養家庭祖父母對孫子女的管教呈現兩極的狀況，祖父母嚴格的教養與督導，也許是為了填補過去親職的過失而做的彌補，或是承擔替子女照顧孩子的責任的不得不；而希望孩子自由快樂的祖父母，對於孫子女的教養的彈性程度大，如同傳統祖父母寵愛孫子女，期待他們自由適性的發展。

相較於父母親對兒女的照顧，期待自己的兒女未來有良好的發展也是祖父母所期望，不同之處在於照顧自己的兒女肩負的是自己的責任；而對祖父母而言，照顧孫子女是擔負「他人」的責任，在角色與情感上都存在不得不照顧的矛盾。

## 第二節 隔代教養家庭的親屬關係與社會支持

隔代教養家庭對於其他親屬的互動，會影響著祖父母對於照顧孫子女的矛盾度，相較於一般家庭的祖父母，隔代教養家庭擁有的資源與支持網絡相對較少，可支配資源之多寡，影響著祖父母對照顧孫子女的態度，與矛盾的程度。本節針對祖父母的親屬互動與擁有之社會支持，探討祖父母在困境中的轉化契機。

### 壹、家人及親屬關係

#### 一、充滿傷痛的中間世代

孫子女的父母因未婚生子、離婚、入獄、死亡、遺棄孩子等令人傷痛的因素，使得祖父母對於照顧孫子女產生又愛又恨的情感，而這些孫子女的父母與祖父母的互動關係，是否會影響祖父母的對於責任承擔的矛盾程度？以下為祖父母與孫子女之父母的關係樣貌。

##### (一) 心疼子女的痛

訪談過程中發現，若祖父母之子女為孫子女父母中受害的一方，例如 B 祖母的女兒遭受家暴，或 F 祖母兒子的另一半染上毒癮，這樣的情況之下，與祖父母的關係會較為親密。B 外祖母是本研究受訪者中唯一的母系祖父母，長女因遭受家暴而判決離婚，受害於不佳

的婚姻關係，讓 B 祖母覺得極為心疼，女兒雖在外地工作，但與 B 外祖母保持聯繫，並隨時關注孫女的狀況，並且在感受到壓力時，適度的與女兒分享。

當然是女兒比較親阿，我這個兒子比較不會想，沒煩沒腦  
(B-M-M, 2-16)

多多少少有啦，多少都會（訴說壓力）啦，她也知道我們  
幫忙照顧阿……會啦，是我們比較有話講阿，跟兒子比較  
沒話講阿（B-M-M, 3-9）

F 祖母孫子的母親未婚產下了他，因吸毒入獄數次，且私生活亂，F 祖母一家人都不歡迎孫子的母親再回來家裡，F 祖母覺得自己的兒子可以值得更好的女孩，並期待兒子能取個媳婦照顧家庭。兒子因為工作忙碌少有時間返家，F 祖父母每日早晨會開車載著 F 祖母到兒子的公司走走看看。兒子在工作的空檔，也會帶回一些食物給父母親。

有一個伴比較好，有一個媽媽，我們如果說要買什麼吃什麼，叫她幫我們買喔，買回來給我吃得可以阿，要一個媳婦愛到快死，我兒子都找沒有，要去哪裡找？他也不曾出去阿，要去哪裡交？網路的他不要，不太認識，不要亂交，才不會吃快弄破碗（F-P-M, 3-10）

隔代教養家庭的祖父母，若與孫子女的父母有良好的關係，有助於減輕負擔照顧責任的壓力。

## (二) 對子女的所作所為失望

許多祖父母與自己的孩子沒有良好的互動，因著於許多傷痛的原因使他們的兒女離開家，並未負擔照顧家庭的責任時，祖父母們與子女的關係就會漸行漸遠，特別是自己的子女做誤入歧途，祖父母需要承擔的壓力就不僅僅只有照顧孫子女，還有教養失敗的痛。

我和我兒子都不會講話……就因為她（兒子的女友）的關係，影響我們（跟兒子）之間的感情影響很大，因為…因為我一直沒有辦法接受她…因為我一直覺得說，孫子今天會沒有媽媽，就是因為他的關係（A-P-M，1-10）

就他朋友去跟人家恐嚇嘛，去跟人家恐嚇拿錢，就把他推到…我也不知道，那都是認識的喔，都是他們那個…我也聽說過他們的名字啦，也有一個是跟他走的很近，常常來我們家，但事實他們怎樣我都不清楚，真的是他自己交的朋友他自己清楚，他們自己做什麼事情他們清楚，結果是連累到家裡面（A-P-M，2-16）

## 二、幫手或綁手的配偶

隔代教養家庭祖父母中，有三個家庭的祖父母與配偶同住。A 祖母、C 祖父和 F 祖母與配偶同住，這三位祖父母就存在三種不同的互動方式。對 A 祖母而言，A 祖父對孫子的教養態度較事不關己，不會分擔照顧責任之外，也因不滿祖母的管教方式而與 A 祖母產生衝突。

阿公都自己做自己的事啦，自己退休以後齣…就…我也不知道是退休以後沒有自己的重心還是什麼，精神方面就不一樣…等於亂罵人，會罵啦，做些有的沒的，讓人家看了很討厭的事，所以現在這些孫子都跟阿公不親，大家都比較不喜歡跟他說話，因為就是把家裡面搞得像回收場一樣亂撿東西啦，亂買東西，你又不能去跟他說，跟他說他又生氣，他又開始罵，那時候我們就睜一隻眼閉一隻眼…  
(A-P-M, 1-20)

他是這樣子罵啦，用這樣子在旁邊說啊你以後一定沒有用啦，你以前這些話就應該跟你兒子說，現在說太慢了，你以前如果就這樣說你兒子的話齣，今天就不會這樣  
(A-P-M, 2-5)

C 祖父與 C 祖母結婚三十六年，由於 C 祖母忙於工作，家中大小事都由 C 祖父照料，與 C 祖母感情不錯，C 祖父甚至會像 C 祖母開玩笑，培養生活情趣。

阿嬤年輕喔？阿嬤幾歲了還年輕喔？如果人家像我這樣早就離婚了，還年輕，對不對，我愛開玩笑啦，老夫老妻還想什麼 (C-P-F, 1-5)

F 祖父是 F 祖母再嫁的第二任丈夫，F 祖母在第一段婚姻關係中亦育有兒女，而 F 祖父也是視如己出，F 祖母覺得跟著 F 祖父一輩子衣食無缺，是一件快樂的事。

我嫁我先生都很快活，都不曾辛苦，以前的時候開計程車行，一天都賺五千，一萬的耶，我買房子買很多……三間房子，我賺錢賣掉，這裡上面最漂亮的房子我也有買，我賣掉，賺錢就賣掉，我口袋飽飽，用不完啦，錢沒有缺啦  
(F-P-M, 3-7)

夫妻之間的關係若有良好的互動，有助於協力照顧孫子女，祖父母僅一方擔負祖要照顧者的責任，此時祖父母之間會因為觀念不同，對於照顧孫子女的觀念有所抵觸而生衝突，雖與配偶同住，但關係可能較於疏離。

### 三、貼心女兒情

其他子女有可能與祖父母同住，尤其以未婚兒子居多，比起出嫁的女兒，未婚的兒子與祖父母同住一屋簷下反而卻沒有太親密。

女兒喔，就比較貼心阿，都會和媽媽比較同心啦，真的不用煩惱說沒有生男生，看一看，生女生跟我們比較同心啦！她就舅舅是愛睡覺阿，他比較不負責任，他比較不關心啦，晚上可以睡你不睡，都來打電腦，玩電腦看電視，玩到天亮剛剛八點多才睡 (B-M-M, 2-16)

小兒子一回來就是吃飯，他很少吃點心，他就是在樓上電腦，五點阿，下班之後吃一吃，他就去樓上洗澡，他就很少下來了，要他姊姊回來他才有下來 (C-P-F, 1-13)

女兒的角色對祖父母而言像是一種安定劑，能獲得支持與安慰，相較之下，或許因為性別的因素，兒子的角色在生活中的交集較少。

#### 四、無緣的親家

由於父母親的婚姻問題，常常使得隔代教養家庭與親家的關係沒有太熱絡，未婚生子的情況之下，非眾人期待之下出生的孩子並沒有得到太多祝福，即使是孫子女的生母，也無心於照顧孩子，在離婚之後逕而離去。

媽媽就離婚阿，不知道跑到哪裡去了啊，她走了就沒有過來過（C-P-F，1-2）

有些孫子女的母親，在與孫子女的父親分開之後，進入另一段婚姻關係，重組一個新的家庭，此時祖父母會避免與孫子女的母親聯絡，尊重彼此目前的生活，除非有要緊的事，否則少有聯繫。

她後來再嫁，後來她有嫁，但是…之後跟我們也是有聯絡，不是我們的問題而離開，是他們年輕人的問題（A-P-M，）

她…我是不方便打過去啦！怕說打擾人家的家庭，除非是說真正的有事，孫女要補助單請補助，需要她的薪資證明，要那個勞保局那個，就要單子要她去申請一下，那又不能代申請（D-P-M，2-3）

兩家在重男輕女的傳統觀念之下，生女孩又會少了幾分祖父母的疼愛，最後失去聯絡，感情並不親密。

她爸爸那邊的比較重男輕女，所以跟他們那邊比較沒有聯絡，比較沒有親這樣（B-M-M，1-1）

就跟你想說她重男輕女啊，如果有疼的話，做月子為什麼都沒那個啊，自己鄉下都有養雞阿，平常都有養雞啊，頭一次來給她看的時候殺一隻雞給她吃這樣子媽媽坐月子這樣子，不疼啦，如果疼的話她一定會那個啦（B-M-M，2-7）

在這些親屬關係中，正向良好的互動是降低祖父母帶孫壓力的支持來源，關係越穩定，祖父母所有擁有的矛盾感越小，相反地，斷絕往來的關係，會提昇祖父母矛盾的感受。

## 貳、社會支持來源

### 一、工具性支持

經濟狀況不寬裕對於隔代教養家庭而言是一大難題，除了 A 祖母、C 祖父、D 祖母以及 E 曾祖母有自己的工作收入之外，隔代教養祖父母經濟與物質的資源來源尚有以下幾個部份：

#### （一）子女金錢的支援

## 1. 孫子女的父母

有些祖父母適逢退休年齡，但因為子女不願意負擔照顧孫子女的责任，祖父母仍需要不停的工作，獨自承擔所有的經濟重擔。另有些較孫子女的父母，就會幫助祖父母分攤經濟上的壓力。

媽媽會負責，他爸爸一毛錢都不付，不負責任，自己的小孩都不養，去養別人的小孩（B-M-M，1-7）

他爸爸一個月六千給他，學費是他爸爸，飯錢也他爸爸，買衣服他爸爸啦，都穿名牌的（F-P-M，2-8）

### （二）其他子女的幫助

對祖父母而言，其他子女若有經濟支持，對他們而言幫助相當大，不論在教育孫子女的費用、生活索費等，減輕祖父母肩上的重擔。A 祖母的女兒育有一雙兒女，但自 A 祖母的孫子出生之後，即便不是自己的親生骨肉，也視同自己的孩子一般照顧。

都是她（孫子的姑姑）負責的，她學費啦…還是教育他什麼，從嬰兒到現在都是她負責…（A-P-M，1-9）

（薪水）不夠啦！但是如果不夠的話，他姑姑會問我說，媽你還有沒有錢？我不想一直跟她說我沒有錢啊，如果多多少少她每個月會給我幾千塊啦（A-P-M，2-2）

而 D 祖母的二女兒，在出嫁前與 D 祖母和其孫女同住，工作的

薪資全權交由 D 祖母保管使用，自己以領零用錢的方式再向 D 祖母提領，對祖母而言是很大的幫助。

她（孫子的姑姑）很乖，她的錢完全由你掌控，存款簿啦，提款卡由我保管，她沒錢了她會說媽媽我沒錢了，多少給我這樣，她很乖，真的她很乖（D-P-M，1-10）

隔代教養家庭中，無論是物質與心理的幫助，會伸出援手幫助祖父母的多半是女兒，較少看見兒子提供經濟上的援助。

### （三）孫子女打工貼補家用

隨著孫子女的年齡漸長，B 外祖母與 C 祖父開始讓孫子女有打工的機會，不僅賺取自己的零用錢，也貼補一些微薄的家用。

像那個廟，如果有親戚在那，就跟她說如果有欠臨時工，拜託你叫我去，我就去加減賺，如果過年的時候，我會把兩個帶去加減打工，臨時工幾天，賺一點零用錢阿，領錢的時候就會很高興的說，喔！領錢了！她們就開心啊這樣！（B-M-M，2-17）

孫女們對於能自己賺錢感到相當興奮，對祖父母而言，也是不無小補，像 D 祖父家裡仍有房貸要繳還，兩個孫女在早餐店打工的薪水就能當作自己的零用錢，不必讓祖父母再負擔孫女的零用錢，祖父母少了一筆的花費，就覺得輕鬆許多。

你看我這個房貸還在繳阿，都是靠兩個幫忙的啦（C-P-F，1-4）

#### （四）鄰居朋友的友情相助

隔代教養家庭的狀況，在社區鄰居之間都瞭解她們的困境，守望相助鄰居愛也在此被看見，鄰居們不吝嗇分享農作物，讓祖父母們在伙食費上少一點開銷，也是不無小補。

我們吃得菜都是人家送的，他們種菜的都會拿地瓜葉啦，什麼菜人家都會（C-P-F，1-22）

#### （五）學校補助

學校提供低收入戶家庭學費減免的補助，節省了孫子女的教育費用，祖父母們都感謝老師的幫忙，若有相關補助之申請都會主動通知，減低孫子女的教育花費，但也能與一般孩子一樣正常接受教育。

老師有幫我申請，申請一些如果有補助的話，都有我孫子，老師都有幫到我這一點，所以國中現在，我自己應付繳額的方面還可以（A-P-M，3-8）

我問拿那個清寒證明是要做什麼，她是說拿到學校去給學校證明說他的家裏比較清寒，後來我才問她說以後我要拿也可以嗎？她說可以啊，後來大的（外孫女）一年級下學期就跟她拿那個清寒證明來給學校這樣子（B-M-M，1-8）

因為補助政策的規定，C 祖父因名下有房地產，並不符合能申請清寒補助的資格，雖然非常需要這筆學費補助金額，但也是能默默的繼續努力掙錢。

他們班清寒補助的有十幾個啦，我們本來也想辦那個，但是因為我有房子不行，只是它有差那個學費補助，不然他爸爸沒有收入阿，什麼都沒有阿，什麼都要我阿（C-P-F，1-6）

## 二、情感性支持

### （一）子女的鼓勵與協助照顧孫子女

#### 1. 鼓勵與支持

A 祖母的憂鬱症狀況，在女兒的鼓勵之下才能繼續支撐走下去，如果少了女兒所有支持，A 祖母認為她的能力不足以照顧孫子，她讓 A 祖母瞭解孫子是多麼需要有祖母在身旁照顧，A 祖母也知道，如果輕生，將會為女兒帶來更多的困擾與負擔，因此咬緊牙關承受一切。

她支持我很多啦！真的我女兒幫我很多，這個家如果沒有我女兒的話，我恐怕沒有辦法把孫子帶在身邊（A-P-M，3-8）

我女兒就一直跟我說，那宇軒怎麼辦？你如果死了還不是我  
我要去擔這個責任（A-P-M，1-15）

## 2. 協助照顧

祖父母的其他兒女會協助祖父母照顧孫子女，或適時的扮演對孫子女管教的角色。

A 祖母的女兒自己有兩個孩子，但每每不會忘記 A 祖母的孫子，女兒孩子有的，孫子也會擁有一份。

她只要買衣服，買什麼用得東西，她一定是買三份，不會只買兩份 (A-P-M, 3-6)

B 祖母因性情溫和，管控不住青少年階段的孩子，因此同住兒子就扮演黑臉的角色，幫助 B 祖母管教孫女。

她媽媽就說，叛逆期，上國中來就是在叛逆期啊，所以說要給她回來這邊，如果不聽喔，給她舅舅講一下大聲跟她講，她們就會怕，他不會修理她啦，他是說大聲給她們講就怕了啦 (B-M-M, 1-8)

訪談資料發現，有其它子女能協助照顧孫子女的隔代家庭，通常由同住的子女協助較多，就近的協助祖父母照顧孫子女。

叔叔在家，有時候阿公不在家，叔叔會去載她回來 (C-P-F, 1-10)

二女兒就住在斜對面，她比較晚嫁，她幫我扶這個家庭，她幫忙養孫女長大 (D-P-M, 1-9)

## (二) 照顧孫子女的力量與決心

祖父母對孫子女的愛毋庸置疑，隔代教養家庭的祖父母也不例外，強烈的照顧責任，與深厚的親情，將傷痛暫時忘卻，給予祖父母內在的動力，要拼命的、努力的為孫子女而活。

我那時候沒有靠吃藥，靠著這樣一直過來，真的是孫子給我的力量，我現在剛他講說，我常常跟他講說，我以前真的想說你沒有爸爸媽媽，沒有阿嬤的話你怎麼辦，所以我靠著你，我一定要照顧你，也不要靠吃藥，要不然那時候我真得很想死（A-P-M，2-15）

四個小孩子給我的力量阿，我一定要做要拼才有錢養他們阿（D-P-M，2-14）

## (三) 手足的支持

在所有個案中，手足的支持僅在 A 祖母的身上被看見，A 祖母手足中唯一的女性，住在附近的哥哥們都會就近照顧，連同哥哥的家人也會愛屋及烏。

我哥哥都住在我隔壁，我哥哥的兒子跟媳婦都對我很好，反正都是很幫我們幫很多啦，我那個小哥的比較會啦！因為他也都是會跟我們說啊，會跟我說…啊！你孫子一定要你啦！你一定要堅強，如果沒有你的話你孫子就糟糕（A-P-M，2-8）

#### (四) 宗教的力量

宗教常給人們指引明路，使心靈找到出口，宗教的力量能幫助撫平傷痛，替生活找到新的重心，並在這樣的生活中能享有平靜與喜樂。D 祖母與 F 曾祖母均為一貫道的信徒，比起其他信奉道教的祖父母，對宗教的涉入較多，且參與團體活動的機會多。

我們要很虔誠的信，這個是絕對對你的人生有幫助  
(D-P-M, 1-21)

小孩子很小的時候就有求道了……求道真的很好，對我們的人生真的是很好 (D-P-M, 2-14)

明天晚上啦，去聽課，我們就是老人家一班，我們都不識字，就去聽課，聽師父講，有念經啦，真的有用 (E-P-M, 1-2)

D 祖母認為，宗教是支持它一路走來最大的支持力量，如果沒有求道，今日的局面就難以預料，她鼓勵自己的子孫們都信奉一貫道，這是她生命中重要的部份。永遠笑臉迎人是 D 祖母與 F 外祖母最大的特質，因為宗教的力量，使他們的人生有了新的開始。

#### (五) 自我調適

自我調適的能力對隔代教養家庭的祖父母也是重要的一項，祖父

母們知道，一旦陷入傷痛的情緒中，不僅自己受到影響，連帶的會影響到其他家人，人生坎坷至今，唯有放開心胸接受一切，才能讓自己避免陷在情緒的泥沼裡而無法自拔。

我又心裡面想說，我不能連累我女兒，我一定要付這個責任，所以我就一直靠著說…阿！一定要照顧他這樣  
(A-P-M, 1-15)

調適…要放開一點啦，心情要放開一點 (B-M-M, 3-5)

管他的，看開想開沒事了！你看不開想不開，痛苦是自己啦，不是對方，真的耶，想不開放不下痛苦是自己耶！  
(D-P-M, 1-14)

隔代教養的特殊家庭面貌，充滿著愛恨情仇，矛盾的糾葛因著角色、結構、情感隨之而生，支持的力量，能平衡承擔孫子女照顧責任的祖父母內心矛盾的感受，掌握的資源與支持越多，尤其是經濟資源、子孫與宗教的支持，是突破代間困境的關鍵力量。

### 第三節 隔代教養家庭的祖孫代間矛盾

根據文獻，研究代間關係的兩種矛盾取向為「社會性矛盾」與「情感性矛盾」，本節以此為軸線，抽絲剝繭，透過祖父母對於角色的矛盾，以及因著角色的改變而帶來的情感矛盾，來剖析隔代教養家庭組父母的代間矛盾樣貌。

#### 壹、社會性矛盾

##### 一、規範之外的角色

兒孫滿堂，含飴弄孫對隔代教養家庭的祖父母而言，是一個美麗的想像，將自己的孩子拉拔大後，原本期待能老年閒來能逗孫，安享晚年生活的夢想，因為孫子的父母親未婚生子、離婚、入獄或死亡等令人傷痛的因素頓時被打碎，而成為父母的替代照顧者，對於兒子未婚有子的 A 祖母而言，孫子女的存在是不被期待的，反而是一種壓力與疲倦的來源。

無緣無故進出一個孫子，你看我多累啊，我也不想…人家說，以前的人阿嬤阿公都很希望趕快抱孫子，我不會耶！

(A-P-M, 2-5)

帶完自己的孩子又要帶孫，人一定沒有這麼清心阿，會煩惱跟辛苦，很久了啦，也麻痺了啦，以前心情不好到現在

算麻痺了啦！（C-P-F，2-13）

大部分的祖父母認為，生育養育不可分，照顧孫子女應為父母親的責任，期待自己的兒女能擁有多一點責任感，生育與養育要並行，孩子才能有良好的發展，祖父母疼孫，在照顧的過程中會擔心過於溺愛寵壞孫子女，承受孫子女的轉變伴隨而來的是許多的壓力，祖父母認為孫子女最好的照顧者就是父母。

（照顧孫子）當然是我兒子的責任啊，因為你自己生下他，我很失敗就是我很自責說，為什麼我會有這樣的兒子，你如果沒有責任的話，那你就不要有小孩啊（A-P-M，3-5）

爸媽如果可以自己顧，我們就不用說要一直給她關心……如果說她們的父母沒有離婚，住在一起，我們就比較不用去負擔照顧這兩個小孩（B-M-M，3-5）

本來就要自己帶，比較貼心，像以後你們結婚，你們要自己帶，不要丟給老人家帶，丟給老人家帶小孩子都會壞掉，老人家比較溺愛（C-P-F，1-17）

爸爸媽媽兩個人都有責任，不要說都是爸爸的責任，也不要說都是媽媽的責任，兩個人都有責任（D-P-M，2-15）

最應該（照顧孩子）的是媽媽啦？媽媽沒空就是爸爸，爸爸沒空就是阿嬤（F-P-M，3-1）

即便祖父母認為照顧孫子女並非祖父母的責任，華人「嬾帶孫，豬吃餵水」的觀念仍然深植於祖父母的心中，當子女沒辦法照顧孫子女時，祖父母就自然成為「應該」的主要照顧者。

我還是會順其自然啦，我不會想說，這個你生得你自己去養，有得人會這樣子想說我不要跟你帶，我就很傳統啦！

(A-P-M, 3-6)

意義就是現在她們兩個跟我住，我就有責任要顧好阿，安全問題一定要顧好阿 (B-M-M, 3-8)

我們養孩子養孫子這些都是義務啦，以前人都是這樣講得阿，以前的人都是爸爸媽媽養的，老人家比較瞭解啦

(C-P-F, 2-9)

她又沒有父母在旁邊，當然是我要代替，我要照顧阿，不行把她丟著不照顧阿，該教育的也要教育阿

(D-PM-CD-P-I, 2-15)

隔代教養家庭中的祖父母，無法扮演著傳統華人祖父母的角色，同時身兼祖父母與父母親的親職角色，即使祖父母均一致認為照顧孫子女應當是兒女的責任，但傳統祖父母角色的觀念仍然驅使祖父母，即使再辛苦也將所有照顧孫子女的重擔所承擔下來。

## 二、消失的中間世代

本研究隔代教養家庭之成因，包括孫子女的父母離婚、未婚生子、因案入獄，或一方死亡等，致使無法照顧孫子女。對於祖父母而言，這些造成隔代教養的因素深刻的影響著他們的生活，以及照顧孫子女的心境。

B 外祖母的女兒因為女婿家暴，法院判決離婚後子女監護權歸母親，並裁定女婿每月必須固定給予孫子女一定金額之贍養費，但女婿卻沒有遵循判決結果擔負子女的照顧責任，讓女兒現在承受的辛苦更大，因此 B 外祖母認為離婚對孩子的傷害很大，並替女兒及孫女感到心疼。

怎麼不會生氣，大人離婚都害到小孩阿，孩子是無辜的啊，無辜的孩子生下來你總是要養阿，你不能說監護權是她媽媽的，你都不養阿，我都有跟孩子說，你爸爸會老，你們會大，你看著，以後不要孝順他（B-M-M，2-17）

他就賴皮阿，小孩的讀書費用都不拿（錢）出來了，我只能說他很無情啦！（B-M-M，2-18）

同樣因離婚而成為隔代家庭的 C 祖父，兒子因交友不慎，違反槍枝管制條例而被判處 3 年有期徒刑，祖父母得負擔整個家庭的開銷，且又得負責照顧孫子女，兒子 18 歲時奉子成婚後不久離婚，C 祖父認為沒有經過審慎思考的婚姻，到頭來是父母親需要替孩子承擔一

切後果與責任。

現在十七、八歲結婚的都累到大人 (C-P-F, 2-8)

對於兒子未婚生子的 A 祖母而言，孫子的出生對他而言並非是一種期待，不僅對於兒子無心照顧孫子，不負擔照顧責任表達不滿之外，對於兒子目前的交往對象也相當反感，原因在於孫子的母親因兒子另有新歡而離開，且兒子的金錢都規女方管理，對於家計分擔沒有任何幫助，且女方態度不佳，讓 A 祖母更為失望。

我沒家也沒錢啦，我兒子也不乖，我一直鼓勵她（孫子的媽媽）另外去找，不要跟著我兒子…我一直叫她不要生啊，生了也沒辦法 (A-P-M, 1-6)

錢都是在她（兒子目前的交往對象）那裡啊，都是她在負責她在管啊，那這樣子我會更氣啊，兒子是你生的，你最起碼你對他要負責任，都沒有啊！（A-P-M, 1-6）

這一個女孩子，我真的很討厭她，對她沒有辦法諒解，你看她做什麼事情我們都沒有辦法溝通 (A-P-M, 2-25)

A 祖母也因此反省過去照顧孩子的方式的不恰當，至今兒子釀成大錯，自己需要負大半的責任。

以前真的就是沒有常識，真的不知道，不知道怎麼樣去管教小孩，不懂…人家左右鄰居都會說，其實你自己也要負責…他的錯，你自己也要負一半的責任 (A-P-M, 2-24)

不同於 A 祖母，雖然同為兒子未婚生子，孫子的母親因吸毒入獄，但 F 祖母對於有孫子這件事相當喜悅，並且極為疼愛，兒子雖非孫子的主要照顧者，但 F 祖母因兒子事業有成引以為傲，並期待兒子能儘速娶媳婦，照顧他們也照顧孫子。

才一個孫而已，當然疼命命 (F-P-M, 1-10)

因為他很會賺錢，就可以買很多好的東西 (F-P-M, 2-11)

想 (要有媳婦) 喔！，我如果感冒啦，煮一點稀飯給我們吃喔，還是說跟我們作伴啦，看頭看尾啦 (F-P-M, 2-13)

D 祖母的兒子在孫女出生後一個多月，因工作意外身亡，而媳婦在丈夫死後幾個月，有新的戀情而出走，爾後少有回來看孫女的機會，與孫女感情淡。D 祖母在承受丈夫外遇獨自扶養四個孩子長大的辛苦之後，接著因喪失獨子而承擔唯一的孫女的照顧責任，只能讓自己想開並讓自己快樂，否則意志消沈對孫女是另一層的傷害。

出生四十幾天他就出車禍……也沒辦法阿，給他去承擔阿，我們大人消沉的話小孩子更可憐 (D-P-M, 1-3)

她很少回來看她，一年沒有回來一次，以前還有一年回來兩次，現在一次都不知道有沒有，久而久之就沒有感情了啊！她媽媽也不會說為了這個女兒三不五時打個電話跟她聊天跟她聯絡 (D-P-M, 1-3)

各種造成隔代教養的原因，對祖父母而言都是一種無法形容傷痛，最悲慟莫過於沒有辦法擁有幸福完整的家庭，不論因子女離家、死亡或入獄，在疼孫、愛孫的背後，一直都伴隨著失去兒女的傷痛，因此對孫子女又愛又恨。

## 一、 經濟困窘

經濟困窘是造成祖父母壓力來源的重要因素之一。本研究所有受訪祖父母中，大部分祖父母為了照顧孫子女，必須持續工作，賺取收入並維持家計，步入中老年階段的祖父母，除了承擔照顧孫子女的責任之外，尚須肩負家中經濟來源重擔，滿腹的壓力卻為了讓生活過的更好，而咬緊牙持續的工作。

因為可能是我們家經濟不好，我們家如果經濟好的話，可能就會減少一些壓力，雖然我自己很沒有力氣，真的很累，但我不敢說我很累，我還是想說能不能有更多的工作，我可以賺更多的錢，(A-P-M, 3-15)

大部分受訪祖父母在經濟條件上不是這麼寬裕，仍然得扛下家庭的經濟重擔時，對祖父母而言是極大的負擔，值得慶幸的事，祖父母教導孫子女將錢花在刀口上，孫子女也能體會祖父母的辛勞而維持節儉的生活，B 外祖母會帶著孫女到廟裡兼差打工，C 祖父的孫女也到早餐店工作幫忙分擔祖父母的經濟負擔。

那個廟，如果有親戚在那，就跟她說如果有欠臨時工，拜託你叫我去，我就去加減賺，如果過年的時候，我會把兩個帶去加減打工（B-M-M，2-17）

她們如果現在沒有想辦法打工的話，還更辛苦，要給她們早餐中午，不知道多少錢耶……你知道有時候沒有錢的時候，明天又要交什麼錢，後天又要交什麼錢，真得很煩（C-PF-CD-D-I，1-18）

問到擁有什麼樣特質的祖父母才是好得祖父母時，C 祖父甚至開玩笑的說，有錢就會是好的阿公，暗喻自己經濟不寬裕，所以不是好的阿公。

有錢就是好的阿公，沒有錢就是不好的阿公，像有錢給人家的就是好阿公，沒有錢給人家的就是不好的阿公（C-P-F，1-19）

F 祖母是受訪者中唯一經濟無虞的隔代教養家庭，從丈夫白手起家，奠基紮實的家業基礎後讓兒子接手，金錢不虞匱乏，因此對現在的生活滿意度相當高。

我嫁我先生都很快活，都不曾辛苦，以前的時候開計程車行，一天都賺五千，一萬的耶，我買房子買很多…三間房子，我賺錢賣掉，這裡上面最漂亮的房子我也有買，我賣掉，我口袋飽飽，用不完啦，錢沒有缺啦（F-P-M，3-7）

由於 F 祖母在生活上不需煩惱錢的事，照顧孫子女的工作也似乎

是輕鬆的事，F 祖母認為而孫子也因為有充裕的金錢能使用，相較於其他孫子女而言，錢的花用不會有所限制。

（照顧孫子）都輕鬆阿，又沒什麼（F-P-M，2-12）

他就乖乖阿，好帶（F-P-M，3-1）

沒有喔，沒有節儉，他昨天拿一千塊去買洗臉的，洗頭髮、洗澡的，買了一千多塊（F-P-M，2-1）

本研究所選取之隔代教養家庭大多為需要擔負家計的祖父母，對他們而言，經濟資源是擁有良好生活的條件，若經濟無虞，祖父母照顧孫子女之意願高；一旦祖父母必須為三餐煩惱時，不僅照顧孫子女的意願降低，代間矛盾的情結也攀升。

## 二、 照顧孫子女比照顧子女更難

祖父母從年輕時照顧自己的孩子，到步入中老年期面對孫子女的照顧責任，因著時代、環境與觀念的改變，相較之下，祖父母們覺得照顧孫子女比起照顧自己的子女困難，不論在孩子的健康或是品行方面，都相對的困難。

我不知道別人…這樣子阿嬤帶會不會這麼辛苦…我覺得真的差很多…（A-P-M，1-14）

帶孫比帶自己的孩子還要辛苦……以前孩子隨便放都沒

關係，現在孩子沒有超過 12 歲你不能放他自己在家裡。  
以前的孩子生出來都在地上爬，也不會有腸病毒，我那孫  
喔，小時候生出來，一下就得腸病毒了，就發燒（C-P-F，  
2-14）

祖父母表示，以前自己的孩子沒有所謂的叛逆期，生活比現在單  
純許多，而面對孫子女的叛逆行為，祖父母顯得有些許無奈。

哪有每個人都叛逆期，那我怎麼沒有？（A-P-M，）

阿嬤帶孫真的很累，自己的兒女沒有這麼叛逆（D-P-M，  
1-5）

祖父母照顧孫子女，相當於自己在幫別人帶小孩一般，一旦沒有  
照顧妥當，會連自己的親人也一起拖累。B 祖母幫離婚的女兒照顧孩  
子，壓力最大的部份就在於害怕沒有把孫女們照顧好，因此會與女兒  
保持聯繫。

就怕說沒有把她顧好啊……她如果出去我就趕快跟她媽  
媽說，說哪一個出去了，幾點出去了，等一下你電話打一  
下，叫她差不多幾點就要回來了（B-M-M，3-2）

祖父母照顧孫子女，讓他們擁有二次親職的機會，享受與下一代  
的共同生活的機會，也能彌補年輕父母養育知識之缺乏（張聖英，  
2008），但對於大部分的祖父母而言，祖父母所承擔的不僅僅是親職  
責任上的壓力，更多的是心裡與社會期待所帶來的壓力。

## 貳、情感姓矛盾

### 一、 擔負照顧責任的無奈

孫子女畢竟為自己孩子的骨肉，對於一個已經存在的生命而言，在無法改變家庭解組所帶來的衝擊之下，勢必得擔負孫子女的照顧者，無奈於必須照顧孫子女的現況，祖父母們時常會思考，如果孫子女的父母親能夠自己照顧，今日的生活型態將大大不同，不需要負擔責任，也無須擔心孫子女的所有大小事。

唉，我不敢說出來，如果我們今天不用去照顧他的話，我恐怕不是過這樣的生活，我現在可以…至少我三餐我不會餓到就好了啊，我不用擔心說，給他吃，給他住，給他穿  
(A-P-M, 3-8)

我常常想說…如果沒有他的話，我恐怕…因為他是…沒有父母在身邊，他今天如果說有父母……我就不用責任這麼大，(A-P-M, 3-3)

我們兩個老人家，痛苦喔你都不知道，沒有辦法阿，遇到這種事情，說不願意我不願意，我不要，你自己生的自己去帶喔，結果你還是要回來求幫忙，這種情形你都知道，難道說你要把孩子打掉不要，不可能的事情，所以還是要帶阿 (C-P-F, 1-5)

### 二、 恨子女不成材

對於 A 祖母而言，兒子因涉嫌綁架所曾登上社會版頭條，成為種所皆知的涉嫌犯罪案件，讓祖母痛心至不想承認自己有個兒子，因兒子的罪過而蒙羞。

如果不知道的人問我說你幾個兒子幾個女兒，我會說我只有女兒，我不想說我有兒子，真得很丟臉（A-P-M，3-13）

子女的表現通常會成為家常話題是華人社會的特色之一，將相互比較子女成就的心態也是華人家庭常見的現象，要從父母的口中承認自己的子女不良，需要勇氣，也要需要撫平事實帶來的傷痛。有輕度憂鬱症的 A 祖母因兒子的成就不盡理想，對於參與聚會都相當抗拒，害怕在他人的關心之下，失去面子問題。

我不敢出門，像每年我都有開同學會…我就是走不出去！  
我都怕人家問說，你先生在做什麼啦…你兒子在做什麼？  
人家都很有成就，我真的那些同學大家都有繼續讀，有的人家都做老闆啦，做什麼…以前大家都是環境很不好的，現在都過得很好，我自己也不好意思！不要人家問…  
（A-P-M，2-13）

B 祖父認為，錢是社會地位的象徵，家庭經濟負擔較大的情況下，難以能將所賺來的錢存下來，在經濟拮据的情況下，就連自己的兄弟姊妹都不想保持聯絡，為避免兄弟姊妹懷疑是否因為錢目的而親近他們。

我不喜歡跟他們(兄弟姊妹)聯絡，我不喜歡跟他們鬼混，他們都是有錢人阿，我沒有錢跟人家鬼混，我不喜歡，現在的人很現實喔，你如果有錢，我跟你好一點的話，就是動我的頭腦(C-P-F, 1-15)

當自己的子女在原有的婚姻中是受害者，在與伴侶的關係處於較劣勢的情況，或是因失去至親的傷痛等原因，祖父母在面對親戚朋友的關心時，也可以毫無保留的與他人分享。

我就說她們父母親就離婚了啊，小孩就歸我們這邊的阿，就照實答這樣阿，他就家暴阿，我就說他就家暴跟虐待兒童阿，我會講給她們聽阿，有人會問說怎麼會有小孩，我就說就虐待兒童阿(B-M-M, 1-8)

沒有(要娶她)，那吸毒的耶，注射藥的耶，還有男朋友一大堆，要她要幹麼？……我的孫子也不給她來，有愛滋病耶！注射那個藥都有愛滋病耶！(F-P-M, 3-2)

### 三、青少年孫子女的轉變

孩子到青少年階段，正因身體與心裡開始產生變化，許多祖父母都認為孩子有所謂的「叛逆期」存在，尤其在上國中之後，比起國小時期說話的態度也大不相同，讓祖父母一時難以適應孫子女的改變。

她現在叛逆期很不聽話，阿嬤很傷腦筋耶！……講話沒禮貌，大聲小聲的啊，我說阿嬤是從小養你長大，你這樣講

話沒禮貌不行耶！大聲小聲的這樣不行耶！她會頂嘴  
啊！（D-P-M，1-4）

國中高中的時候叛逆期，都會比較難教（C-P-F，1-8）

她是最近比較叛逆，讓人家比較操心，其實她是心地不  
壞，她就是嘴巴要跟你鬥一鬥啦，嘴巴不知道怎樣，控制  
不住還怎樣，跟你鬥一鬥幾句（笑），我說你一定要惹阿  
嬤生氣你才高興嗎？阿嬤生氣了你有什麼好處？  
（D-P-M，1-16）

所有受訪祖父母在訪談過程中都提到，孫子女在進入國中階段之  
後，開始有叛逆期的行為表現，「頂嘴」是祖父母們最明顯感受得到  
的地方，相較於兒童時期的乖巧貼心，照顧孫子女生活起居之餘，還  
得面對孫子女在態度與行為上的改變，使得祖父母無法適應。

現在說什麼，他都會有理由跟你辯，你說一句，他馬上就  
頂你兩三句，不停的啦…就態度差很多啦！就沒有辦法好  
好這樣子靜下來說什麼啦，他說我不好溝通，不是他不好  
溝通（A-P-M，1-14）

她現在叛逆期很不聽話，阿嬤很傷腦筋耶，講話沒禮貌，  
大聲小聲的啊（D-P-M，1-4）

有！脾氣比較不好，都這樣講喔？脾氣比較不好……你這  
樣跟阿嬤頂嘴對嗎？他馬上就安靜了（F-P-M，3-1）

除此之外，祖父母也需要面對青少年時期容易受同儕影響的影響

的問題，近朱者赤，近墨者黑，A 祖母有鑑於自己的兒子因交友不甚而誤入歧途，對於孫子女的交友狀況與品行相當擔心。

我就他說你不要跟他在一起，結果他還跟我頂說，他認為他沒有壞，那這樣子就更糟糕，真的！我說十個有九個說他是壞的，十個就只有一個他說他不壞……我那時候就很難過，我就想說，完蛋了，那你是不是跟他一樣，跟他一樣壞你才會認為他沒有壞嘛（A-P-M，3-15）

孫子女畢竟是心頭上的一塊肉，即使尚未適應孫子女在青少年時期一切有讓他們覺得不安與焦慮的行為，祖父母仍然不會輕易卸下照顧的責任，即使在辛苦也咬牙撐過。

自己辛苦沒有關係啊，我是比較遺憾是…孫子如果乖一點的話，再怎麼辛苦我都沒有關係（A-P-M，1-21）

沒辦法阿，誰叫我們要生他，生他就要養他阿，不然像現在社會，生醫生不養丟去派出所，不行不行（D-P-M，2-15）

隔代教養家庭的祖父母，正如孫子女的父母一般，尤其是從出生照顧至今的祖父母，對於孩子在青春期身心過渡期的轉換階段，需要多一些時間適應與瞭解，祖父母會因為與兒童時期那黏人、撒嬌和貼心的孫子女有所落差而心生焦慮。

#### 四、單親的孩子不同於其他孩子

對於父母親不在身邊的孩子，B 祖父認為在教育、養育上與一般家庭的孩子不同，老一輩的祖父母與年輕世代的父母會有不同的教養觀念與文化。

當然是不一樣阿，如果沒有單親，她爸媽會顧啦，要是單親家庭阿公阿嬤在顧，差很多喔，父母疼命命啦，新新人類教得是新的耶，我們老人家教的是老套的(C-P-F, 2-12)

D 祖母瞭解單親家庭與隔代教養家庭對孩子而言，並非如一般家庭能有父母親完整的愛，心疼子女之餘，更多的是對孩子的包容，只求不做壞事，有良好的品行即可。

我想說他是單親家庭，又是隔代教育，想說…她也是很可憐啦，有做錯什麼我們也是要有包容心啦，不要做壞的就好了啦，不要做壞事情就好了！要不然怎麼辦，阿嬤的愛不能代替父母的愛(D-P-M, 13-22)

孫子女在面對其他親戚朋友的孩子，或是學校同學時，因為瞭解自己家庭結構的不完整，而會產生比較的心態。A 祖母的孫子再與祖母有衝突時，會脫口說別人有父母，但他卻沒有爸爸媽媽可以陪在深旁。

他有時候自己埋怨耶，他有時候自己說…你看妹妹他們有回去自己的家，他有爸爸媽媽耶，我有嗎？(A-P-M, 2-23)

A 祖母認為，單親家庭的孩子比較容易有低自尊或是不好的行為，且容易將自己所犯的錯歸因於家庭的不完整。

真的單親的小孩，跟像我一樣帶三個孫子，一個是單親，那兩個不是，他們的心態就有差很多，我不知道他們為什麼會自己…像他（孫子）自己自卑、自尊什麼都很多都比他們…你說什麼他就很有理由，很有藉口可以跟你說…啊！因為我怎樣啦！你們才對我怎樣！根本就不是，是他自己在找藉口，真的…，所以很多人說單親的小孩，比較容易會變壞，因為他們的心態真的比較不一樣，所以我覺得帶單親的小孩，像我這樣子…唉！很累喔！帶他帶大很累！（A-P-M，1-19）

父母的婚姻關係與家庭的結構確實影響著孩子的心靈，渴求父母親的愛，是祖父母無法完全填補的，單親、隔代教養家庭的祖父母們，希望更瞭解孫子女的想法，並盡自己的力量幫助他們成長。

## 五、 壓力帶來的憂鬱

祖父母們面對子女的婚姻不順利、品行行為不佳，或是令人傷痛的意外，還要面對的是孫子女的教養，以及在青少前時期的轉變，對祖父母而言，兩個世代的子孫帶給他們的壓力相當大。當問起祖父母給目前的生活打 1~10 分的分數時，祖父母的分數都低於 5 分，祖父母的生活滿意度並不高。

這一輩子都在為三餐拼命，怎麼快樂？……（生活）沒有分啦，像郭台銘才能得到 10 分（C-P-F，2-12）

（現在的生活）也不知道有沒有 5 分喔，3 分啦（B-M-M，3-10）

A 祖母因為兒子的刑事案件，官司多年，將所有積蓄都花在兒子身上，從此以後開始產生憂鬱的症狀，自殺的念頭不斷繚繞，必須靠藥物才能改善失眠的問題，靠著意志力照顧孫子女，眼看孫子女的叛逆，輕生的念頭和憂鬱的情形似乎又悄悄的回來。

應該是他爸爸那時候有事情的時候，跟這一個女的在一起，又發生那一些事情那時候，那時候我是想說，我還有孫子要照顧，我如果沒有照顧他，一定會拖累我女兒，不然那時候我真得很煩，煩到我還看精神科啊，那時候真得很想死，真的！（A-P-M，3-9）

我真的一路都不會去計較我兒子對我怎樣，不計較他們怎樣，我一定要把這小孩教好，可是他今天如果叛逆到這個樣子喔，我真的也會想說，那我活著有什麼意思？（A-P-M，3-9）

祖父母的壓力來源通常來自於經濟壓力、子女的不成材、以其孫子女不合期待的行為，這些壓力堆積而成的是祖父母不盡滿意的生活，與對人生的慨嘆。

## 參、隔代教養家庭祖父母代間矛盾的類型

每個獨一無二的家庭故事背後，都蘊含著祖父母對孫子女的愛恨交織。以下透過社會性矛盾與情感性矛盾兩個範疇之矛盾程度高低，將隔代教養家庭祖父母加以分類整理，分析隔代教養家庭多元的樣貌。



圖 4-2-1 隔代教養家庭祖父母類型

### 一、甘之如飴型

「甘之如飴型」的祖父母並沒有明顯矛盾的感受，不論隔代成因為何，祖父母將自己照顧孫子女的角色視為理所當然，且照顧孫子女的意願高，享受有孫子女的陪伴，對於目前的生活相當滿意此類型祖

父母的角色為傳統裡想的含飴弄孫。

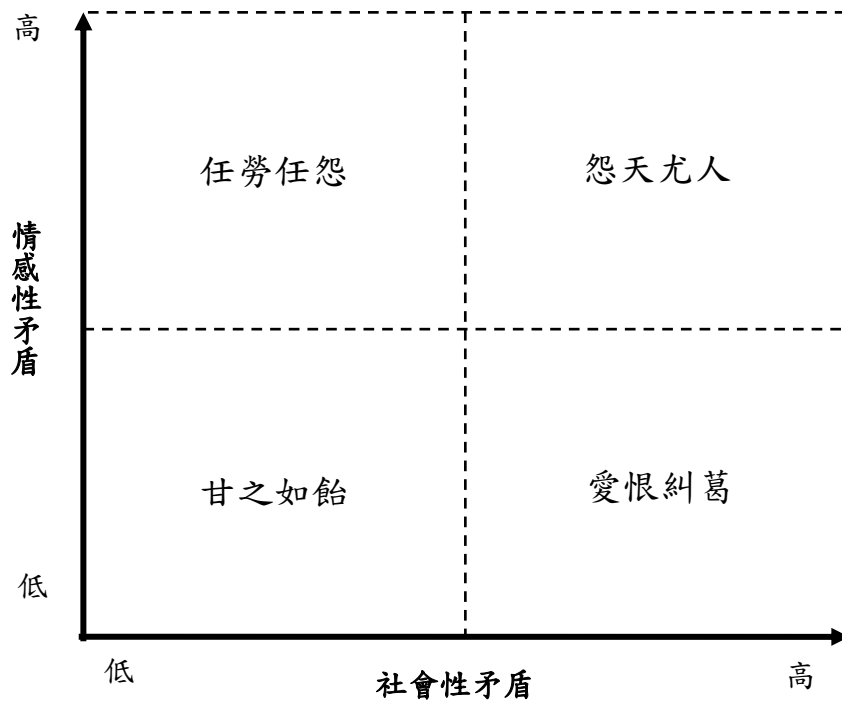
我要帶回來自己顧，因為他阿嬤會打人喔……小孩子不能打，所以我就帶回來自己照顧（E-P-M，）

他就乖乖阿，好帶……（F-P-M，3-1）

現在快樂，看到孫子就快樂啦（F-P-M，3-4）

祖父母將自己視為含飴弄孫之祖父母角色，有兒孫在側就能滿足，因此引發矛盾現象發生的因素較少，唯孫子女的日常生活讓祖父母稍微煩惱，其餘均無所擔憂。

太晚回來會（罵）喔，好啦好啦，我以後不會了啦，現在他有電話會打回來阿，我如果晚一點，怎麼還沒有回來，就打電話給他阿，有啦，在走路啦！（F-P-M，3-10）

對於祖父母而言，生活樣樣能滿足，是支持他們的助力，生活過得愜意，衣食無虞，就能夠拋下所有煩惱，帶孫是應為的工作且是不困難的事。

有啦！現在也是快樂，錢也有，要吃什麼也有，孫子也有（F-P-M，3-3）

## 二、愛恨糾葛型

「愛恨糾葛型」的祖父母相當願意擔負孫子女的照顧責任，但祖

父母還是認為「父母」是孩子最好的照顧者，即社會性矛盾高，情感性矛盾低的祖父母；在愛孫疼孫的背後，不認為祖父母應當承擔照顧的責任，祖父母只是代替父母承擔，因此在角色與情感的拉扯之下，愛孫但是又不覺得是自己的責任，產生愛恨糾葛的矛盾感受。

一定會比較好啊，跟父母住在一起一定會比較好啊！

(B-M-M, 3-4)

(阿公阿嬤)應該是沒有啦，沒什麼責任啦！爸媽可以自己顧，我們就不用說要一直給她關心(B-M-M, 3-5)

誰叫我們要生他，生他就要養他阿，不然像現在社會，生醫生不養丟去派出所，不行不行不行……爸爸的責任，也不要說都是媽媽的責任，兩個人都有責(D-P-M, 2-15)

祖父母獨自承擔一切責任，將自己的角色視為日常照顧者，其實在祖父母的心裡，渴望的支持是能有人適時的伸出援手，幫忙分擔照顧孫子女的責任，才能減低在角色認知上的感受。

多少都會啊！希望能有人幫忙阿！遇到年節，過年過節也要拜拜啊，我們就不方便阿，如果阿公還有在，我東西準備好，我就去上班，跟阿公說就你去拜，幫你準備好，我們也不用跟人家請假(B-M-M, 3-4)

我也只有一個阿！她又沒有父母在旁邊，當然是我要代替，我要照顧阿，不行把她丟著不照顧阿，該教育的也要

### 三、任勞任怨型

「任勞任怨型」的祖父母，雖然認為祖父母應當擔任照顧孫子女的角色，但個人的意願並沒有如想像中的高，但是礙於責任又必須擔負，祖父母視照顧孫子女的不二人選，因此即使任勞的負責照顧孫子女，也任怨的挑起照顧重擔。

孩子從三歲到現在，他去享福了，我們兩個老人家，痛苦喔你都不知道，沒有辦法阿，遇到這種事情，說不願意，我不願意，我不要，你自己生的自己去帶喔，結果你還是要回來求幫忙，這種情形你都知道，難道說你要把孩子打掉不要，不可能的事情，所以還是要帶阿，不然自己的孫子你不帶要叫誰帶？(C-P-F, 1-5)

本類型祖父母的矛盾來源，源自於祖父母照顧孫子女的意願，對於要有照顧責任在身，生命就有所限制，對於步入中老年階段的祖父母，在人生後半段仍然重複著照顧孩子的工作，如此一來就會影響了祖父母的照顧意願。

茫茫渺渺，活到 60 歲也是……有時候自己一個人坐在這邊一直想想，也沒有用阿！想說可不可以倒退 20 年或 30 年這樣，30 多歲，那時候很逍遙，那時候做什麼事情也比較有力氣，年輕就是本錢阿，想辦法做大生意啦，有

力氣阿，你有精神可以去衝阿，做的工作要可以賺錢，現在 60 歲了啦，工廠的工人來說很老了耶！。(C-P-F, 2-10)

祖父母將自己的角色視為經濟提供者，每日工作就是為了養家活口，經濟資源的匱乏讓祖父母對逐漸邁向高齡更顯得無力，因此經濟的支持對於任勞任怨型的祖父母有相當大的作用。

#### 四、怨天尤人型

「怨天尤人型」的祖父母，在角色上認為照顧孫子女並非祖父母應當做的事，且對於孫子女的出生並沒有喜悅感，伴隨而來的是壓力、痛苦與憂鬱。這類型的祖父母，將自己的角色視為生活教導者，有鑑於過去教養失敗的經驗，對孫子女有相當高的期望，不希望孫子女步上父母親的後塵。

要是她沒有生，今天就不會這樣，我也不會這麼辛苦，多帶一個孫子，你看就無緣無故進出一個人，你看我多累啊，我也不想…人家說，以前的人阿嬤阿公都很希望趕快抱孫子，我不會耶！（A-P-M, 2-5）

那時候我真得很想死，我被我兒子這樣整到這樣，我真的很想不開（A-P-M, 2-15）

在個人心理狀態上，需要倚靠意志力與他人的極力鼓勵，才能免於祖父母陷入矛盾的漩渦中。

那時候我真得很煩，煩到我還看精神科啊，那時候真得很想死，我就會想說我怎麼這麼失敗啊！那時候是一直這樣想說，我要照顧孫子…我要照顧孫子…我想說我不要，我不要繼續花那些錢，我自己控制（A-P-M，3-9）

對於不同類型的祖父母而言，對自己的角色認知即是祖父母如何作替代角色的表現，面對不同的壓力，不同的矛盾來源，也要有不同的支持力量，才能有效的為矛盾帶來之困境解套。

## 第五章 結論、建議與省思

對於隔代教養家庭的祖父母而言，照顧孫子女是喜悅？還是負擔？本章從隔代教養家庭祖父母對自己的角色詮釋，如何影響祖孫之間的情感，並以結構角色的社會性矛盾，與情緒動機的情感性矛盾兩個觀點，總結代間矛盾的情形是否存在於隔代教養家庭之中，最後提出研究的建議及省思。

### 第一節 研究結論

研究結論主要包括三個部份，第一部份分析隔代教養家庭祖父母對角色的詮釋，第二部份探究祖父母與孫子女之間的情感連結，而第三部份統整隔代教養家庭祖父母照顧孫子與之代間矛盾情境與困境的轉化。

#### 壹、隔代教養家庭祖父母對角色的詮釋

##### 一、「顧孫、教孫、疼孫」是為人祖父母的共同意義

隔代教養家庭的祖父母到底扮演著什麼樣的角色？本研究的六位受訪祖父母而言，「日常照顧者」、「生活教導者」、「金錢提供者」以及「含飴弄孫者」是隔代教養家庭祖父母認為他們所擁有的角色。而從過去的研究來看，華人重視家族傳承的社會之下，家族延續的概

念對祖父母而言，「尋樂」以及「代理父母」是為人祖父母主要的意義（林美珍，1987）；「歷史學家」、「角色楷模」、「教導者」、「守護者」以及「寵愛者」是孫子女眼中祖父母所扮演的角色（林如萍，2009）。可見在一般家庭與隔代教養家庭中，祖父母「顧孫」的日常照顧者與代理父母角色，「教孫」的生活教導者的角色，以及「疼孫」的含飴弄孫與尋樂者的角色，一直以來是祖父母共同的認知，也正因對於角色詮釋的不同，才能呈現多元的祖孫互動樣貌。

## 二、「金錢提供者」是隔代教養家庭的祖父母的獨特角色

祖父母對其身份出現的時間知覺，規範性或是非規範性的角色都會影響祖孫關係（Hagestad & Berton, 1986）。陳麗欣等（2000b）的研究中發現，大多數祖父母退休之後，若必須擔負孫子女的照顧，經濟的壓力會增加。因為家庭結構的改變，使得祖父母只能因應家庭的需求，被動的調整自己的角色，相較於過去研究中對於一般家庭祖父母對角色的認知，「金錢提供者」是隔代教養家庭的祖父母對角色的獨特詮釋，他們必須因著家庭結構的變動，而承擔經濟的重擔，對於資源不豐的家庭而言其實是個沈重的包袱，照顧孫子女的責任對隔代教養家庭的祖父母而言，已經不全是天經地義的事，而是因著角色與情感而來的責任。

## 貳、隔代教養家庭的祖孫情感覺察

### 一、當祖父母變成褓姆

依著祖父母對角色的認知，與孫子女的互動關係不同。三代家庭中，祖父母、父母及子女之代間關係相互影響，父母扮演著是促進祖孫關係之中介守門員的角色（林如萍，2008），促進了良好的家庭代間互動氛圍；然而，在隔代教養家庭中，祖與孫的兩代同堂缺少了父母的中介角色，中間世代的消失是多半令人傷痛的理由，例如離婚、過世或入獄等，除了沒有扮演中介角色之外，孫子女在祖父母眼中會不斷喚起祖父母對於中間世代的傷痛，且有些祖父母會把子女的在教養上的缺位，歸因於自己的失敗，因此在照顧孫子女時，會時時提醒自己。

### 二、面對青少年孫子女的教養挑戰

本研究之隔代家庭鎖定孫子女為國高中之青少年階段的孩子，由於青少年正處於發展階段之過度轉換期，根據研究，隔代教養家庭的國中生容易有生活適應及行為偏差的產生（陳麗欣等，2000），且管教方式會影響祖孫情感關係（詹菊珍，2006），本研究之祖父母們一致認為，國高中階段的孩子正處於「叛逆期」階段，不論在態度、行為上都有所改變，進而影響祖孫之間的互動，這些態度與行為的轉變

對祖父母來說是個新的挑戰，必須新適應以調和彼此之間的關係。

## 參、隔代教養家庭祖父母照顧孫子女之代間矛盾

### 一、隔代教養家庭祖父母的愛與礙

矛盾會隨著困境與壓力而生，例如經濟、健康狀況、隔代成因等，比起沒有照顧孫子女的祖父母，有擔負教養責任的祖父母有較高的憂鬱程度與心理壓力（Bert & Kaminiaki, 2005），本研究結果也發現，祖父母走上照顧孫子女的道路，能明顯的感受到被上肩負著的責任，隔代成因、祖孫情感以及社會支持是影響祖父母顧孫的感受之三個因素主要因素。祖父母對孫子女的「愛」，基於對孫子女的情感而提供照顧責任，而華人社會重視家族傳承的觀念，「礙」，則來自於中間世代傷痛的延伸，在愛與礙的感受同時存在時，即產生祖孫之間的矛盾感受，但不盡然所有祖父母都會產生矛盾的情感，端看祖父母對結構角色的認知有無衝突，與受照顧之孫子女的親密程度，以及社會支持的多寡，來決定祖父母們是否會產生代間矛盾的現象。

### 二、愛恨交織的情境因素

#### （一）社會性矛盾：消失的中間世代為祖父母帶來多元角色

隔代教養家庭之所以成為隔代，正因為孫子女的父母因著許多因

素無法扮演照顧者的角色，自然而然，這樣的重擔就落在祖父母手中。隔代教養在中西方均是常見的現象，但相較而言，華人家庭對社會結構對於角色所帶來的矛盾是主因，原因在於家族主義對於傳承的觀念相當重視，對於祖父母而言，承擔照顧孫子女的責任就如同吃飯一般天經地義，對於中間世代消失的隔代家庭更是如此。

然而，不同的隔代成因帶給祖父母不同的感受，從六個受訪家庭觀察，隔代的成因有未婚生子遺棄、因家暴而離婚、離婚後入獄、死亡、隔兩代的曾祖母教養，而這些原因，讓祖父母必須知道，祖父母已經不能只是祖父母，而必須扮演非規範性的替代親職角色，身兼多職讓祖父母無法只扮演傳統的祖父母角色，因而產生角色與結構的矛盾感受；除此之外，祖父母對於消失的孫子女父母而言，除了擔負照顧責任之外，也要面對失去子女的傷痛。

## （二）情感性矛盾：祖孫的親密程度

祖父母與孫子女的每日生活互動中，會一起做的事不盡相同，頻率也不同，互動內涵包括：陪伴、說心事、幫忙家務、參與孫子女的生活等，藉由每日互動樣貌，瞭解祖孫關係的親密程度，以及祖父母對孫子女的照顧意願，此二者為相互影響之因素，祖父母與孫子女的互動關係良好，祖父母對她們的照顧意願就相對的高，照顧意願高，

也代表著情感性的矛盾感受降低，也影響了整體的矛盾感受。因此，良好的祖孫互動關係是扭轉矛盾事實的契機。

### **(三) 支持力量：口袋裡的社會資源多寡**

支持的資源對於祖父母照顧孫子女而言相當重要，而資源包括經濟資源與心理支持等，這些支持的力量能平衡承擔孫子女照顧責任的祖父母內心矛盾的感受，所掌握的資源與支持越多，尤其是經濟資源、子孫與宗教的支持，是突破代間困境的關鍵力量。

## **三、 代間矛盾觀點之下祖父母的類型**

「社會性矛盾」與「情感性矛盾」兩個矛盾的向度，如同兩個受力端，影響著隔代家庭的祖父母，而來自不同的受力端，所承受的壓力不同，將讓隔代教養家庭祖父母分為以下幾個類型：

### **(一) 甘之如飴：我愛孫，也喜歡照顧他們**

對照顧孫子女的責任「甘之如飴」的祖父母，在他們身上似乎看不見矛盾的存在，他們認為，照顧孫子女是他們的責任，且有兒孫在側感到相當喜樂，社會支持不致匱乏，擁有的資源相對較多，足以抗衡結構角色與情感所帶來的壓力，生活穩定，雖然需要負擔孫子女之照顧責任，但祖父母們樂在其中。

## （二）愛恨交織：我愛孫，但他們不應是祖父母的責任

對孫子女「愛恨交織」的祖父母，其社會性矛盾高於情感性矛盾，他們認為，照顧孫子女應該是父母親的責任，祖父母應該屬沒有任務的角色，但因為愛孫、疼孫、心疼子女所遭遇的不幸，而擔下照顧孫子女的責任，對於情感的愛與角色的恨的拉鋸，這樣的祖父母們需要的是分擔照顧角色的支持，才能降低結構角色所帶來的社會性矛盾。

## （三）任勞任怨：我應該要照顧孫，但能清閒更好

對照顧孫子女「任勞任怨」的祖父母而言，情感性矛盾程度高於社會性矛盾，他們認為照顧孫子女是祖父母應為的責任，但對於照顧孫子女的意願並不太高，卻仍然扮演照顧者的角色，造成矛盾之可能原因源自於擔負照顧責任的辛苦與壓力，以及孫子女在青少年時期態度上的轉變，這樣的祖父母所需要的是與孫子女的情感上，或是其他資源的支持，例如：經濟資源，以平衡情感性的矛盾。

## （四）怨天尤人：我只想要正常的生活

「怨天尤人」的祖父母具有高度的社會性矛盾以及情感性矛盾，在兩相拉扯之下，使得祖父母的生活充滿著苦悶，非預期的角色伴隨而來的是照顧孫子女的艱苦與不得不，日積月累的壓力容易使得祖父

母產生疲乏，甚至憂鬱的現象，如此一來，需要更大的支持或是祖孫情感的反作用力，才能抗衡結構與情感的巨大矛盾感受。相較於其他類型的祖父母，對於社會支持的需求更大。

#### 四、 祖父母協助照顧孫子女之代間矛盾困境轉化

代間矛盾、衝突與身體健康、心理福祉存在相關，對於年邁的祖父母而言，矛盾困境轉化就更顯得重要。對於隔代教養家庭的祖父母而言，應該如何面對自己的處境？



圖 5-1-1 隔代教養家庭代間矛盾轉化

社會結構、情感、支持是影響帶管茅頓的三個主要影響因素，社會結構與情感因素所帶來的矛盾，會被外在環境，例如：家人、親屬、社會等支持力量所影響著，對矛盾的感受產生拉鋸。矛盾與外在資源

的互動，能調節矛盾的高低，「支持」就像是抗衡社會性矛盾與情感性矛盾的相互拉扯，在家庭的外圈所形成的保護網（如圖 5-1-1），這層保護網越大，矛盾的感受就相對的小。故，外在資源的支持對祖父母而言是重要的，擁有的支持越多，越能幫助隔代教養家庭的祖父母減低生活中的壓力，不僅是照顧孫子女，對於中間那層確實存在卻又看不見的世代給祖父母帶來的傷痛與不捨也能透過強大的支持網絡而減輕。

## 第二節 研究建議與省思

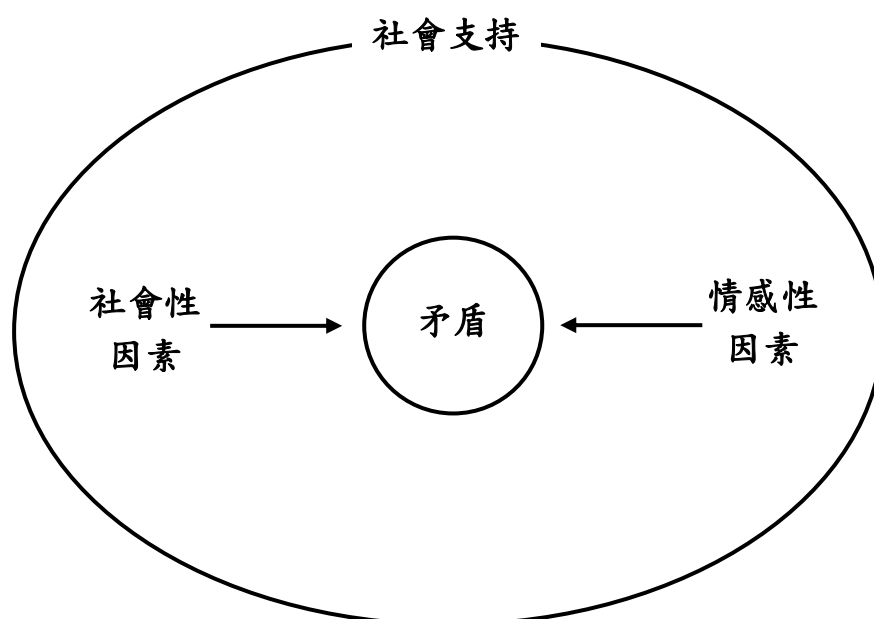
對隔代教養家庭的祖父母而言，帶孫是天經地義的事？在隔代家庭裡，祖父母必須承擔照顧孫子女的责任，以面對成為隔代家庭的傷痛成因，家家有本難唸的經，在祖父母的生命中，照顧責任不斷地循環著，以下對未來代間矛盾之研究提出建議。

### 壹、研究建議

以下針對研究設計、對象與未來研究方向，對未來對「祖孫代間矛盾」的研究提出相關建議。

#### 一、研究設計

本研究訪談六位隔代教養家庭之祖父母，謹遵守三段式訪談系列之深度訪談法，每位受訪者訪問三次，並依照不同階段的訪談目的面訪。此研究方法優點在於能與受訪者建立良好的關係，並能在相對較多的訪談時間之內得到更多資訊。然而，三段式訪談系列的第二階段訪談目的為「經驗的細節」，主要瞭解祖父母的每日生活，但在本研究中，並未完整的分析隔代教養家庭祖父母的生活型態，未來可透過每日生活型態可觀察更多細微之祖孫互動內涵，更細微的描述代間矛盾之現象。

## 二、研究對象

### (一) 觀察祖父母居住城鄉之差異

因著地緣與人際網絡的因素，本研究六位受訪祖父母所有受訪者均來自同一居住地區，未來除考量隔代成因、祖父母性別、孫子女性別、與照顧起始階段之外，可比較鄉村地區與都市地區隔代教養家庭祖父母照顧孫子女之代間矛盾。

### (二) 孫子女的詮釋

本研究主要以祖父母為對象，詮釋在愛與責任之間的矛盾感受，但透過祖父母的口中發現，孫子女在被祖父母照顧的過程中，因為父母無法陪伴在身邊，再與祖父母產生衝突時，容易歸因於缺乏完整的家庭，祖父母必須擔負管教責任，但孫子女在這樣的情境中卻絲毫無可選擇。因此，孫子女的觀點亦能是觀察祖孫代間矛盾的另一個視角。

### (三) 嘗試配對訪談

本研究關注隔代教養家庭祖父母如何詮釋對所照顧之孫子女的代間矛盾，採三段式訪談法適合觀察較深層的矛盾感受，本研究考量時間與經濟成本，並未進行配對研究，若將來能進行祖孫的配對訪

談，將對祖孫代間關係有全面的瞭解，以及對代間矛盾有更多元的詮釋觀點。

### 三、研究議題

本研究鎖定孫子女為青少年階段之隔代教養家庭，而在六位受訪者中，大部分的祖父母照顧孫子女的起始點均為自孫子女出生開始，未來或許能透過不同生命週期中矛盾議題的探討，全面的觀察祖父母帶孫的矛盾變化與歷程，將對祖孫代間矛盾之議題有更完整的瞭解。

### 貳、研究省思

#### 一、聆聽愛恨交織的生命樂章—研究者個人的省思

在進行研究的這段時間，本著自己對祖孫議題的熱忱，想要試圖瞭解隔代教養家庭中祖父母與孫子女的愛恨糾葛。不同於我個人的生命經驗，我擁有一個完整的家庭，自幼受到祖母照顧，也是在美滿家庭的環抱之下長大，描繪著含飴弄孫的天倫之樂圖像，我帶著這樣的圖像踏入受訪者的生命中，給我帶來的震懾大於原來的想像。

尋找受訪者的過程中其實並不容易，被拒絕了不下十次，但我懂拒絕受訪的祖父母們也許他們的痛我們更不容易瞭解，或是尚未準備好能被瞭解的。感謝所有願意受訪的祖父母們，在這十八次的訪談

中，願意像我分享與訴說，也揭開所有自己的傷痛，不保留的真情流露，在滿是辛酸與傷感的臉龐流下兩行淚水，似乎就道盡了所有在困境中生活的艱苦。

本研究尋求願意受訪之祖父母得來不易，六個受訪家庭的狀況各異，使本研究盡可能看見更多不同隔代家庭的面貌，不能說是幸運，因為我的研究是所有祖父母傷痛的累積。訪談過程中，其實並非所有祖父母都願意將傷痛的瘡疤再度揭開，祖父母們常說：「遇到了就要做，不然要怎麼辦？」，這樣的韌性往往會隱藏內心深處真正需要被撫慰的傷痛。

在訪問的過程中，每當又聽見一個傷痛的生命故事時，帶給我許多感慨，時常久久無法自己，看著他們獨自面對照顧孫子女的壓力，另一方面又必須面對子女離婚、入獄、死亡等痛苦的事實，他們擁有著自己與孫子女的獨特生活方式，每日互動看似平常，祖孫相互依賴與愛恨糾葛的情感在祖父母的心中不斷翻滾，交織成隔代教養家庭祖父母與孫子女的代間矛盾面貌，生活中面臨著許多的不得不，不得不擔負的角色，與不得不面對的挑戰。

有人問，為什麼我堅持使用三階段訪談，光是十八個超過一小時的逐字稿，就得花上大半的時間謄寫，我回答，這十八次與祖父母們

的約會，是我研究進行以來最開心的十八天，我能越來越貼近祖父母的心，越能感同身受在他們的感受，每每重聽一次與錄音紀錄，就會許多畫面再度映在腦海裡，更往前一階段訪談，阿公阿嬤們又更願意分享多一些，我認為三階段訪談系列的深度訪談，很適合用於探究受訪者內在深層感受，對於代間矛盾有更全面且深度的認識。

社會支持的力量是幫助祖父母抽離矛盾情感的重要出口，對於祖父母而言，不同的支持力量幫助他們解開矛盾的套結，我最開心的是，一位阿嬤在最後一次的訪談後告訴我：「謝謝你讓我能說這麼多心裡面的話！」我能感受到他們需要陪伴，需要有人聆聽，這何嘗又不是另一種心靈上的支持？

由祖父母帶大的孩子，得到的愛並不一定比較少，只是體力的負荷、失去子女的傷痛讓祖父母在擔負養育責任時，比一般孩子的父母更加辛勞，家庭結構的完整與否對一個家庭而言相當重要，若有動搖，變動的不僅僅是每個人的角色而已，家庭成員的情感更是，矛盾之間的抗衡與拉扯，期待能找到平衡。

## 二、 走出愛恨糾葛的迷惘—對祖父母的建議

### (一) 鼓勵面對問題，主動改變現況

阿公阿嬤帶孫是親職的延伸，而隔代教養家庭的祖父母，是取代親職角色的重要人物，祖父母照顧孫子女的心路歷程中，必須嘗試聆聽內在的聲音，感受自己的痛處，覺察自己的需要，許多祖父母容易因為自身特殊的家庭狀況，讓祖父母產生自卑畏縮的心態，在本研究個案中，祖父母多半鮮少到學校參與孫子女的活動，如此一來，祖父母們的需要不易被看見，因此鼓勵祖父母面對問題，勇敢表達自己的需求，在覺察傷痛與需求之後，最重要的是行動，祖父母要能創造改變生活的機會，主動訴說需要幫助的處境，讓生活周遭的人瞭解從何著手，用各種管道撫平家庭帶來的傷痛，化解代間的矛盾，使祖父母更有資源與能力培育健康的下一代。

### (二) 鼓勵祖父母提昇社會參與度

本研究發現，社會資源對於隔代教養家庭的祖父母而言是生活中重要的支持來源，支持與資源是降低代間矛盾情感的重要力量，但在六位受訪祖父母中，社會參與的機會普遍較少，且因為複雜的家庭背景，與一些傷痛的生命經驗，使祖父母感到羞愧並逃離人群，因此而杜絕了可以幫助自己走出困境的機會，而隔代教養家庭的祖父母透過

社會支持的力量可免於陷入矛盾的困境中，祖父母們較少有社會參與的機會，而豐富的社會參與能夠為生活帶來充實與樂趣，鼓勵祖父母們走出家門，多些社會參與，將有助於降低矛盾感受。

#### **(四) 成立自發性支持團體**

本研究受訪祖父母多來自於同一區域，在訪談過程中也常聽見祖父母們提起鄰居也是辛苦的隔代祖父母，對於祖父母而言，相同境遇的祖父母們聚集在一起，主動分享生活，彼此給予建議，讓這群擁有獨特生命經驗的團體能凝聚力量，在面對承擔親職責任與自身逐漸老化的挑戰中，彼此鼓勵與依靠。

### **三、 幸福家庭的推手：家庭教育工作者的省思**

#### **(一) 踏入隔代家庭，聆聽祖父母的聲音**

由本研究結論得知，社會支持的力量能調節隔代教養祖父母的矛盾程度，對於祖父母而言，獲知資源的管道也許因為語言、地域、教育程度等關係，相較於年輕人而言較不易取得，因此建議家庭教育工作者能透過社區服務，深入地區需要幫助的隔代教養家庭中，瞭解真正的需求並主動提供服務。

## （二）運用專業，提供祖父母成長方案

對祖父母而言，隔代教養最主要的挑戰在於孫子女成長階段的改變在互動與適應上遇到一些問題，以及面對中間世代的傷痛與照顧責任的壓力，專業人員應考量隔代教養家庭祖父母們的生活型態、時間、地點等，為隔代教養家庭的祖父母們設計專屬的親職教育方案，針對不同階段的孩子提供教養上的支持，與補充祖父母親職教育的能力，並且加入生活適應與壓力調適等課程，將有助於隔代祖父母減輕照顧孫子女之矛盾感受。

## （三）婚姻教育，經營良好的婚姻關係

父母離婚、未婚生子，常常是祖父母必須擔負照顧責任的開始，許多「落跑父母」在婚姻中缺乏承諾，甚至缺乏婚姻的保護就擁有孩子，最常造成的結果就是破碎的家庭、無辜的孩子與辛苦帶孫的祖父母。承諾替婚姻關係保鮮，而健康的婚姻替所有家庭成員披上一層防護衣，透過婚姻教育，鞏固婚姻關係，讓更多的家庭受到庇護，也讓祖父母能在規範中的角色，享受與孫子女相處的樂趣。

## 參考文獻

### 中文部份

內政部 (2009)。內政部統計通報-97 年離婚者按結婚年數統計。2009

年 11 月 30 日，取自：

<http://sowf.moi.gov.tw/stat/week/list.htm>

內政部 (2009)。主要國家歷年平均餘命。2009 年 10 月 24 日，取自：

<http://sowf.moi.gov.tw/stat/national/list.htm>

內政部 (2009)。民國 97 年簡易生命表。2009 年 10 月 2 日，取自：

[http://www.moi.gov.tw/files/news\\_file/民國\\_97\\_年簡易生命表提要  
分析.pdf](http://www.moi.gov.tw/files/news_file/民國_97_年簡易生命表提要分析.pdf)

王春美(2000)。從家庭結構的改變談祖孫家庭。南縣國教，2，116-120。

王鍾和、郭俊豪(1998)。祖孫家庭與親職教育。學生輔導，59，50-61。

朱柔若(2002)。社會研究方法-質化與量化取向。台北：揚智。

利翠珊(1998)。三代同堂家庭中的代間關係與婚姻關係。家庭教育，

2，1-9。

吳佳蓉、張德勝(2003)。隔代教養學生與非隔代教養學生學校生活

適應之比較。國立花蓮師範學院學報，16，109-134。

吳嘉瑜（2004）。子代夫妻對偶代間關係經驗：「他」的矛盾？「她」的矛盾？。中華輔導學報，15，123-149。

吳嘉瑜、趙淑珠（2004）。以多重觀點建構代間矛盾經驗之新嘗試。中華心理衛生學刊，17（1），75-111。

吳嘉瑜（2003）。社會變遷中代間關係的轉變及相關研究回顧。諮商與輔導特刊，3，9-12。

李亦園（1988）。中國人的家庭與家的文化。載於文崇一、蕭新煌（主編），中國人觀念與行為（113-128頁）。台北：巨流。

李政賢（譯）（2006）。Marshall, C., & Rossman, G.B. 著。質性研究-設計與計劃撰寫。台北：五南。

李政賢（譯）（2009）。Seidman, I. 著。訪談研究法。台北：五南。

李瑞婷（2008）。成年前期子女與退休父母的親子離合關係。國立臺灣師範大學人類發展與家庭學系研究所碩士論文，未出版，台北市。

林如萍（2001）。女性代間交換：婆婆？媽媽？。生活科學學報，7，

181-208。

林如萍(2008, 3月)。三代同堂家庭代間關係對青少年老人態度之影響。論文發表於台灣人口學會學術研究研討會，台北市。

林如萍(2009)。新世代的祖父母！-由台灣家庭的祖孫關係談代間教育推動策略。論文發表於教育部主辦之「第二屆全國祖孫周祖孫世代教育」研討會，2009年10月26日，台北市。

林如萍、蘇美鳳(2004)。青少年的祖孫關係與其對老人態度之研究。中華家政學刊，35，75-90。

林美珍(1987)。祖父母意義、祖孫關係、祖父母類型及其影響因素之研究。台北市：遠流。

邱珍婉(2004)。隔代教養家庭優勢-個案研究。國立台南大學學報，38(3)，33-44。

邱珍婉(2005)。隔代教養經驗-敘事研究。臺北市立師範學院學報，36，95-120。

紀幸妙(2003)。隔代教養祖父母健康狀況與生活滿意相關之研究。私立中國文化大學生活應用科學研究所碩士論文，未出版，台北市。

- 唐乃華 (2009)。幫手！？綁手！？已婚女性與母親、婆婆托育協助之代間矛盾。國立臺灣師範大學人類發展與家庭學系研究所碩士論文，未出版，台北市。
- 高淑貴、林如萍 (1999)。農村老人與成年子女代間關係研究。農業推廣學報，15，77-105。
- 張則凡 (2005)。青少年之孝道態度與祖孫代間支持——以三代同堂家庭為例。國立臺灣師範大學人類發展與家庭學系研究所碩士論文，未出版，台北市。
- 張美娟 (2007)。祖孫家庭祖父母的健康。護理雜誌，54 (5)，77-81。
- 張聖英 (2008)。隔代教養情形之研析。主計月刊，631，54-61。
- 張慧芝譯 (2002)。Papalia, D. E., Olds S.W., & Feldman, R. D. 著。人類發展：兒童心理學 (Human Development, 8th Ed.)。台北市：桂冠圖書。
- 梁雅舒 (2003)。祖父母的孩子-隔代教養家庭輔導。學生輔導通訊，88，34-41。
- 許嘉玲 (2007)。隔代教養家庭問題及因應策略之探討。輔導實務，260，55-57。

- 陳文龍 (2008)。國小低社經地位隔代教養學童學校生活適應之個案研究。《學校行政雙月刊》，58，216-230。
- 陳資穎 (2007)。進入隔代教養世界——以兒童的觀點探究隔代教養家庭需求。國立臺灣師範大學社會工作學研究所碩士論文，未出版，台北市。
- 陳麗欣、翁福元、許惟素、林志忠 (1990a)。我國隔代教養家庭現況之分析 (上)。《成人教育通訊》，4，37-40。
- 陳麗欣、翁福元、許惟素、林志忠 (1990b)。我國隔代教養家庭現況之分析 (下)。《成人教育通訊》，4，51-66。
- 曾涵霽 (2007)。下課後，誰來關心我？一個隔代教養相關的案例。《學生輔導》，103，63-68。
- 黃光雄 (主譯) (2002)。Bogdan, R. C. & Biklen, S. K. 著。質性教育研究：理論與方法。台北：濤石。
- 黃啟仁 (2004)。從阿祖的兒子談隔代教養問題。《師範月刊》，8月號。
- 黃瑞真 (2005)。青少年祖孫關係類型及其影響因素——以台北縣市國中生為對象分析。國立臺灣師範大學人類發展與家庭學系碩士論文，未出版，台北市。

黃韻瑜（2006）。隔代教養家庭祖父母親職教育之研究--以嘉義縣三所教育優先區國民小學為例。國立臺灣師範大學人類發展與家庭學系研究所碩士論文，未出版，台北市。

葉光輝（1997）。台灣民眾之孝道觀念的變遷情形。90年代的台灣社會：社會變遷基本調查研究系列二（下），171-214。

詹菊珍（2005）。隔代教養家庭中祖父母管教與祖孫情感關係-以台北縣市國中生為對象分析。國立臺灣師範大學人類發展與家庭學系研究所碩士論文，未出版，台北市。

潘慧玲（2007）。教育論文格式。台北：雙葉。

藍毓仁譯（2008）。質性研究方法。台北：巨流。

英文部份

- Baird, A. H. (2003). Through my eyes: Service needs of grandparents who raise their grandchildren, from the perspective of a custodial grandmother. In J. H. P. Bert Hayslip (Ed.), *Working with custodial grandparents* (pp. 59-65).
- Baranowski, M. D. (1982). *Relations with grandparents as a predictor of adolescents' attitudes toward the elderly*. Paper presented at the the Annual Meeting of the National Council on Family Relations, Washington, DC.
- Barber, B. L. & Eccles, J. S. (1992). Long-term influence of divorce and single parenting on adolescent family- and work-related values, behaviors, and aspirations. *Psychological Bulletin*, *111*, 108–126.
- Bengtson, V. L., & Schrader, S. S. (1982). Parent-child relations. In D. J. Mangen & W. A. Peterson (Eds.), *Research instruments in social gerontology* (Vol. 2, pp. 115-185). Minneapolis: University of Minnesota Press.
- Bert Hayslip, J., & Kaminski, P. L. (2005). Grandparents Raising Their Grandchildren: A Review of the Literature and Suggestions for Practice. *The Gerontologist*, *45*(2), 262-269.
- Casper, L. M., & Bryson, K. (1998). Household and family characteristics: March 1998 (update) *Current Population Reports* (pp. 20-515). Washington DC: U.S. Bureau of the Census.

- Creasey, G. L. & Koblewski, P. J. (1991). Adolescent grandchildren's relationships with maternal and paternal grandmothers and grandfathers. *Journal of adolescence*, 14(4), 378-387.
- Creasey, G. L., & Kaliher, G. (1994). Age differences in grandchildren's perceptions of relations with grandparents. *Journal of adolescence*, 17(5), 411-426.
- Doka, K. J., & Mertz, M. E. (1988). The Meaning and Significance of Great-Grandparenthood. *The Gerontologist*, 28(2), 192-197.
- Edward, O. W. (1998). Helping grandkid-grandchildren raised by grandparents: Expanding psychology in the schools. *Psychology in the schools*, 35(2), 173-181.
- Ehrle, G. M. & Day, H. D. (1994). Adjustment and family functioning of grandmothers rearing their grandchildren. *Contemporary Family Therapy*, 16, 67-82.
- Emick, M. A., & Bert Hayslip, J. H. P. (1996). Custodial Grandparenting: New Roles for Middle-Aged and Older Adults. *The International Journal of Aging and Human Development*, 43(2), 135-154.
- Fuller-Thomson, E., & Minkler, M. (2000). African American Grandparents Raising Grandchildren: A National Profile of Demographic and Health Characteristics. *Health and Social Work*, 25(2), 109-118.
- Giarrusso, R., & Silverstein, M. (2001). Grandparent-grandchild

- relationships. In G. L. Maddox (Ed.), *The encyclopedia of aging: A comprehensive resource in gerontology and geriatrics* (3rd ed., pp. 446-447). New York: Springer.
- Hagestad, G., & Burton, L. (1986). Grandparenthood: life context and family development. *American Behavioral Scientist*, 29(4), 471-484.
- Hodgson, L. G. (1992). Adult grandchildren and their grandparents: the enduring bond. *International Journal of Aging and Human Development*, 34(3), 209-225.
- Jones, L., & Kennedy, J. (1996). Grandparents United: Intergenerational Developmental Education. *Child Welfare*, 75(5), 636-650.
- Katz, R., Lowenstein, A., Philips, J., & Daatland, S. O. (2005). Theorizing intergenerational family relations: Solidarity, conflict, and ambivalence in cross-national contexts. In V. L. Bengtson, A. C. Acock, K. R. Allen, P. Dilworth-Anderson, D. M. Klein (Eds.), *Sourcebook of family theory & research* (pp. 393 - 420). Thousand Oaks, ca : Sage.
- Kelly, B. J. (2003). Toward undoing cutoff: A twenty-five-year perspective. In P. Titelman (Ed.), *Emotional cutoff: Bowen family systems theory perspectives* (pp. 139-160). New York: The Haworth Clinical Practice Press.
- Kennedy, G. E. (1992). Quality in grandparents/grandchild relationships.

International *Journal of Aging and Human Development*, 35(2), 83-98.

Kivett, V. R. (1985) Grandfathers and grandchildren: Patterns of association, helping and psychological closeness. *Family Relations*, 34, 565-571.

Luescher, K., & Pillemer, K. (1998) Intergenerational ambivalence: A new approach to the study of parent-child relations in later life. *Journal of Marriage and the Family*, 60, 413-445.

Marshall, V. W., Matthews, S. H., & Rosenthal, C. J. (1993). Elusiveness of family life: A challenge for the sociology of aging. In G. L. Maddox & M. P. Lawton (Eds.), *Kinship, aging, and social change. Annual review of gerontology and geriatrics* (Vol. 13, pp. 39-74). New York: Springer.

Merton, R. K., & Barber, E. G. (1963) Sociological ambivalence. Teoksessa Edward A. Tiryakian (toim.) *Sociological theory: values and sociocultural change*. New York: Free Press, 91-120.

Minkler, M., Fuller-Thomson, E., Miller, D., & Driver, D. (1997). Depression in Grandparents Raising Grandchildren. *The Archives of Family Medicine*, 6(5), 445-452.

Pinson-Millburn, N. M., Fabian, E. S., Schlossberg, N. K., Pyle, M. (1996). Grandparents raising grandchildren. *Journal of Counseling & Development*, 74, 548-554.

- Priester, J. R., & Petty, R. E. (2001). Extending the bases of subjective attitudinal ambivalence: interpersonal and intrapersonal antecedents of evaluative tension. *Journal of Personality and Social Psychology, 80*, 19-34.
- Ramirez, C. C.(1985). The grandparent/grandchild relationship : Family resource in an era of voluntary bonds. *Family Relationship, 34*(3), 342-352.
- Shore, R. J., & Bert Hayslip, J. (1994). Custodial grandparenting: 19 implications for children's development. In A. E. Gottfried & A. W. Gottfried (Eds.), *Redefining families: Implications for children's development* (pp. 171-218). New York: Plenum.
- Silverstein, M., & Marengo, A. (2001). How americans enact the grandparent role across the family life course. *Journal of Family Issues, 22*, 493-552.
- Szinovacz, M. E. (1998). Grandparents today: A demographic profile. *The Gerontologist, 38*(1), 37-52.
- Urrutia, M. R. (2002). *Grandmothers as Surrogate Parents*. (U. S. D. o. Education, Trans.) (pp. 34p.). Educational Resources Information Center: Office of Educational Research and Improvement.
- Woodworth, R. S. (1996). You're not alone...you're one in a million. Child Welfare. *Journal of Policy, Practice, and Program, 75*(5), 619-635.

附錄一：受訪者基本資料表

受訪者基本資料表

一、 受訪者基本資料

姓名		介紹人	
性別		隔代成因	
聯絡電話		出生年月	
居住縣市		教育程度	
職業狀況		宗教信仰	
婚姻狀況		配偶年次	
配偶教育程度		配偶職業狀況	
同住家人			

二、 受訪者子女基本資料

受訪者子女基本資料							
性別	排行	年齡	居住地	教育程度	職業	婚姻狀況	子女狀況



## 附錄二：訪談大綱

### 訪談大綱

#### 第一階段：聚焦生命史

1. 您從何時開始照顧孫子女？為期多久了？
2. 是因什麼原因需要照顧 G3？
3. 您與 G3 的關係？
4. 您與 G2 目前的聯絡/同住狀況？
5. G2 會回來看孩子嗎？多久一次？
6. G2 彼此之間的交往年數？關係如何？居住狀況？
7. G3 會不會問起父母親的事？
8. G3 會與其他孩子做比較嗎？
9. G2 小時候是由誰照顧？有讓祖父母照顧的經驗嗎？
10. 您有讓祖父母照顧的經驗嗎？
11. 您與 G2 的關係如何？
12. 是否有其他親屬或朋友，會協助照顧 G3？與 G3 的關係以及相處狀況？
13. 您與配偶的關係？

#### 第二階段：經驗的細節

1. 每天從起床到入睡，做了哪些事？
  - 剛結婚還沒有孩子的時候？
  - 有了自己的孩子之後？
  - 子女步入婚姻之後？
  - 有了第一個孫子之後？

- G3 幼兒期、小學、國中？
  - 過去和現在的生活差別最大之處？差別帶來的影響為何？感受為何？
2. 和 G3 一起做過印象最深刻的事為何？當下的感受？現在回想起來的感受？

### **第三階段：反思經驗的意義**

1. 您認為誰應該照顧 G3？您照顧孫子女的意願為？
2. 為了照顧 G3，您做了哪些努力？面臨哪些壓力？如何調適？
3. 您如何看待照顧 G3 這份工作？這一路走來對您的意義為何？
4. 身為 G3 的主要照顧者，常常會出現哪些情緒？
5. 今天有無其他人能幫忙照顧 G3 會不會有不同的感受？
6. 照顧完整家庭的孩子與父母無法照顧的孩子，有沒有差別？
7. G3 由 G2 自己照顧，與讓祖父母照顧，會不會有不同結果？
8. 會希望您的伴侶多幫忙分擔 G3 的照顧責任嗎？會因照顧 G3 的問題有所爭執嗎？
9. 您覺得理想的祖父母是什麼樣貌？
10. 您覺得截至目前，最快樂的時後是什麼時候？最低潮是何時？
11. 如果可以，會想跟 G3、G2、幫忙照顧 G3 的人說些什麼話？

## 附錄三：訪談同意書

參與者留存

### 訪談同意書

親愛的\_\_\_\_\_女士/先生您好！

我是台灣師範大學人類發展與家庭學系研究所，家庭生活教育組的碩士班研究生，目前正進行研究論文的撰寫，我的論文由本系林如萍教授指導，欲探討有關於隔代教養家庭祖父母照顧孫子女的歷程以及與孫子女關係的相關研究，有幸能邀請您分享寶貴的生命經驗，希望透過您的參與和分享，讓我能對隔代教養家庭祖父母照顧孫子女的心路歷程有更深入的了解。以下針對您的權益與配合事項加以說明：

1. 由於本研究採三段式訪談系列作為資料蒐集的方法，故將進行三次的訪談，每次訪談時間約一至二小時，採一對一的方式訪問，訪談地點尊重參與者的意願選擇適合的場所進行。
2. 在正式訪談前，研究者會盡可能詳細說明訪談目的與內容，若有任何問題歡迎隨時提出。
3. 為確保參與者所提供的資料正確與完整，過程中將以錄音、紙筆紀錄等方式紀錄，所有資料僅供研究使用，研究者會對參與者的個人資料與提供的資訊予以保密，在論文呈現中，參與者的所有資料將會以匿名處理，敬請放心。
4. 訪談結束後的資料分析，敬請參與者幫助確認內容的無誤，以確保資料的真實與完整。

5. 在研究進行中，若涉及個人隱私或不便透露之處，參與者有權拒絕回答或錄音；若遇到任何問題造成干擾或傷害，參與者可主動要求退出研究，研究者將尊重參與者的參與決定權，並在參與者退出後，將所得之相關資料全數銷毀。

非常感謝您參與本研究的進行，因為您的分享更讓研究者對於隔代教養家庭中祖父母與孫子女的代間關係有更豐富的瞭解，並且對於論文的撰寫有相當的幫助，同時也讓社會對於隔代教養家庭的樣貌與生命故事有更多的理解與關心，您所付出的時間與精力將對本研究有極大的貢獻，若有任何問題與需要，歡迎與我聯繫！

煩請您填下同意書，以示您願意參與本研究的訪問，再次感謝您的參與。

**敬祝 平安快樂**

國立台灣師範大學 人類發展與家庭學系研究所

溫秭翊 敬邀

聯絡方式：09xx-xxxxxxx

-----  
參與者同意上述說明，願意參與訪談

參與者：\_\_\_\_\_（簽名）

研究者：\_\_\_\_\_（簽名）

日期：          年      月      日

## 訪談同意書

親愛的\_\_\_\_\_女士/先生您好！

我是台灣師範大學人類發展與家庭學系研究所，家庭生活教育組的碩士班研究生，目前正進行研究論文的撰寫，我的論文由本系林如萍教授指導，欲探討有關於隔代教養家庭祖父母照顧孫子女的歷程以及與孫子女關係的相關研究，有幸能邀請您分享寶貴的生命經驗，希望透過您的參與和分享，讓我能對隔代教養家庭祖父母照顧孫子女的心路歷程有更深入的了解。以下針對您的權益與配合事項加以說明：

1. 由於本研究採三段式訪談系列作為資料蒐集的方法，故將進行三次的訪談，每次訪談時間約一至二小時，採一對一的方式訪問，訪談地點尊重參與者的意願選擇適合的場所進行。
2. 在正式訪談前，研究者會盡可能詳細說明訪談目的與內容，若有任何問題歡迎隨時提出。
3. 為確保參與者所提供的資料正確與完整，過程中將以錄音、紙筆紀錄等方式紀錄，所有資料僅供研究使用，研究者會對參與者的個人資料與提供的資訊予以保密，在論文呈現中，參與者的所有資料將會以匿名處理，敬請放心。
4. 訪談結束後的資料分析，敬請參與者幫助確認內容的無誤，以確保資料的真實與完整。
5. 在研究進行中，若涉及個人隱私或不便透露之處，參與者有權拒絕

回答或錄音；若遇到任何問題造成干擾或傷害，參與者可主動要求退出研究，研究者將尊重參與者的參與決定權，並在參與者退出後，將所得之相關資料全數銷毀。

非常感謝您參與本研究的進行，因為您的分享更讓研究者對於隔代教養家庭中祖父母與孫子女的代間關係有更豐富的瞭解，並且對於論文的撰寫有相當的幫助，同時也讓社會對於隔代教養家庭的樣貌與生命故事有更多的理解與關心，您所付出的時間與精力將對本研究有極大的貢獻，若有任何問題與需要，歡迎與我聯繫！

煩請您填下同意書，以示您願意參與本研究的訪問，再次感謝您的參與。

**敬祝 平安快樂**

國立台灣師範大學 人類發展與家庭學系研究所

溫秭翊 敬邀

聯絡方式：09XX-XXXXXX

-----  
參與者同意上述說明，願意參與訪談

參與者：\_\_\_\_\_（簽名）

研究者：\_\_\_\_\_（簽名）

日期：\_\_\_\_\_年\_\_\_\_\_月\_\_\_\_\_日

## 附錄四：訪談札記

### 訪談札記

訪談前準備

訪談基本資料	
受訪者姓名/年齡/性別	
訪談日期/時間/次數	
訪談地點/環境描述	

訪談過程觀察紀錄			
主題	受訪者容貌/表情/動作	受訪者情緒/反應	省思

訪談後心得/其他收穫

需補訪的問題

下次訪談的思考與提醒